

**Στεγνωτήριο με αντλία θερμότητας, 8 kg
WTP701D8**



Με μεγάλο κάδο 8 κιλών, καλύπτει πλήρως τις ανάγκες της οικογένειάς σας. Επιπλέον, η ενεργειακή κλάση A+ εξασφαλίζει οικονομία στο λογαριασμό ρεύματος.

- Duo Tronic: Επιλέγετε πόσο στεγνά θέλετε τα ρούχα σας και οι αισθητήρες αναλαμβάνουν να προσαρμόσουν το στέγνωμα στις ανάγκες σας
- Λιγότερο τσαλάκωμα: Φροντίζει και προστατεύει τα ρούχα σας από το τσαλάκωμα και εσάς από το σιδέρωμα.
- Μεγάλη ευανάγνωστη οθόνη: Βλέπετε τον χρόνο που διαρκεί το κάθε πρόγραμμα, ενώ το επιλέγετε. Αν το επιθυμείτε προγραμματίζετε την πλύση να ξεκινήσει αργότερα.
- Πλήκτρα αφής: Ενεργοποιούν όλες τις λειτουργίες της συσκευής με ένα απαλό άγγιγμα.
- Τύμπανο SoftCare: Τύμπανο μεγάλης χωρητικότητας, για να μπορείτε να στεγνώνετε ομοιόμορφα μεγάλη ποσότητα ρούχων.

Εντοιχιζόμενη / Ελεύθερη:	Ελεύθερη συσκευή
Αφαιρούμενο επάνω τμήμα:	Όχι
Φορά ανοίγματος πόρτας:	μεντεσές δεξιά
Μήκος καλωδίου ηλεκτρικής παροχής:	145.0 cm
Διαστάσεις Εσωτερικής μονάδας: (ΥxΠxΒ):	842x598x613 mm
Καθαρό βάρος:	46.2 kg
Φθοριούχα αέρια θερμοκηπίου:	Όχι
Ερμητικά σφραγισμένος εξοπλισμός:	Ναι
Η ποσότητα εκφράζεται σε ισοδύναμο CO2:	0.000 t
Κωδικός EAN:	5201369639626
Ισχύς:	600 W
Ηλεκτρικό ρεύμα:	10 A
Τάση:	220-240 V
Συχνότητα:	50 Hz
Χωρητικότητα:	8.0 kg
Ενεργειακή κλάση:	A+
Κατανάλωση ενέργειας στα Βαμβακερά με πλήρες φορτίο (2010/30/EC):	2.18 kWh
Διάρκεια προγράμματος Βαμβακερά με πλήρες φορτίο:	226 min
Κατανάλωση ενέργειας στα Βαμβακερά με μερικό φορτίο (2010/30/EC):	1.28 kWh
Διάρκεια προγράμματος Βαμβακερά με μερικό φορτίο:	137 min
Ετήσια κατανάλωση ενέργειας (2010/30/EC) ::	270.0 kWh/a
Σταθμισμένη διάρκεια προγράμματος Βαμβακερά με πλήρες και μερικό φορτίο:	175 min
Μέση απόδοση συμπίκνωσης προγράμματος Βαμβακερά με πλήρες φορτίο (%):	81 %
Μέση απόδοση συμπίκνωσης προγράμματος Βαμβακερά με μερικό φορτίο (%):	81 %
Σταθμισμένη απόδοση συμπίκνωσης προγράμματος Βαμβακερά με πλήρες και μερικό φορτίο (%):	81 %

WTZ1110	ΣΕΤ ΑΠΟΣΤΡΑΓΓΙΣΗΣ WTZ1110
WTZ11400	ΣΥΝΔΕΤΙΚΟ ΠΛΥΝΤ-ΣΤΕΓΝ WTZ 11400
WTZ20410	ΣΥΝΔΕΤΙΚΟ ΠΛΥΝΤ-ΣΤΕΓΝ WTZ 20410
WTZPW20D	Pull - out πλατφόρμα



Στεγνωτήριο με αντλία θερμότητας, 8 kg WTP701D8

Με μεγάλο κάδο 8 κιλών, καλύπτει πλήρως τις ανάγκες της οικογένειάς σας. Επιπλέον, η ενεργειακή κλάση A+ εξασφαλίζει οικονομία στο λογαριασμό ρεύματος.

Κατανάλωση & επιδόσεις

- Μέγιστη χωρητικότητα: 8 κιλά
- Ενεργειακή κλάση: A+ σε μια κλίμακα ενεργειακών κλάσεων από A+++ έως D
- Κατανάλωση στο πρ. Βαμβακερά - για φύλαξη:
 - ° με πλήρες φορτίο 2.18 kWh / χρόνος 226min
 - ° με μισό φορτίο 1.28 kWh / χρόνος 137min
 - ° ετήσια κατανάλωση (160 χρήσεις): 270 kWh
- Απόδοση συμπίκνωσης υδρατμών: 81 %
- Επίπεδα θορύβου: 65 dB (A) re 1 pW

Προγράμματα & επιλογές

- Βαμβακερά, Συνθετικά, Ανάμεικτα, ευπαθή, 30 λεπτά κρύο, 30 λεπτά ζεστό, Πετσέτες, Γρήγορο 40', αδιάβροχα υφάσματα, Πουκάμισα
- Προστασία από το τσαλάκωμα 120 λεπτά μετά τη λήξη του προγράμματος
- Επιλογές απομόνωσης υγρασίας στα Βαμβακερά και Συνθετικά (για φύλαξη, για σιδέρωμα, κλπ)

Ενδείξεις & χειρισμός συσκευής

- Οθόνη με ενδείξεις πορείας του προγράμματος, υπόλοιπου χρόνου λειτουργίας και ειδικών λειτουργιών
- Πλήκτρα αφής Touch Control για: Λιγότερο τσαλάκωμα, Διακοπή για προσθήκη ρούχων, λεπτομερή ρύθμιση επιπέδου στεγνωμάτος, Προγραμματισμός λήξης σε 1-24 ώρες
- Ένδειξη αδειάσματος δοχείου νερού
- Ένδειξη για τον καθαρισμό του φίλτρου
- Ηχητικό σήμα λήξης προγράμματος

Τεχνολογία & ασφάλεια

- Αντλία θερμότητας με το φιλικό προς το περιβάλλον ψυκτικό υγρό R290
- Σύστημα στεγνωμάτος DuoTropic με αισθητήρες
- Τύμπανο SoftCare: μεγάλο ανοξείδωτο τύμπανο με ειδικό σχεδιασμό της ανάγλυφης επιφάνειας και των αναδευτήρων για μέγιστη προστασία των υφασμάτων
- AntiShock design για μείωση κραδασμών και θορύβου
- Κλειδωμά ασφαλείας για παιδιά

Διαστάσεις & εγκατάσταση συσκευής

- Διαστάσεις (ΥxΠxB): 84.2 cm x 59.8 cm x 64.3 cm
- Βάθος κορμού συσκευής, χωρίς την πόρτα: 61.3 cm
- Βάθος με την πόρτα ανοικτή: 110.5 cm
- Μεντεσές πόρτας: Δεξιά

**Στεγνωτήριο με αντλία θερμότητας, 8 kg
WTP701D8**

Διαστάσεις σε mm

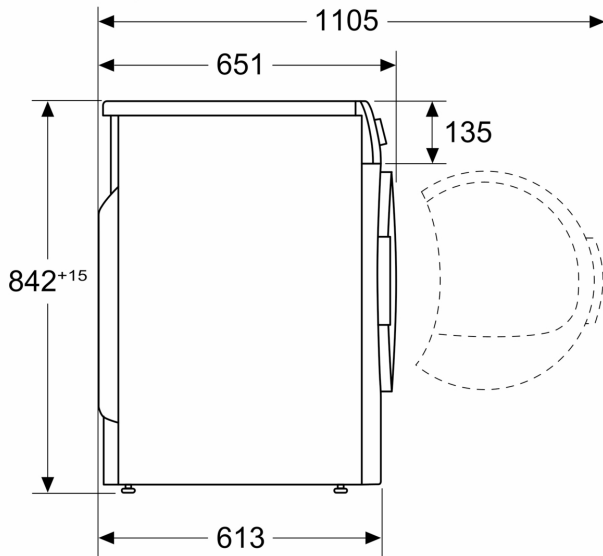

Διαστάσεις σε mm

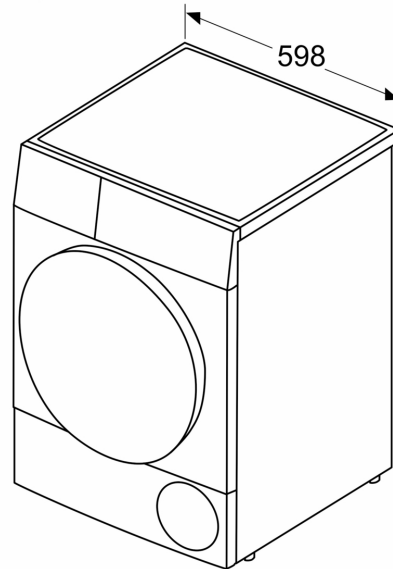

Διαστάσεις σε mm

