

IQ500, Απορροφητήρας συρόμενος, 60 cm, Ανοξείδωτο LI67RA540

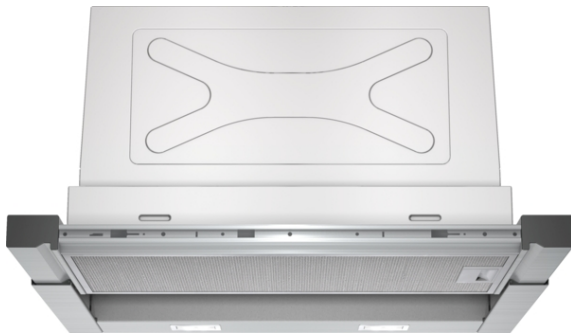

B



Ο ισχυρός συρόμενος απορροφητήρας που κρύβεται μέσα στο ντουλάπι της κουζίνας σας.

- ✓ Κινητήρας IQDrive: ο σχεδόν αθόρυβος κινητήρας υψηλής απόδοσης που διασφαλίζει αποτελεσματικό καθαρισμό από υδρατμούς και μυρωδιές.
- ✓ Φωτισμός LED: Βέλτιστη ορατότητα και ατμόσφαιρα κατά το μαγείρεμα.
- ✓ Εξαιρετικά αθόρυβη λειτουργία: ο αθόρυβος απορροφητήρας που διατηρεί την ηρεμία στην κουζίνα σας.
- ✓ Βαθμίδα εντατικής λειτουργίας με αυτόματη επαναφορά μετά από 6 λεπτά.

Χαρακτηριστικά

Τεχνικά στοιχεία

Τύπος : Pull-out

Πιστοποιητικά έγκρισης : CE, VDE

Μήκος καλωδίου ηλεκτρικής παροχής : 175 cm

Διαστάσεις εντοιχισμού (υ x π x β) : 385mm x 524.0mm x 290mm mm

Ελάχιστη απόσταση από ηλεκτρικές εστίες : 430 mm

Ελάχιστη απόσταση από εστίες αερίου : 650 mm

Καθαρό βάρος : 11,1 kg

Έλεγχος συσκευής : Ηλεκτρονικό

Αριθμός βαθμίδων ταχύτητας : 3 βαθμίδες + 2 εντατική

Μέγιστη απόδοση εξαγωγής αέρα : 382 m³/h

Απόδοση εντατικής θέσης επανακυκλοφορίας : 628 m³/h

Μέγιστη απόδοση επανακυκλοφορίας αέρα : 358 m³/h

Εντατική βαθμίδα με εξαγωγή αέρα : 730 m³/h

Αριθμός λαμπτήρων : 2

Επίπεδο θορύβου : 54 dB(A) re 1 pW

Διάμετρος σωλήνα εξαγωγής αέρα : 150 / 120 mm

Υλικό του φίλτρου για λίπη : Washable aluminium

Κωδικός EAN : 4242003723388

Ονομαστική ισχύς : 146 W

Ηλεκτρικό ρεύμα : 10 A

Τάση : 220-240 V

Συχνότητα : 60; 50 Hz

Τύπος πρίζας : Πρίζα Gardy με γείωση

Τύπος εγκατάστασης : Εντοιχιζόμενη

Προαιρετικά εξαρτήματα

LZ46850	ΕΞΑΡΤΗΜΑ ΑΠΟΡΡΟΦ LZ46850
LZ46600	ΠΛΑΙΣΙΟ ΧΑΜΗΛΩΜΑΤΟΣ LZ 46600
LZ45650	Σετ λειτουργίας ανακύκλωσης LZ45650



4 242003 723388

iQ500, Απορροφητήρας συρόμενος, 60 cm, Ανοξείδωτο LI67RA540

Χαρακτηριστικά

Λειτουργία και απόδοση

- Για λειτουργία με εξαγωγή ή ανακύκλωση αέρα
- Δυνατότητα απορρόφησης στη λειτουργία εξαγωγής βάσει του EN 61591 \varnothing 150 mm:
- Μέγιστη βαθμίδα κανονικής λειτουργίας 382 m³/h
- Εντατική 730 m³/h
- 3 βαθμίδες κανονικής λειτουργίας και 2 εντατικής
- Επίπεδα θορύβου min./max. κανονική λειτουργία: 42/54 dB (Σύμφωνα με την Ευρωπαϊκή οδηγία 65/2014)
- 2 Μοτέρ iQdrive τεχνολογίας BLDC ,για μέγιστη απόδοση και εξοικονόμηση ενέργειας
- Διακριτικός φωτισμός με 2 LED των 3W
- Ενεργοποίηση και απενεργοποίηση φωτισμού με Dimmer
- Σύστημα αυξομείωσης φωτισμού softLight
- Αυτόματη παράταση λειτουργίας για 10 λεπτά
- 2 x μεταλλικά φίλτρα, με πλαίσιο από αλουμίνιο που πλένονται στο πλυντήριο πιάτων
- Ένδειξη κορεσμού μεταλλικών φίλτρων και φίλτρων ενεργού άνθρακα
- Δυνατότητα τοποθέτησης του χειριστηρίου στη μετόπη
- Συνολική ισχύς: 146 W

Σχεδιασμός

- Τηλεσκοπικός μηχανισμός χωρίς μετόπη
- Ηλεκτρονικός χειρισμός με πλήκτρα low-lift - οθόνη 7 βαθμίδων

Γενικά χαρακτηριστικά

- Ενεργειακή κλάση: B ,σε μια κλίμακα ενεργειακών κλάσεων από A +++ έως D
- Μέση ετήσια κατανάλωση ενέργειας : 39.2 kWh/έτος*
- Ρευστοδυναμική απόδοση: B*
- Απόδοση φωτισμού: A*
- Απόδοση κατακράτησης λίπους: B*
- Ένταση φωτισμού : 680 lux
- Θερμοκρασία Χρώματος: 3500 K
- Καλώδιο σύνδεσης με βύσμα 1.75 m
- Για εγκατάσταση σε ντουλάπι 60 εκατοστών

Διαστάσεις

- Διάμετρος σωλήνα \varnothing 150 mm, 120 mm
- Διαστάσεις συσκευής (ΥxΠxΒ): 426 mm x 598 mm x 290 mm
- Διαστάσεις εντοιχισμού (ΥxΠxΒ): 385 x 524 x 290 mm

**iQ500, Απορροφητήρας συρόμενος,
60 cm, Ανοξείδωτο
LI67RA540**

Σχέδια διαστάσεων

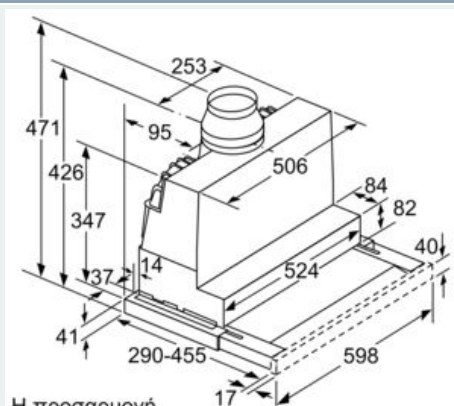

Η προσαρμογή
βάθους του συρόμενου φίλτρου
είναι δυνατή μέχρι 29 mm Διαστάσεις σε mm