

ιQ100, Απορροφητήρας πυρσόμενος, 60 cm, Ασημί LE66MAC00



B

Προαιρετικά εξαρτήματα

LZ10IMA00 Φίλτρο οσμών

Ο πυρσόμενος απορροφητήρας, με τη μεγάλη απορροφητικότητα και την ισχυρή απόδοση, καλύπτει από το ντουλάπι της κουζίνας.

✓ Φωτισμός LED: Βέλτιστη ορατότητα και ατμόσφαιρα κατά το μαγείρεμα.

Χαρακτηριστικά

Τεχνικά στοιχεία

Τύπος: Built-in/Built-under
 Μήκος καλωδίου ηλεκτρικής παροχής: 150.0 cm
 Ελάχιστη απόσταση από ηλεκτρικές εστίες: 500 mm
 Ελάχιστη απόσταση από εστίες αερίου: 650 mm
 Καθαρό βάρος: 10.8 kg
 Έλεγχος συσκευής: Μηχανικό
 Αριθμός βαθμίδων ταχύτητας: 3 βαθμίδες
 Μέγιστη απόδοση εξαγωγής αέρα: 625 m³/h
 Μέγιστη απόδοση επανακυκλοφορίας αέρα: 416 m³/h
 Maximum air flow: 625 m³/h
 Αριθμός λαμπτήρων: 2
 Επίπεδα θορύβου: 70 dB(A) re 1 pW
 Διάμετρος σωλήνα εξαγωγής αέρα: 150 / 120 mm
 Υλικό του φίλτρου για λίπη: Αλουμίνιο κατάλληλο για πλυντήριο πιάτων
 Κωδικός EAN: 4242003806494
 Ονομαστική ισχύς: 256 W
 Ηλεκτρικό ρεύμα: 10 A
 Τάση: 220-240 V
 Συχνότητα: 50; 60 Hz
 Τύπος πρίζας: Ευρωπαϊκό φισ με γείωση 16A/250V
 Τύπος εγκατάστασης: Επιτοίχια



iQ100, Απορροφητήρας πτυσσόμενος, 60 cm, Ασημί LE66MAC00

Χαρακτηριστικά

Λειτουργία και απόδοση

- Για λειτουργία με εξαγωγή ή ανακύκλωση αέρα
- Δυνατότητα απορρόφησης στη λειτουργία εξαγωγής βάσει του EN 61591 Ø 150mm
- Μέγιστη βαθμίδα κανονικής λειτουργίας: 625 m³ / ώρα
- 3 βαθμίδες λειτουργίας
- Επίπεδα θορύβου min./max. κανονική λειτουργία: 49/70 dB (Σύμφωνα με την Ευρωπαϊκή οδηγία 65/2014)
- Λειτουργία με 1 μοτέρ υψηλής ισχύος
- Διακριτικός φωτισμός με 2 LED των 3 W
- 2 x Μεταλλικά φίλτρα, με πλαίσιο από αλουμίνιο που πλένονται στο πλυντήριο πιάτων
- Συνολική ισχύς: 256 W

Γενικά χαρακτηριστικά

- Ενεργειακή κλάση: B ,σε μια κλίμακα ενεργειακών κλάσεων από A+++ έως D
- Μέση ετήσια κατανάλωση ενέργειας : 68.4 kWh/έτος
- Ρευστοδυναμική απόδοση: B
- Απόδοση φωτισμού: A
- Απόδοση κατακράτησης λίπους: C
- Ένταση φωτισμού : 188 lux
- Θερμοκρασία Χρώματος: 2700 K
- Χειρισμός με πιεζόμενα πλήκτρα

Διαστάσεις

- Διάμετρος σωλήνα Ø 150 mm, 120 mm
- Διαστάσεις συσκευής (ΥxΠxB): 402 mm x 599 mm x 271 mm

* Σύμφωνα με την Ευρωπαϊκή οδηγία 65/2014

iQ100, Απορροφητήρας
 πτυσσόμενος, 60 cm, Ασημί
 LE66MAC00

Σχέδια διαστάσεων

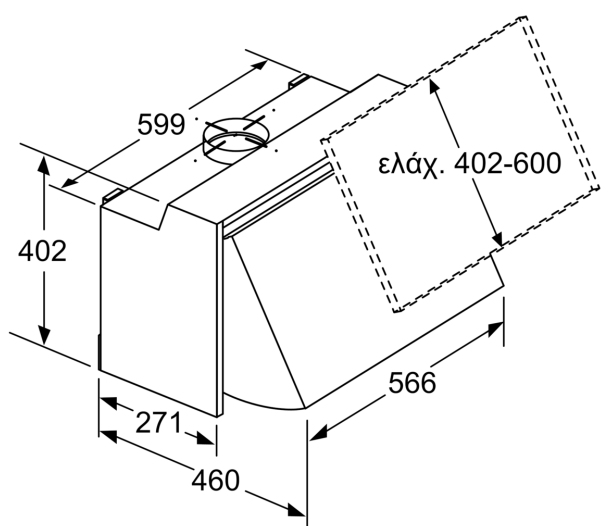

Διαστάσεις σε mm

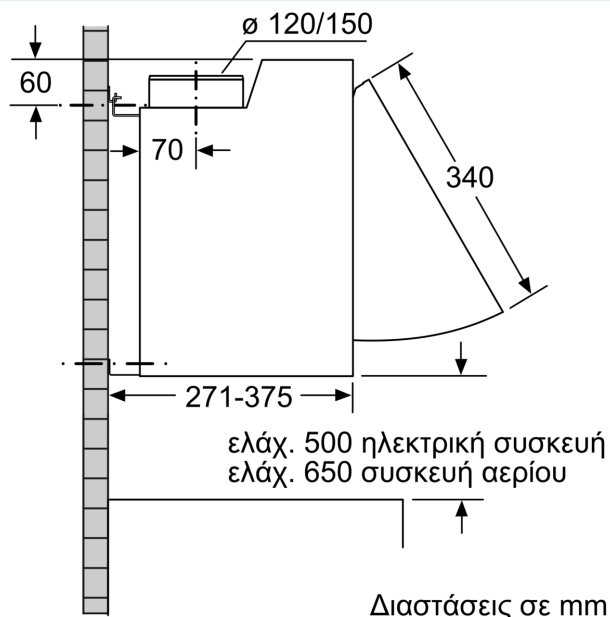

Διαστάσεις σε mm