

**Σειρά 4, Ελεύθερος
ψυγείοκαταψύκτης, 203 x 70 cm,
Brushed steel anti-fingerprint
KGN497ICT**



Ο ψυγείοκαταψύκτης Full NoFrost με μέγεθος XXL έχει μεγαλύτερη διάσταση και χωρά ακόμα περισσότερα τρόφιμα άνετα και σε ιδανικές συνθήκες. Επιπλέον, διαθέτει και τεχνολογία VitaFresh για να τα διατηρεί όλα, τέλεια και φρέσκα για ακόμη μεγαλύτερο χρονικό διάστημα.

- **Γιαλιστερή πλάτη με τεχνολογία Multi Airflow:** ομοιόμορφη κατανομή δροσερού και καθαρού αέρα για τη διατήρηση σταθερής θερμοκρασίας στη συσκευή.
- **Σύστημα VitaFresh XXL <0°C>:** διατηρεί φρέσκα όλα τα τρόφιμα για περισσότερο χρόνο μέσα στα εξαιρετικά μεγάλα συρτάρια του.
- **Perfect Fit:** τοποθετήστε το ψυγείο σας ακριβώς δίπλα σε τοίχους και έπιπλα χωρίς ούτε χιλιοστό χώρου αναξιοποίητο.
- **Φωτισμός LED:** τα τρόφιμά σας στο επίκεντρο.

Ενεργειακή κλάση: C
Μέση ετήσια κατανάλωση ενέργειας σε κιλοβατώρες ετησίως (kWh/år) 8 kWh/annum
Άθροισμα όγκων διαμερισμάτων κατάψυξης: 129 l
Άθροισμα όγκων διαμερισμάτων ψύξης: 311 l
Εκπομπές αερόφερτου ακουστικού θορύβου: 35 dB(A) re 1 pW
Κατηγορία εκπομπών αερόφερτου ακουστικού θορύβου: B
Εντοιχιζόμενη / Ελεύθερη: Ελεύθερη συσκευή
Δυνατότητα επένδυσης πόρτας: Μη διαθέσιμο
Ύψος: 2030 mm
Πλάτος: 700 mm
Βάθος: 667 mm
Καθαρό βάρος: 81.5 kg
Ηλεκτρικό ρεύμα: 10 A
Φορά ανοίγματος πόρτας: δεξιά φορά πόρτας, αναστρέψιμη φορά πόρτας
Τάση: 220-240 V
Συχνότητα: 50 Hz
Μήκος καλωδίου ηλεκτρικής παροχής: 226.0 cm
Αριθμός συμπιεστών: 1
Αριθμός ανεξάρτητων συστημάτων ψύξης: 2
Εσωτερικός ανεμιστήρας: Όχι
Αναστρέψιμη φορά πόρτας: Ναι
Αριθμός ρυθμιζόμενων ραφιών στη συντήρηση: 3
Μπουκαλοθήκη: Ναι
Σύστημα No Frost: Ψυγείο και καταψύκτης
Τύπος εγκατάστασης: Ελεύθερα



Σειρά 4, Ελεύθερος ψυγειοκαταψύκτης, 203 x 70 cm, Brushed steel anti-fingerprint KGN497ICT

Ο ψυγειοκαταψύκτης Full NoFrost με μέγεθος XXL έχει μεγαλύτερη διάσταση και χωρά ακόμα περισσότερα τρόφιμα άνετα και σε ιδανικές συνθήκες. Επιπλέον, διαθέτει και τεχνολογία VitaFresh για να τα διατηρεί όλα, τέλεια και φρέσκα για ακόμη μεγαλύτερο χρονικό διάστημα.

Τεχνικά Χαρακτηριστικά

- Ενεργειακή κλάση: C σε μια κλίμακα ενεργειακών κλάσεων από A έως G
- Ετήσια Κατανάλωση Ενέργειας: 178 kWh
- Κλιματική Κλάση SN-T
- Συνολική Χωρητικότητα: 440 l
- Καθαρή Χωρητικότητα Συντήρησης: 311 l
- Καθαρή Χωρητικότητα Κατάψυξης : 129 l
- Επίπεδα Θορύβου: επίπεδο θορύβου: 35 dB(A) re 1 pW

Γενικά χαρακτηριστικά

- Full NoFrost
- Εσωτερική πλαστική επιφάνεια στο πίσω μέρος της συντήρησης, με Dynamic MultiAirFlow για ομοιόμορφη κατανομή της ψύξης
- Ηλεκτρονικός έλεγχος (LED) συντήρησης & κατάψυξης
- Δεξιά φορά πόρτας, Δυνατότητα αλλαγής φοράς πόρτας
- Ξεχωριστή ρύθμιση θερμοκρασίας θαλάμου συντήρησης και κατάψυξης
- Οπτικό και ακουστικό σήμα ειδοποίησης, με λειτουργία μνήμης
- Εσωτερικό με μεταλλικές επιφάνειες
- Κατακόρυφη χειρολαβή

Στη συντήρηση

- SuperCooling στη συντήρηση με αυτόματη απενεργοποίηση
- 5 ράφια από γυαλί ασφαλείας, 3 από τα οποία ρυθμίζονται σε ύψος
- 1 συρτάρι VitaFresh - τα φρούτα και τα λαχανικά διατηρούνται φρέσκα και πλούσια σε βιταμίνες για μεγαλύτερο χρονικό διάστημα
- 1 συρτάρι VitaFresh 0 °C - το κρέας και τα ψάρια διατηρούνται φρέσκα για μεγαλύτερο χρονικό διάστημα
- Μπουκαλοθήκη
- 1 μεγάλο/ 3 μικρά ράφια θύρας
- Εσωτερικός φωτισμός LED

Στην κατάψυξη

- SuperFreezing με αυτόματη απενεργοποίηση
- 3 συρτάρια αποθήκευσης
- Ικανότητα Κατάψυξης σε 24 ώρες : 11 κιλό
- Αυτονομία σε περίπτωση διακοπής ρεύματος: 18 h ώρες

Διαστάσεις Συσσκευής

- Διαστάσεις συσκευής ΥxΠxΒ: 203x70x66.7 cm

Κατανάλωση ενέργειας

- Τεχνολογία Home Connect για απομακρυσμένη πρόσβαση και

χειρισμό της συσκευής μέσω έξυπνης εφαρμογής στο smartphone ή στο tablet

- superFreezing με αυτόματη απενεργοποίηση

Χωρητικότητα:

- Χρώμα: Brushed steel Anti-Fingerprint
- Οπτικό και ακουστικό σήμα ειδοποίησης
- Dynamic MultiAirFlow για ομοιόμορφη κατανομή της ψύξης

Freshness System

- Ποδαράκια μεταβλητού ύψους μπροστά και ροδάκια πίσω
- Τάση 220 - 240 V

Εξαρτήματα:

- Με βάση τα αποτελέσματα του τυπικού τεστ 25 ωρών. Η πραγματική κατανάλωση εξαρτάται από τη χρήση/θέση της συσκευής.

Περιβάλλον και ασφάλεια:

Εγκατάσταση:

Γενικά Χαρακτηριστικά

- 5 ράφια από γυαλί ασφαλείας, ρυθμιζόμενα σε ύψος: 3 αν.γρ. από τα οποία ρυθμίζονται σε ύψος
- 4 ράφια θύρας

**Σειρά 4, Ελεύθερος
ψυγιοκαταψύκτης, 203 x 70 cm,
Brushed steel anti-fingerprint
KGN497ICT**

Διαστάσεις σε mm

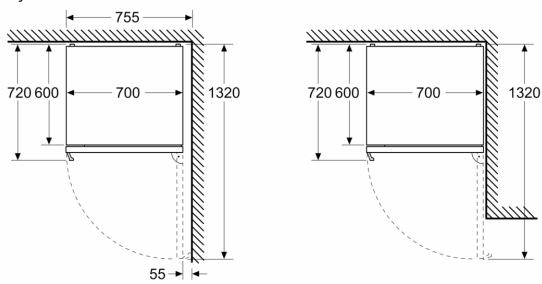

Διαστάσεις σε mm

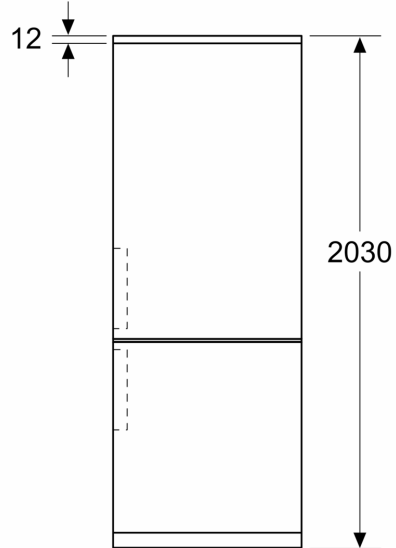

Διαστάσεις σε mm

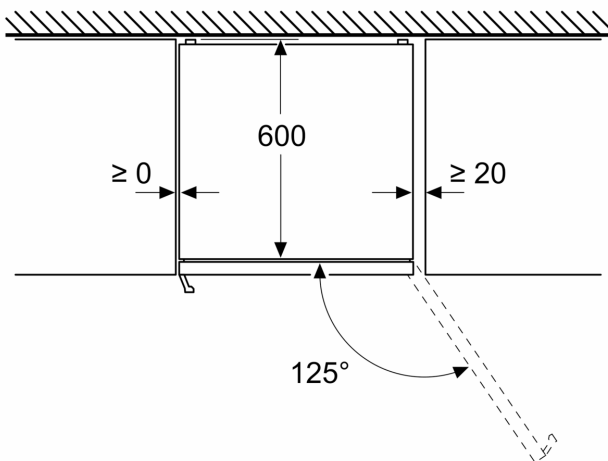

Διαστάσεις σε mm

