

Σειρά 4, Απορροφητήρας τζάκι, 60 cm, Brushed steel anti-fingerprint DWQ66DM50



A



Προαιρετικά εξαρτήματα

DWZ1FX5C6 ΣΕΤ ΚΑΘΑΡΙΣΜΟΥ ΑΕΡΑ ΜΕ ΕΞ ΑΝΑΚΥΚΛ, DWZ1FX5D1 ΣΕΤ λειτ. ανακύκλ. μακ. διάρκ. εξωτερικό, DZZ0XX0P0 ΦΙΛΤΡΟ ΟΣΜΩΝ ΜΑΚΡ.ΔΙΑΡΚΕΙΑΣ DZZ0XX0P0, DZZ1XX1B6 Φίλτρο Clean Air Plus (αξ. αντικατάστ.), HEZG9AS00S Προσαρμογέας, DHZ1225 Κανάλι αερισμού, DHZ1235 Κανάλι αερισμού, DHZ6550 Accessories extractor hoods, DHZ6551 Accessories extractor hoods, DWZ0DX0A0 Φίλτρο οσμών (αξεσουάρ αντικατάστασης), DWZ0DX0U0 SET ΑΝΑΚΥΚΛΩΣΗΣ DWZ0DX0U0, DWZ0XX0J0 Σετ λειτ. ανακύκλωσης, μακράς διάρκειας, DWZ1DX1B4 Φίλτρο Clean Air Standard (αξ. αντικ.), DWZ1DX1I4 SET ΑΝΑΚ/ΣΗΣ CLEAN AIR DWZ1DX1I4, DWZ1DX1I6 Clean Air Plus σετ λειτ. ανακύκλωσης

Απορροφητήρας Slim Pyramid: απόδοση και αρμονικός σχεδιασμός στην κουζίνα σας.

- **Αθόρυβος:** μέγιστη απορροφητικότητα με ελάχιστο θόρυβο.
- **Χειριστήριο TouchSelect:** επιλέξτε γρήγορα και εύκολα τις ρυθμίσεις του απορροφητήρα μέσω αφής.
- **Εντατική βαθμίδα λειτουργίας:** αφαιρεί ισχυρές οσμές της κουζίνας ιδιαίτερα γρήγορα και αποτελεσματικά.

Τεχνικά στοιχεία

Τύπος:	Wall-mounted
Μήκος καλωδίου ηλεκτρικής παροχής:	130.0 cm
Ύψος της καμινάδας:	582-912/582-1022 mm
Ύψος προϊόντος:	94 mm
Ελάχιστη απόσταση από ηλεκτρικές εστίες:	550 mm
Ελάχιστη απόσταση από εστίες αερίου:	650 mm
Καθαρό βάρος:	11.1 kg
Έλεγχος συσκευής:	Ηλεκτρονικό
Αριθμός βαθμίδων ταχύτητας:	3-stages + intensive setting
Μέγιστη απορροφητικότητα (m ³ /h):	411 m ³ /h
Απόδοση εντατικής θέσης επανακυκλοφορίας:	441 m ³ /h
Μέγιστη απόδοση επανακυκλοφορίας αέρα:	337 m ³ /h
Εντατική βαθμίδα με εξαγωγή αέρα:	644 m ³ /h
Maximum air flow:	411 m ³ /h
Αριθμός λαμπτήρων:	2
Επίπεδα θορύβου:	62 dB(A) re 1 pW
Διάμετρος σωλήνα εξαγωγής αέρα:	120 / 150 mm
Υλικό του φίλτρου για λίπη: .Αλουμίνιο κατάλληλο για πλυντήριο πιάτων	
Κωδικός EAN:	4242005051205
Ισχύς:	220 W
Ηλεκτρικό ρεύμα:	10 A
Τάση:	220-240 V
Συχνότητα:	50; 60 Hz
Τύπος πρίζας:	Πρίζα Gardy με γείωση
Τύπος εγκατάστασης:	Επιτοίχια



4 242005 051205

Σειρά 4, Απορροφητήρας τζάκι, 60 cm, Brushed steel anti-fingerprint DWQ66DM50

Απορροφητήρας Slim Pyramid: απόδοση και αρμονικός σχεδιασμός στην κουζίνα σας.

Σχεδιασμός

- Για λειτουργία με εξαγωγή ή ανακύκλωση αέρα
- Pyramidal slimline
- Ηλεκτρονικός χειρισμός με TouchControl - LED

Λειτουργία και απόδοση

- Ενεργειακά αποδοτικός κινητήρας CapacityMotor
- Δυνατότητα απορρόφησης στη λειτουργία εξαγωγής βάσει του EN 61591 \varnothing 150 mm:
- Μέγιστη βαθμίδα κανονικής λειτουργίας: 410 m³/h, Εντατική 644 m³/h
- Επίπεδα θορύβου min./max. κανονική λειτουργία: 50/62 dB (Σύμφωνα με την Ευρωπαϊκή οδηγία 65/2014)
- Με τη χρήση ενός kit ανακύκλωσης Clean Air Plus (διαθέσιμο σαν προαιρετικό αξεσουάρ) η συσκευή σας έχει τις ακόλουθες τιμές:
- Δυνατότητα απορρόφησης στη λειτουργία ανακύκλωσης: Μέγιστη βαθμίδα κανονικής λειτουργίας: 337 m³/h
- Εντατική: 441 m³/h
- Επίπεδα θορύβου σε λειτουργία ανακύκλωσης: Μέγιστη βαθμίδα κανονικής λειτουργίας: 70 dB(A) re 1 pW
- Εντατική: 74 dB(A) re 1 pW
- 3 βαθμίδες κανονικής λειτουργίας και 1 εντατικής
- Συνολική ισχύς: 220 W

Άνεση:

- Διακριτικός φωτισμός με 2 LED Spot του 1,5 Watt
- 2 x Μεταλλικά φίλτρα, με πλαίσιο από αλουμίνιο που πλένονται στο πλυντήριο πιάτων

Περιβάλλον και ασφάλεια:

- Ενεργειακή κλάση: A ,σε μια κλίμακα ενεργειακών κλάσεων από A+++ έως D
- Μέση ετήσια κατανάλωση ενέργειας : 41.7 kWh/έτος
- Ρευστοδυναμική απόδοση: A
- Απόδοση φωτισμού: A
- Απόδοση κατακράτησης λίπους: B
- Ένταση φωτισμού : 242 lux
- Θερμοκρασία Χρώματος: 3500 K
- Μηχανισμός μη επιστροφής αέρα
- Καλώδιο σύνδεσης με βύσμα 1.3 m

Διαστάσεις

- Διάμετρος σωλήνα \varnothing 150 mm, 120 mm
- Λειτουργία εξαγωγής (ΥxΠxΒ): 676-1006 x 600 x 500 mm
- Λειτουργία ανακύκλωσης (ΥxΠxΒ): 676-1116 x 600 x 500 mm

* Σύμφωνα με την Ευρωπαϊκή οδηγία 65/2014

Σειρά 4, Απορροφητήρας τζάκι, 60 cm, Brushed steel anti-fingerprint DWQ66DM50

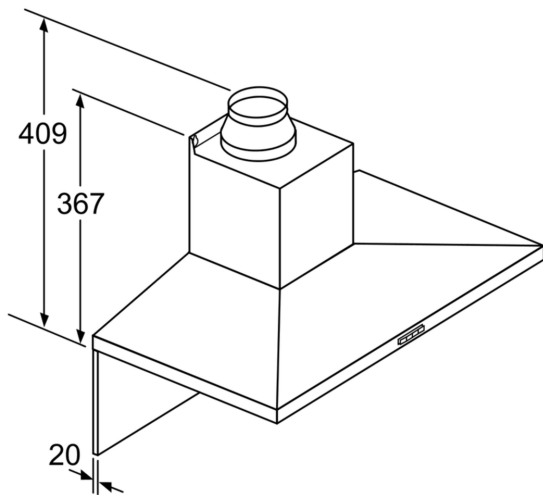

Σε περίπτωση χρήσης ενός πίσω τοιχώματος πρέπει να προσέξετε το σχεδιασμό της συσκευής. Διαστάσεις σε mm

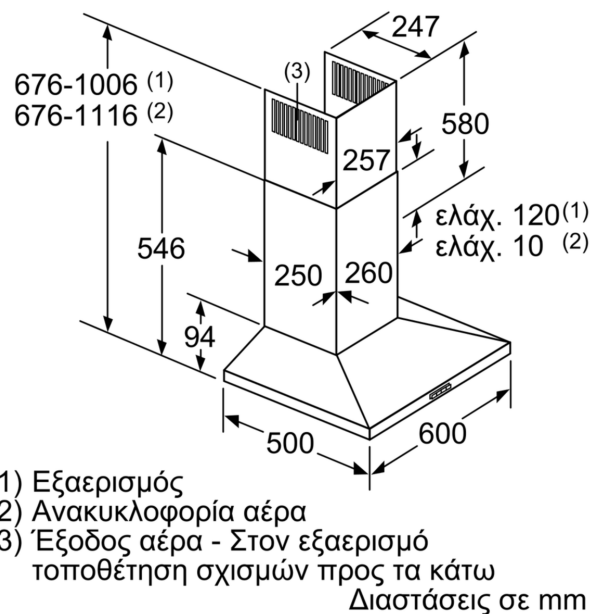
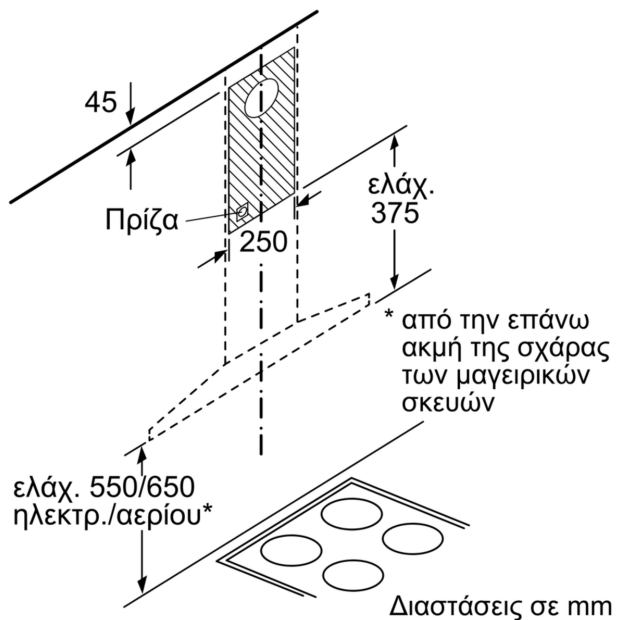
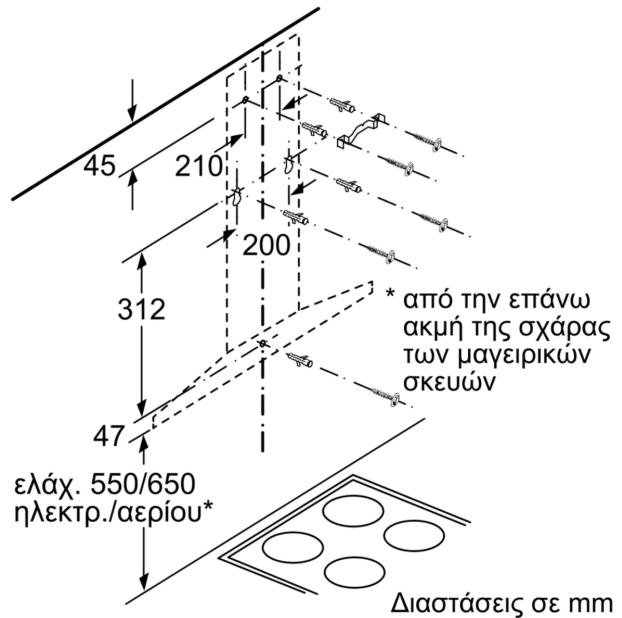

- (1) Εξαερισμός
- (2) Ανακυκλοφορία αέρα
- (3) Έξοδος αέρα - Στον εξαερισμό τοποθέτηση σχισμών προς τα κάτω