

Σειρά 6, Απορροφητήρας τζάκι, 80 cm, clear glass black printed DWK81AN60

A+

Προαιρετικά εξαρτήματα

DWZ0BX6K1	ΕΠΕΚΤΑΣΗ ΚΑΜΙΝΑΔΑΣ 1000 mm
DWZ0BX6L1	ΕΠΕΚΤΑΣΗ ΚΑΜΙΝΑΔΑΣ 1500 mm
DWZ1BK1B6	Φίλτρο Clean Air Plus (αξ. αντικατάστ.)
DWZ1BK1I6	Clean Air Plus σετ λειτ. ανακύκλωσης
DWZ1BK1P1	ΦΙΛΤΡΟ ΟΣΜΩΝ ΜΑΚΡ.ΔΙΑΡΚΕΙΑΣ DZZ0XX0P0
DWZ1BK1R1	Σετ λειτ. ανακ. μακ. διάρκ. (χωρίς καμ.)
DWZ1BK1S1	Σετ λειτ. ανακύκλωσης, μακράς διάρκειας
DWZ1BK1V6	Clean Air Plus ΣΕΤ ανακύκλ. DWZ1AK1V6
HEZG9AS00S	Προσαρμογέα

Ο πιο αθόρυβος κεκλιμένος απορροφητήρας της Ευρώπης, όταν είναι εγκατεστημένος σε λειτουργία ανακύκλωσης

- **Εξαιρετικά αθόρυβος:** ο πιο αθόρυβος επικλινής απορροφητήρας με λειτουργία ανακύκλωσης αέρα στην Ευρώπη.
- **Πολύ αθόρυβη λειτουργία:** υψηλή απόδοση του απορροφητήρα, με τον ελάχιστο θόρυβο.
- **Χειριστήριο TouchSelect:** επιλέξτε γρήγορα και εύκολα τις ρυθμίσεις του απορροφητήρα μέσω αφής.
- **Smart Hood Automatic:** ο απορροφητήρας σας είναι συμβατός με την εστία και προσαρμόζεται αυτόματα στις ρυθμίσεις της κατά το μαγείρεμα.
- **EcoSilence Drive:** ο εξαιρετικά αποδοτικός κινητήρας εξοικονομεί ενέργεια, όχι απόδοση.

Τεχνικά στοιχεία

Τύπος:	Wall-mounted
Μήκος καλωδίου ηλεκτρικής παροχής:	130.0 cm
Ύψος της καμινάδας:	420-663/457-750 mm
Ύψος προϊόντος:	450 mm
Ελάχιστη απόσταση από ηλεκτρικές εστίες:	450 mm
Ελάχιστη απόσταση από εστίες αερίου:	650 mm
Καθαρό βάρος:	24.1 kg
Έλεγχος συσκευής:	Ηλεκτρονικό
Αριθμός βαθμίδων ταχύτητας:	3-stages + intensive setting
Μέγιστη απορροφητικότητα (m ³ /h):	432 m ³ /h
Απόδοση εντατικής θέσης επανακυκλοφορίας:	886 m ³ /h
Μέγιστη απόδοση επανακυκλοφορίας αέρα:	438 m ³ /h
Εντατική βαθμίδα με εξαγωγή αέρα:	915 m ³ /h
Maximum air flow:	432 m ³ /h
Αριθμός λαμπτήρων:	2
Επίπεδα θορύβου:	51 dB(A) re 1 pW
Διάμετρος σωλήνα εξαγωγής αέρα:	150 mm
Υλικό του φίλτρου για λίπη:	Inox κατάλληλο για πλυντήριο πιάτων
Κωδικός EAN:	4242005360819
Ισχύς:	200 W
Ηλεκτρικό ρεύμα:	10 A
Τάση:	220-240 V
Συχνότητα:	50; 60 Hz
Τύπος πρίζας:	Πρίζα Gardy με γείωση
Τύπος εγκατάστασης:	Επιτοίχια
Καθυστέρηση απενεργοποίησης:	10 min



Σειρά 6, Απορροφητήρας τζάκι, 80 cm, clear glass black printed DWK81AN60

Ο πιο αθόρυβος κεκλιμένος απορροφητήρας της Ευρώπης, όταν είναι εγκατεστημένος σε λειτουργία ανακύκλωσης

Γενικά χαρακτηριστικά:

- Για λειτουργία με εξαγωγή ή ανακύκλωση αέρα
- Επικλινή σχεδιασμός
- Επιτοίχια εγκατάσταση
- Μαύρη κρυστάλλινη επιφάνεια
- Χειριστήριο TouchSelect με πίσω φωτισμό
- 3 βαθμίδες κανονικής λειτουργίας και 1 εντακτική
- Αυτόματη παράταση λειτουργίας για 10 λεπτά λεπτά
- Αυτόματη επαναφορά από την εντακτική στην κανονική ρύθμιση μετά από 6Μ
- Φωτισμός LED με ρυθμιζόμενη θερμοκρασία φωτός: Σας επιτρέπει να προσαρμόσετε τη θερμοκρασία φωτός στις προσωπικές σας ανάγκες μέσω της εφαρμογής Home Connect
- 2, LED, 3W, με ρύθμιση θερμοκρασίας χρώματος
- Ενεργοποίηση και απενεργοποίηση φωτισμού με Dimmer : η φωτεινότητα των στοιχείων φωτισμού μπορεί να ρυθμιστεί.
- Σύστημα αυξομείωσης φωτισμού SoftLight: τα στοιχεία φωτισμού ανάβουν και σβήνουν ομαλά.

Λειτουργία και απόδοση:

- Σύμφωνα με το EN 61591 και το EN/IEC 60704-2-13 η συσκευή σας μπορεί να επιτύχει τις ακόλουθες τιμές στη λειτουργία εξαγωγής:
Βαθμίδα 1: Ρυθμός απορρόφησης 223 m³/h; επίπεδα θορύβου 35 dB (A) re1pW Βαθμίδα 2: Ρυθμός απορρόφησης 320 m³/h; επίπεδα θορύβου 43 dB (A) re1pW Βαθμίδα 3: Ρυθμός απορρόφησης 432; επίπεδα θορύβου 51 dB (A) re1pW Εντακτική 1: Ρυθμός απορρόφησης 915 m³/h; επίπεδα θορύβου 68 dB (A) re1pW
- Σύμφωνα με το EN 61591 και το EN/IEC 60704-2-13 η συσκευή σας μπορεί να επιτύχει τις ακόλουθες τιμές στη λειτουργία ανακύκλωσης με το kit Clean Air plus, για εγκατάσταση με καμινάδα: Βαθμίδα 1: Ρυθμός απορρόφησης 212 m³/h; επίπεδα θορύβου 42 dB (A) re1pW Βαθμίδα 2: Ρυθμός απορρόφησης 315 m³/h; επίπεδα θορύβου 51 dB (A) re1pW Βαθμίδα 3: Ρυθμός απορρόφησης 433 m³/h; επίπεδα θορύβου 59 dB (A) re1pW Εντακτική 1: Ρυθμός απορρόφησης 896 m³/h; επίπεδα θορύβου 76 dB (A) re1pW
- Μοτέρ EcoSilence Drive τεχνολογίας BLDC ,για μέγιστη απόδοση και εξοικονόμηση ενέργειας
- Στη λειτουργία ανακύκλωσης αέρα η καμινάδα μπορεί να μη χρησιμοποιηθεί
- Για τη λειτουργία ανακύκλωσης αέρα απαιτείται κιτ ανακυκλοφορίας Clean Air Plus (αξεσουάρ) ή κιτ ανακυκλοφορίας Longlife (αξεσουάρ).
- Smart Hood Automatic: Ο απορροφητήρας προσαρμόζει αυτόματα την ταχύτητα του ανεμιστήρα χάρη στην εστία που παρέχει συνεχώς δεδομένα μαγειρέματος (με την αντίστοιχη εστία και τον συνδεδεμένο λογαριασμό Home Connect)
- Powerboost: Ο απορροφητήρας μπορεί να ενεργοποιηθεί σε μια καθορισμένη θέση ενίσχυσης εξαγωγής προκειμένου να αυξηθεί ο ρυθμός απορρόφησης ιδιαίτερα έντονων μυρωδιών μαγειρέματος και μεγάλων ποσοτήτων ατμού.
- Home Connect: χειρισμός, παρακολούθηση και ρύθμιση προτιμήσεων

του απορροφητήρα σας μέσω smartphone ή tablet (μόνο σε χώρες όπου είναι διαθέσιμη η υπηρεσία Home Connect)

- Voice Control ενεργοποιείται μέσω δημοφιλών έξυπνων βοηθών (μόνο σε χώρες όπου αυτή η υπηρεσία είναι διαθέσιμη)
- Προφίλ απόδοσης: επιλέξτε μεταξύ τυπικών προφίλ, προφίλ απόδοσης ή σιωπηλού προφίλ για να αυξήσετε τον ρυθμό εξαγωγής ή να μειώσετε τον θόρυβο του ανεμιστήρα μέσω της εφαρμογής Home Connect
- CookConnect System: Έλεγχος απορροφητήρα μέσω εστίας: ενεργοποιεί αυτόματα τον απορροφητήρα κατά το μαγείρεμα, χάρη στη σύνδεση WiFi του απορροφητήρα και την κατάλληλη εστία.
- Ένδειξη κορεσμού φίλτρων, λειτουργία ρύθμισης και επαναφοράς για φίλτρα λίπους και φίλτρα οσμών που διατίθεται μέσω της εφαρμογής Home Connect.
- 3 μεταλλικά φίλτρα λίπους.
- Μεταλλικά φίλτρα για πλύσιμο στο πλυντήριο πιάτων
- Ενεργειακή κλάση: A+ ,σε μια κλίμακα ενεργειακών κλάσεων από A+++ έως D
- Μέση ετήσια κατανάλωση ενέργειας : 35.5 kWh/έτος
- Ρευστοδυναμική απόδοση: A
- Απόδοση φωτισμού: A
- Απόδοση κατακράτησης λίπους: C
- Ένταση φωτισμού : 422 lux
- Θερμοκρασία Χρώματος: 3500 K
- Εξαιρετικά μεγάλη γωνία ανοίγματος για εύκολη πρόσβαση στο φίλτρο και εύκολο καθάρισμα.
- Εσωτερικό πλαίσιο εύκολο στο καθάρισμα
- Κατασκευάζεται στη Γερμανία: παράγεται σε εργοστάσιο παραγωγής ουδέτερου CO2
- Συσκευασία φιλική προς το περιβάλλον
- Καλώδιο σύνδεσης με βύσμα 1.3 m

Διαστάσεις:

- Διαμέτρου σωλήνα Ø 150 mm
- Διαστάσεις εντοιχισμού (ΥxΠxΒ): 855-1098 x 790 x 433 mm
- Λειτουργία ανακύκλωσης (ΥxΠxΒ): 892-1185 x 790 x 433 mm
- Διαστάσεις εγκατάστασης ανακύκλωσης, χωρίς καμινάδα (ΥxΠxΒ): 471mm x 790 mm x 433 mm
- Συνολική ισχύς: 200 W

Σειρά 6, Απορροφητήρας τζάκι, 80 cm, clear glass black printed DWK81AN60

Διαστάσεις σε mm

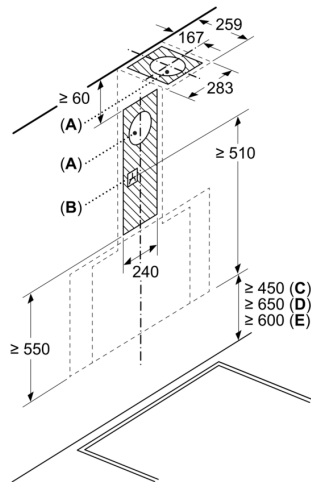

- A: Έξοδος αέρα απαγωγής
- B: Πρίζα
- C: Ηλεκτρικά
- D: Αέριο - από την επάνω ακμή της σχάρας των μαγειρικών σκευών
- E: Ηλεκτρικό - για την Αυστραλία και τη Νέα Ζηλανδία

Διαστάσεις σε mm
Τοποθέτηση σε τοίχο με καμινάδα

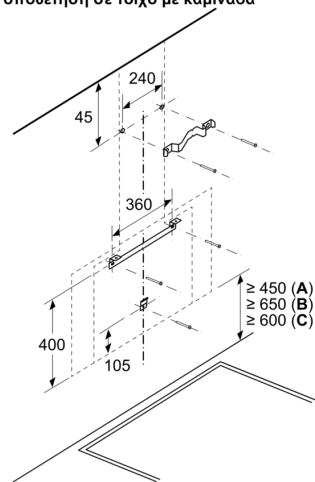

- A: Ηλεκτρικά
- B: Αέριο - από την επάνω ακμή της σχάρας των μαγειρικών σκευών
- C: Ηλεκτρικό - για την Αυστραλία και τη Νέα Ζηλανδία

Διαστάσεις σε mm

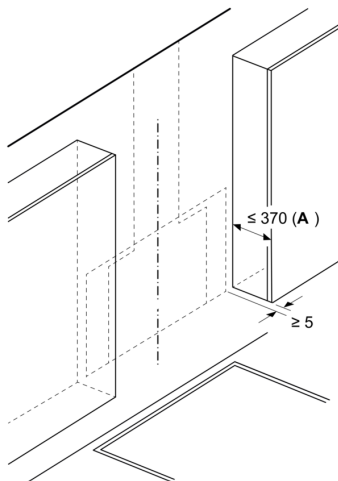

- A: Μέγ. βάθος των πλευρικών επάνω ντουλαπιών (συμπεριλαμβανομένης της πόρτας) λόγω τοποθέτησης της γυάλινης πλάκας
Η συσκευή πρέπει να εγκατασταθεί μπροστά από τα επάνω ντουλάπια, εάν έχουν βάθος μεγαλύτερο από 370 mm

Διαστάσεις σε mm
Συσκευή σε λειτουργία εξαερισμού

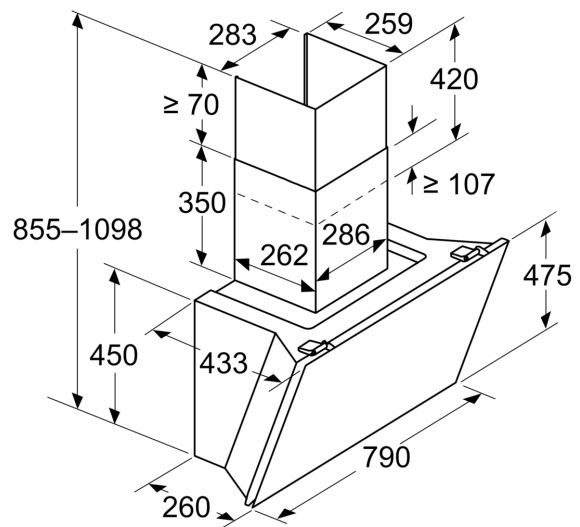

Διαστάσεις σε mm
Συσκευή σε λειτουργία ανακυκλοφορίας
αέρα

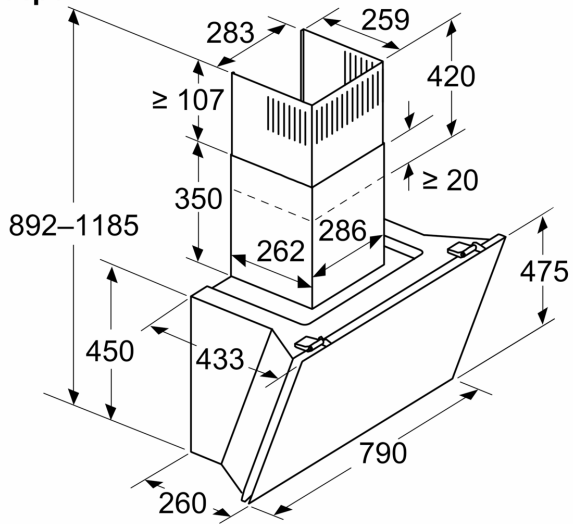

Διαστάσεις σε mm
Συσκευή σε λειτουργία ανακυκλοφορίας
αέρα χωρίς αεραγωγό

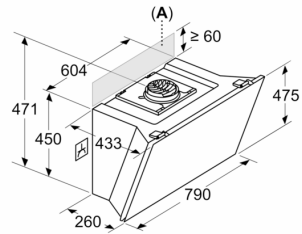

Η πρίζα μπορεί να τοποθετηθεί στα πλάγια ή πάνω από τη συσκευή

A: Πρίζα μόνο εκτός της μαρκιαρισμένης περιοχής

Διαστάσεις σε mm

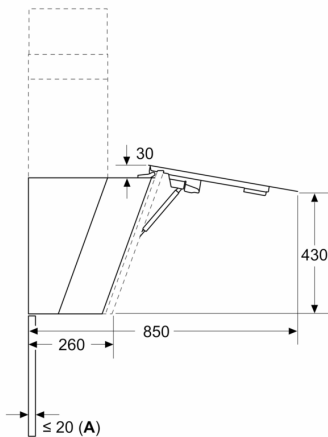

A: Μέγ. πάχος του πίσω τοιχώματος