

**Σειρά 4, Απορροφητήρας
υποτοιχιζόμενος, 60 cm, Brushed
steel anti-fingerprint
DUL63CC50**



Προαιρετικά εξαρτήματα

DHZ2701 ΦΙΛΤΡΟ ΟΣΜΩΝ DHZ 2701

**Ο υποτοιχιζόμενος απορροφητήρας:
εξοικονομήστε χώρο τοποθετώντας τον
κάτω από το ντουλάπι σας ή πάνω στον
τοιχο.**

- Μεταλλικά φίλτρα λίπους, ώστε να φιλτράρονται τα λίπη και άλλα στερεά σωματίδια από τον αέρα που απορροφάται.

Τεχνικά στοιχεία

Τύπος:	Built-in/Built-under
Μήκος καλωδίου ηλεκτρικής παροχής:	145.0 cm
Ελάχιστη απόσταση από ηλεκτρικές εστίες:	650 mm
Ελάχιστη απόσταση από εστίες αερίου:	650 mm
Καθαρό βάρος:	6.2 kg
Έλεγχος συσκευής:	Μηχανικό
Αριθμός βαθμίδων ταχύτητας:	3 βαθμίδες
Μέγιστη απορροφητικότητα (m ³ /h):	350 m ³ /h
Μέγιστη απόδοση επανακυκλοφορίας αέρα:	110 m ³ /h
Maximum air flow:	350 m ³ /h
Αριθμός λαμπτήρων:	2
Επίπεδα θορύβου:	72 dB(A) re 1 pW
Διάμετρος σωλήνα εξαγωγής αέρα:	120 / 100 mm
Υλικό του φίλτρου για λίπη: .Αλουμίνιο κατάλληλο για πλυντήριο πιάτων	
Κωδικός EAN:	4242002968506
Ισχύς:	146 W
Τάση:	220-240 V
Συχνότητα:	50 Hz
Τύπος πρίζας:	Πρίζα Gardy με γείωση
Τύπος εγκατάστασης:	Υποτοιχιζόμενη



4 242002 968506

Σειρά 4, Απορροφητήρας υποτοιχιζόμενος, 60 cm, Brushed steel anti-fingerprint DUL63CC50

**Ο υποτοιχιζόμενος απορροφητήρας:
εξοικονομήστε χώρο τοποθετώντας τον
κάτω από το ντουλάπι σας ή πάνω στον
τοίχο.**

Σχεδιασμός

- Ρυθμιζόμενη γυάλινη πρόσοψη
- Χειρισμός με πιεζόμενα πλήκτρα

Λειτουργία και απόδοση

- Δυνατότητα απορρόφησης στη λειτουργία εξαγωγής βάσει του EN 61591 Ø 120mm
- Μέγιστη βαθμίδα κανονικής λειτουργίας: 350 m³ / ώρα
- Επίπεδα θορύβου min./max. κανονική λειτουργία: 56/72 dB (Σύμφωνα με την Ευρωπαϊκή οδηγία 65/2014)
- 3 βαθμίδες λειτουργίας
- 1 Κινητήρας Capacity Motor
- Συνολική ισχύς: 146 W

Άνεση:

- Διακριτικός φωτισμός με 2 x 4 W LED
- 2 x Μεταλλικά φίλτρα, με πλαίσιο από αλουμίνιο που πλένονται στο πλυντήριο πιάτων

Γενικά χαρακτηριστικά

- Ενεργειακή κλάση: D ,σε μια κλίμακα ενεργειακών κλάσεων από A+++ έως D
- Μέση ετήσια κατανάλωση ενέργειας : 93.3 kWh/έτος
- Ρευστοδυναμική απόδοση: E
- Απόδοση φωτισμού: E
- Απόδοση κατακράτησης λίπους: C
- Ένταση φωτισμού : 45 lux
- Θερμοκρασία Χρώματος: 3000 K
- Καλώδιο σύνδεσης με βύσμα 1.45 m
- Για υποτοιχισμό κάτω από επάνω ντουλάπι ή επίτοιχη εγκατάσταση
- Για εγκατάσταση κάτω από το ντουλάπι
- Δυνατότητα εξαγωγής αέρα από το πίσω μέρος

Διαστάσεις

- Διάμετρος σωλήνα Ø 120 mm, 100 mm
- Διαστάσεις συσκευής (ΥxΠxΒ): 150 mm x 600 mm x 482 mm
- Διαστάσεις εντοιχισμού (ΥxΠxΒ): 150-150 x 600 x 482 mm

* Σύμφωνα με την Ευρωπαϊκή οδηγία 65/2014

**Σειρά 4, Απορροφητήρας
υποτοιχιζόμενος, 60 cm, Brushed
steel anti-fingerprint
DUL63CC50**

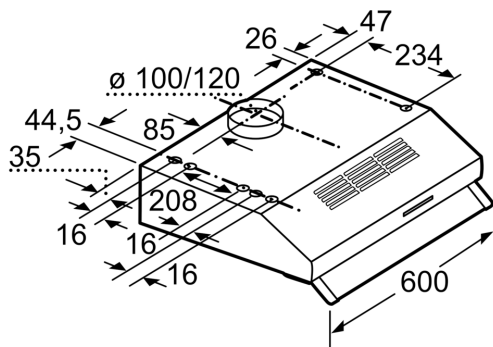

Διαστάσεις σε mm