

**iQ700, Wärmepumpen-Trockner,
8 kg
WT47W5W0**



A+++

iSensoric Premium-Wärmepumpentrockner mit bester Energieeffizienzklasse A+++ und Kondensator-Selbstreinigung. Trocknet Ihre Wäsche deutlich schneller als bisher.

- ✓ Selbstreinigender Kondensator: Zeit sparen dank automatischer Flusenentfernung.
- ✓ Energieeffizienzklasse A+++: unsere energieeffizientesten Trockner.
- ✓ multiTouch LED-Display: unterstützt dich durch beste Ablesbarkeit und eine komfortable, intuitive Menüführung.
- ✓ speedPack: Zeit sparen mit unseren schnellen, hocheffizienten Trocknern.
- ✓ autoDry: schonendes, präzises Trocknen und Schutz für deine Kleidung.

Ausstattung



Sonderzubehör	
WZ11410	Verbindungssatz
WZ20400	Verbindungssatz mit Auszug
WZ20600	Wollekorb
WZDP20D	Podest mit Auszug, Trockner, cubic

..... Freistehend
 Arbeitsplatte abnehmbar: Nein
 Türöffnung: Rechts
 Gehäusefarbe/-material: Weiß
 Länge Netzkabel: 145.0 cm
 Abmessungen des Gerätes: 842 x 598 x 613 mm
 Nettogewicht: 53.9 kg
 Trommelvolumen: 112 l
 Fluorierte Treibhausgase:Nein
 Kältemittelart:R290
 Hermetisch geschlossene Einrichtung: Ja
 Menge als CO₂-Äquivalent:0.000 t
 Anschlusswert: 1000 W
 Absicherung: 10 A
 Spannung:220-240 V
 Frequenz: 50 Hz
 Trockner-Typ: Wäschetrockner mit
 Automatik
 Maximale Beladungsmenge:8.0 kg
 Energieeffizienzklasse:A+++
 Energieverbrauch des Standard-Baumwollprogramms bei
 vollständiger Befüllung für elektrisch beheizte
 Haushaltswäschetrockner (2010/30/EC): 1.46 kWh
 Gewichtete Programmdauer des Standard-Baumwollprogramms bei
 vollständiger Befüllung: 148 min
 Energieverbrauch des Standard-Baumwollprogramms bei
 Teilbefüllung für elektrisch beheizte Haushaltswäschetrockner
 (2010/30/EC): 0.82 kWh
 Gewichtete Programmdauer des Standard-Baumwollprogramms bei
 Teilbefüllung:94 min
 Gewichteter jährlicher Energieverbrauch für elektrisch beheizte
 Haushaltswäschetrockner (2010/30/EC): 176.0 kWh/annum
 Energieverbrauch im ausgeschalteten Modus (2010/30/EC): .0.10 W
 Leistungsaufnahme im unausgeschalteten Zustand (2010/30/EC):
 0.10 W
 Dauer des unausgeschalteten Zustands - neu (2010/30/EC): . 30 min
 Gewichtete Programmdauer des Standard-Baumwollprogramms bei
 vollständiger Befüllung und Teilbefüllung: 117 min
 Kondensationseffizienzklasse (2010/30/EC): B
 Durchschnittliche Kondensationseffizienz des
 Standard-Baumwollprogramms bei vollständiger Befüllung (%): 87
 %
 Durchschnittliche Kondensationseffizienz des
 Standard-Baumwollprogramms bei Teilbefüllung (%): 89 %
 Gewichtete Kondensationseffizienz für das
 Standard-Baumwollprogramm bei vollständiger Befüllung und
 Teilbefüllung (%): 88 %



iQ700, Wärmepumpen-Trockner, 8 kg WT47W5W0

Ausstattung

Leistung und Verbrauch

Programme

- Spezialprogramme: Wolle finish, Mix, Outdoor, Handtücher, Steppdecken, Kopfkissen, Zeitprogramm warm, Zeitprogramm kalt, Baumwolle, Synthetik, Allergie Plus / Hygiene, Dessous, Super 40, Blusen/Hemden

Optionen

- Knitterschutz 120 min am Programmende
- touchControl-Tasten: Schontrocknen, Signal, Start/Pause, Trockenziele, Power Button, Trocknungsgradfeinjustage, Kindersicherung 3 Sek., Knitterschutz 60 Min., Knitterschutz 120 Min., 24 h Fertig in

Komfort und Sicherheit

- SelfCleaning
- AutoDry: feuchtesteuerte Trocknungsprogramme
- Programmwähler mit integriertem Ein-/Ausschalter
- Großes, übersichtliches LED-Display für Restzeitanzeige und 24 h Endezeitvorwahl, Programmstatus, Zusatzfunktionen.
- softDry-Trommelsystem: große Edelstahltrommel, Mitnehmer im Softdesign
- nein
- AntiVibration
- Trommelinnenbeleuchtung: LED
- Kindersicherung
- Signal am Programmende
- Glastür silber-schwarzgrau
- Komfortverschluss mit
- Seitlich öffnende Drehtür, Anschlag rechts
- Nein

Technische Informationen

- Gerätemaße (H x B x T): 84.2 cm x 59.8 cm x 61.3 cm
- unterschiebbar ab 85 cm Nischenhöhe
- Wärmepumpentechnologie mit umweltfreundlichem Kältemittel R290

iQ700, Wärmepumpen-Trockner,
8 kg
WT47W5W0

Maßzeichnungen

Maße in mm

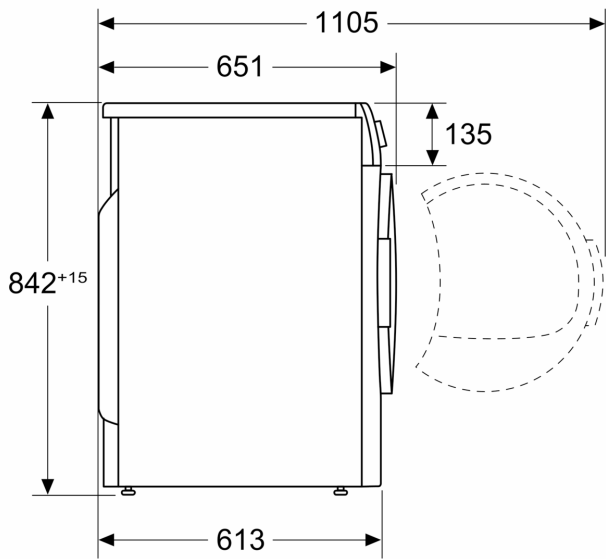

Maße in mm

