

**iQ500, Wärmepumpen-Trockner,
9 kg
WQ45G2A0FF**



Ausstattung

Technische Daten

Bauform: Freistehend
 Arbeitsplatte abnehmbar: Nein
 Türöffnung: Rechts
 Gehäusefarbe/-material: Weiß
 Länge Anschlusskabel: 145.0 cm
 Abmessungen des Gerätes: 842 x 598 x 613 mm
 Nettogewicht: 54.6 kg
 Trommelvolumen: 112 l
 Fluorierte Treibhausgase:Nein
 Kältemittelart: R290
 Hermetisch geschlossene Einrichtung: Ja
 Menge als CO₂-Äquivalent: 0.000 t
 Anschlusswert: 800 W
 Absicherung: 10 A
 Spannung: 220-240 V
 Frequenz: 50 Hz
 Trockner-Typ: Wäschetrockner mit
 Automatik
 Nennkapazität Baumwolle für das Standard-Baumwollprogramm bei
 vollständiger Befüllung - neu (2010/30/EC): 9.0 kg
 Energieeffizienzklasse: A++
 Energieverbrauch des Standard-Baumwollprogramms bei
 vollständiger Befüllung für elektrisch beheizte
 Haushaltswäschetrockner (2010/30/EC): 2.05 kWh
 Gewichtete Programmdauer des Standard-Baumwollprogramms bei
 vollständiger Befüllung: 176 min
 Energieverbrauch des Standard-Baumwollprogramms bei
 Teilbefüllung für elektrisch beheizte Haushaltswäschetrockner
 (2010/30/EC): 1.25 kWh
 Gewichtete Programmdauer des Standard-Baumwollprogramms bei
 Teilbefüllung: 121 min
 Gewichteter jährlicher Energieverbrauch für elektrisch beheizte
 Haushaltswäschetrockner (2010/30/EC): 258.0 kWh/annum
 Energieverbrauch im ausgeschalteten Modus (2010/30/EC): .0.15 W
 Leistungsaufnahme im unausgeschalteten Zustand (2010/30/EC):
 0.50 W
 Gewichtete Programmdauer des Standard-Baumwollprogramms bei
 vollständiger Befüllung und Teilbefüllung: 145 min
 Kondensationseffizienzklasse: B
 Durchschnittliche Kondensationseffizienz des
 Standard-Baumwollprogramms bei vollständiger Befüllung (%): 86
 %
 Durchschnittliche Kondensationseffizienz des
 Standard-Baumwollprogramms bei Teilbefüllung (%): 86 %
 Gewichtete Kondensationseffizienz für das
 Standard-Baumwollprogramm bei vollständiger Befüllung und
 Teilbefüllung (%): 86 %

Sonderzubehör

WZ20600	Wollekorb
WZ27400	Verbindungssatz mit Auszug
WZ27410	Verbindungssatz
WZDP20D	Podest mit Auszug, Trockner, cubic



iQ500, Wärmepumpen-Trockner,
9 kg
WQ45G2A0FF

Maßzeichnungen

Maße in mm

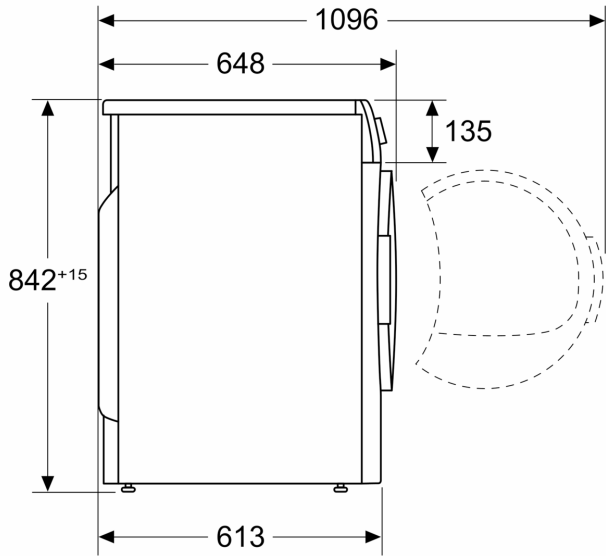

Maße in mm

