

Klappscharnier für hohe Korpusmaße SMZ5003

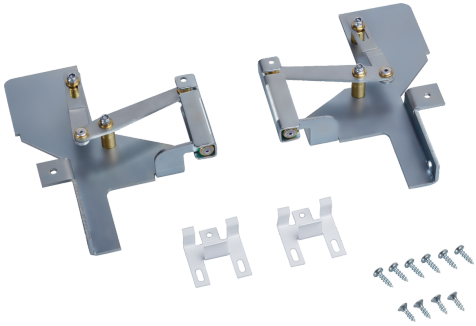

Technische Daten

Abmessungen des verpackten Gerätes:44 x 336 x 259 mm
Abmessung der Palette: 100.0 x 80.0 x 120.0
Verpackungsmenge pro Umkarton: 1
Anzahl Geräte pro Palette: 200
Nettogewicht:0.7 kg
Bruttogewicht:0.9 kg



Klappscharnier für hohe Korpusmaße SMZ5003

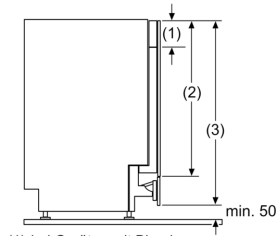

- (1) bei Geräten mit Blende:
Blendenhöhe: 114-143 mm
(2) 81,5 cm hohes Gerät: 650-675 mm
86,5 cm hohes Gerät: 700-725 mm

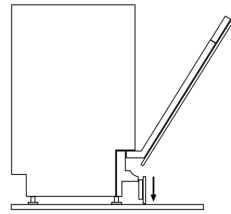

- (3) 81,5 cm hohes Gerät: min. 755 mm
86,5 cm hohes Gerät: min. 805 mm

Maße in mm