

Installationszubehör LZ28WWY12

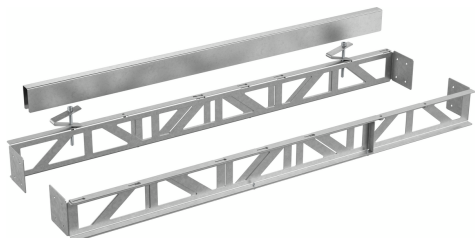

- ✓ Passend für 80 cm breite Geräte
- ✓ Besteht aus einem zweiteiligen, ausziehbaren Grundrahmen und einem Verbindungsstreifen für eine nahtlose Installation von 2 Geräten in einem Arbeitsplattenausschnitt

Ausstattung

Technische Daten

Abmessungen des verpackten Gerätes: 108 x 387 x 1185 mm

Abmessung der Palette: 160.0 x 80.0 x 120.0

Anzahl Geräte pro Palette: 26

Nettogewicht: 1.1 kg

Bruttogewicht: 4.8 kg



Installationszubehör LZ28WWY12

Ausstattung

Sonderzubehör

- Passend für 80 cm breite Geräte
- Besteht aus einem zweiteiligen, ausziehbaren Grundrahmen und einem Verbindungsstreifen für eine nahtlose Installation von 2 Geräten in einem Arbeitsplattenausschnitt

Installationszubehör
LZ28WWY12

Maßzeichnungen

Maße in mm

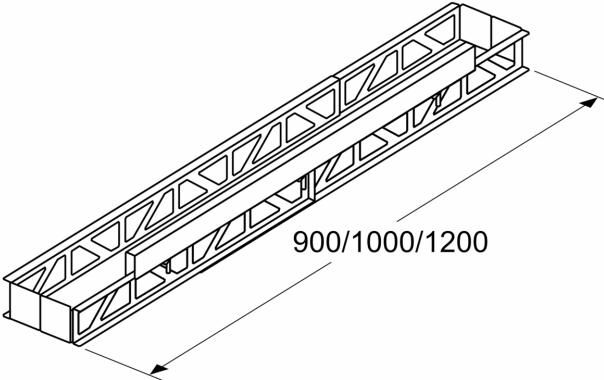

Maße in mm

