

## Installationszubehör LZ21WWM11

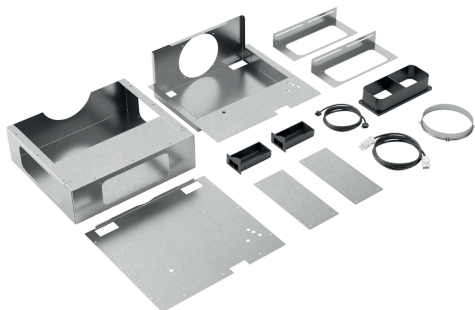

✓ Enthält die erforderlichen Installationsteile, um den Motor bis zu 3 m vom Lüftungsgerät entfernt zu installieren

### Ausstattung

#### Technische Daten

Abmessungen des verpackten Gerätes: .....455 x 335 x 690 mm  
Abmessung der Palette: ..... 200.0 x 80.0 x 120.0  
Anzahl Geräte pro Palette: .....12  
Nettogewicht: ..... 6.2 kg  
Bruttogewicht: ..... 8.8 kg



## Installationszubehör LZ21WWM11

### Ausstattung

#### Sonderzubehör

- Enthält die erforderlichen Installationsteile, um den Motor bis zu 3 m vom Lüftungsgerät entfernt zu installieren

## Installationszubehör LZ21WWM11

### Maßzeichnungen

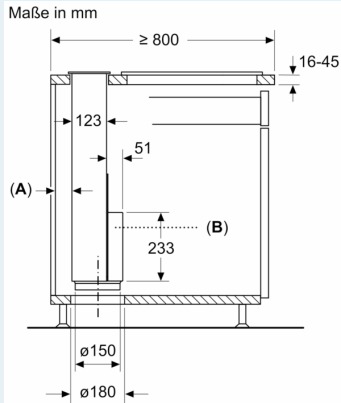

**A:**  $\geq 20$  mm zwischen Einsaugbereich Guided Air und Möbelwand  
**B:** Abdeckung muss immer zugänglich sein

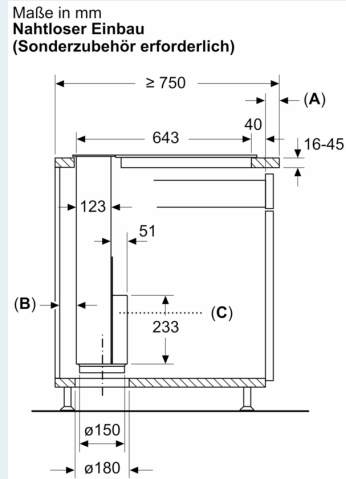

**A:** Überstand Arbeitsplatte - Korpus  
**B:**  $\geq 20$  mm zwischen Einsaugbereich Guided Air und Möbelwand  
**C:** Abdeckung muss immer zugänglich sein

### Maße in mm

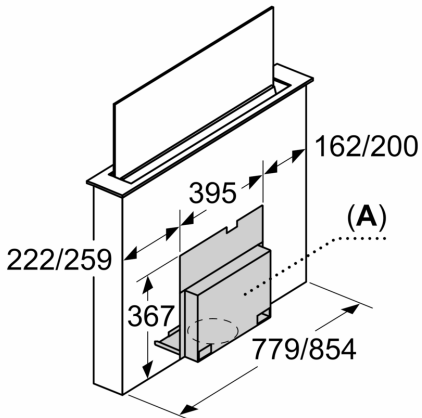

**A:** Der Zugang zur gesamten Abdeckung muss auch nach der Montage gewährleistet sein.

Die Abdeckung kann an der Front oder an der Rückseite des Geräts montiert werden.

### Exemplarische Darstellung

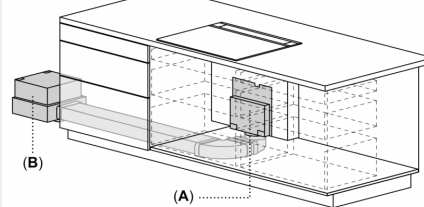

**A:** Abdeckung muss immer zugänglich sein  
**B:** Abstand zwischen Motoreinheit und Gerät max. 3 mm  
 Motoreinheit muss immer zugänglich sein

## Maßzeichnungen

### Exemplarische Darstellung

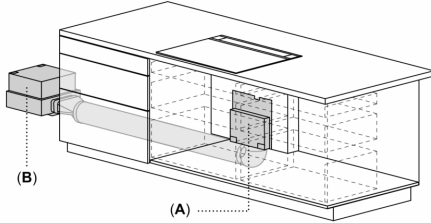

A: Abdeckung muss immer zugänglich sein  
 B: Abstand zwischen Motoreinheit und Gerät max. 3 m  
 Motoreinheit muss immer zugänglich sein

### Exemplarische Darstellung

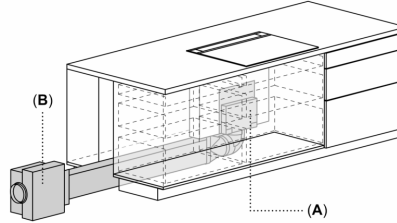

A: Abdeckung muss immer zugänglich sein  
 B: Abstand zwischen Motoreinheit und Gerät max. 3 m  
 Motoreinheit muss immer zugänglich sein

### Maße in mm

