

## iQ100, Unterbauhaube, 60 cm, LU62LFA50



**D**

Die Unterbauhaube wird platzsparend unter dem Oberschrank oder an der Wand angebracht.

✓ Die Lüfterleistung von 230 m<sup>3</sup>/h sorgt für frische Luft beim Kochen.

### Ausstattung

#### Technische Daten

Bauart : Unterbauesse  
 Approbationszertifikate : CE  
 Länge Netzkabel (cm) : 145  
 Nettogewicht (kg) : 5,376  
 Steuerung : mechanisch  
 Regelung der Leistungsstufen : 3  
 Max. Gebläseleistung-Abluftbetrieb (m<sup>3</sup>/h) : 235  
 Max. Gebläseleistung-Umluftbetrieb (m<sup>3</sup>/h) : 75  
 Anzahl der Lampen (Stck) : 1  
 Schalleistung (dB(A) re 1 pW) : 71  
 Durchmesser des Abluftstutzens (mm) : 120 / 100  
 Material des Fettfilters : Nicht waschbare Synthetik  
 Geruchsfilter : Nein  
 Art der Luftführung : Umrüstbar  
 Sonderzubehör : LZ16020, LZ23040, LZ27001  
 Gesamtleistung der Lampen (W) : 4  
 Art des Fettfilters : Matte  
 Anschlusswert (W) : 129  
 Spannung (V) : 220-240  
 Frequenz (Hz) : 50  
 Steckerart : Schuko-/Gardy.m.Erdung  
 Art der Installation : Unterbaugerät  
 Gehäusematerial : Edelstahl  
 Approbationszertifikate : CE  
 Steckerart : Schuko-/Gardy.m.Erdung  
 Abmessungen des Gerätes, mit Kamin (falls vorhanden) (in) : / x x  
 Abmessungen des verpackten Gerätes (in) : 10.62 x 29.13 x 25.59  
 Nettogewicht (lbs) : 12  
 Bruttogewicht (lbs) : 23  
 Lage des Gebläses : Motor im Gehäuse  
 Rückstauklappe : Ja  
 Länge Netzkabel (cm) : 145  
 Abmessungen des Gerätes (mm) : 150 x 600 x 482  
 Abmessungen des verpackten Gerätes (mm) : 270 x 740 x 650  
 Nettogewicht (kg) : 5,376  
 Bruttogewicht (kg) : 10,2

### Sonderzubehör

LZ27001	Aktivkohlefilter
LZ23040	Fettfilter



## iQ100, Unterbauhaube, 60 cm, LU62LFA50

### Ausstattung

- Energieeffizienzklasse: D (auf einer Energieeffizienzklassen-Skala von A++ bis E)
- Durchschnittlicher Energieverbrauch: 63.4 kWh/Jahr\*
- Lüfter-Effizienzklasse: F\*
- Beleuchtungs-Effizienzklasse: E\*
- Fettfilter-Effizienzklasse: D\*
- Geräusch min./max. Normalstufe: 66/71 dB

#### Bauform:

#### Design:

#### Betriebsart und Leistung:

#### Umwelt und Sicherheit:

#### Komfort:

#### Maße:

- Zur Montage unter einem Hängeschrank oder an der Wand
- Arbeitsplatzbeleuchtung mit 1 x LED 4W E14
- Beleuchtungsstärke: 45 lux
- Farbtemperatur: 3000 K
- Wahlweise Abluft- oder Umluftbetrieb, für Umluftbetrieb ist ein Erstaussattungspaket (Sonderzubehör) erforderlich
- Vliesfilter
- 1 Motor
- Schiebeschalter
- 3 Leistungsstufen
- Abluftleistung nach DIN/EN 61591:
- max. 230 m³/h
- Geräuschwerte nach EN 60704-3 und EN 60704-2-13 max.  
Normalstufe Abluftbetrieb: 71 dB(A) re 1 pW (57 dB(A) re 20 µPa Schalldruck)
- Gesamtanschlusswert: 129 W
- Abluftstutzen Ø 120 mm, 100 mm mit Rückstauklappe

\* Gemäß EU-Regulierung Nr. 65/2014

**iQ100, Unterbauhaube, 60 cm,  
LU62LFA50**

Maßzeichnungen

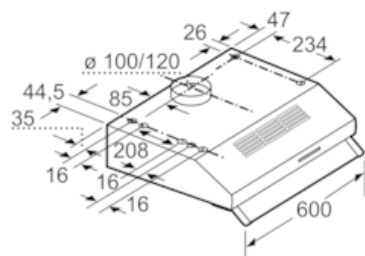

Maße in mm

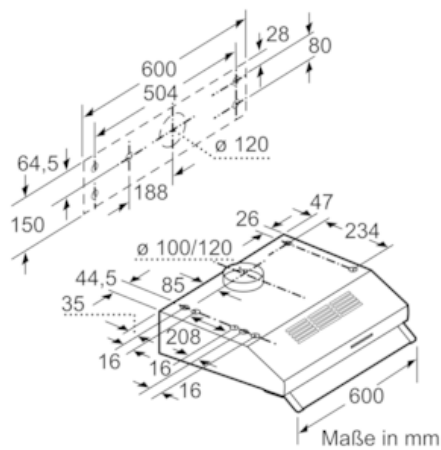

Maße in mm

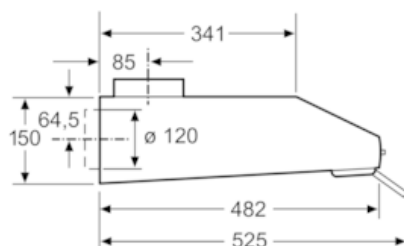

Maße in mm