

iQ500, Weinkühlschrank mit  
Glastür, 186 x 60 cm  
KW36KATGA



Ausstattung

Technische Daten

Energieeffizienzklasse: .....	G
Durchschnittlicher Energieverbrauch in Kilowattstunden pro Jahr (kWh/a) (EU 2017/1369): .....	155 kWh/annum
Mögliche Anzahl von 0,75-l-Flaschen: .....	199
Geräuschwert: .....	38 dB(A) re 1 pW
Geräusch-Effizienzklasse: .....	C
Bauform: .....	Freistehend
Dekorrahmen/ - platte: .....	Möglich mit Zubehör
Höhe: .....	1860 mm
Gerätebreite: .....	600 mm
Gerätetiefe: .....	610 mm
Absicherung: .....	10 A
Spannung: .....	220-240 V
Frequenz: .....	50-60 Hz
Steckerart: .....	Schuko-/Gardy.m.Erdung
Gesamtfassungsvermögen, Brutto: .....	405 l
Anzahl Verdichter: .....	1
Anzahl unabhängiger Kühlkreisläufe: .....	2
Innenlüfter: .....	Ja
Scharniere wechselbar: .....	Ja
Schalter Innenbeleuchtung: .....	Nein
Anzahl Temperaturzonen: .....	2
Verfügbarer Temperaturbereich: .....	7-19 °C
Energiesparfunktion: .....	Nein
Karbon Luft Filter: .....	Nein
LED Beleuchtung mit Präsentationsmodus: .....	Ja
Presenter Shelf: .....	Ja
Art der Glasstür: .....	3-fach Verglasung, mit UV-Filter
Anzahl verstellbarer Ablagen: .....	4
Anzahl Ablageflächen: .....	10
Innenlüfter: .....	Ja
Internationale Bestellbezeichnung: .....	KW36KATGA
Anzahl Flaschen zur Lagerung (0,75l): .....	199
Klimaklasse: .....	SN-ST
Geräusch: .....	38 dB(A) re 1 pW
Gehäusefarbe/-material: .....	Schwarz
Dekorrahmen/ - platte: .....	Möglich mit Zubehör
Art der Installation: .....	Freistehend
Geräusch: .....	38 dB(A) re 1 pW
Absicherung: .....	10 A
Spannung: .....	220-240 V
Frequenz: .....	50-60 Hz
Steckerart: .....	Schuko-/Gardy.m.Erdung
Ausschnittsmaße: .....	X
Abmessungen des verpackten Gerätes: .....	77.16 x 25.59 x 27.95
Nettogewicht: .....	204.000 lbs
Bruttogewicht: .....	222.000 lbs
Gesamtfassungsvermögen, Brutto: .....	405 l
Nettogewicht: .....	92.4 kg
Länge Anschlusskabel: .....	230.0 cm



## iQ500, Weinkühlschrank mit Glastür, 186 x 60 cm KW36KATGA

### Ausstattung

#### Leistung und Verbrauch

##### Design

- Solo-Kühlschränke 1-türig (> 90 cm H)

##### Komfort und Sicherheit

- Optische und akustische Warneinrichtung bei geöffneter Tür
- Optimale Kälteverteilung durch Innenventilator
- Abtau-Automatik im Kühlteil

##### WEINLAGERN

##### Technische Informationen

- Sockelaggregat – Be- und Entlüftung komplett durch den Sockel!  
Sockelhöhe mind. 10 cm
- Türöffnungswinkel 115°
- Türanschlag rechts, wechselbar

##### Maße

- Gerätemaße ( H x B x T): 186.0 cm x 60.0 cm x 61.0 cm

##### Länderspezifische Optionen

- Auf Basis der Ergebnisse der Normprüfung über 24 Std. Tatsächlicher Verbrauch abhängig von Nutzung/Standort des Geräts.
- Dieses Gerät ist ausschliesslich zur Lagerung von Wein bestimmt

##### Zubehör

##### Sonderzubehör

##### Umwelt und Sicherheit

- Energieeffizienzklasse: G
- Nutzinhalt gesamt: 370 l
- Nutzinhalt Kühlfächer: 370 l
- Energieverbrauch / Jahr: 155 kWh/a
- Klimaklasse: SN-ST
- Geräuscheffizienzklasse / Geräusch-Wert: C / 38 dB

iQ500, Weinkühlschrank mit  
Glastür, 186 x 60 cm  
KW36KATGA

Maßzeichnungen

Maße in mm

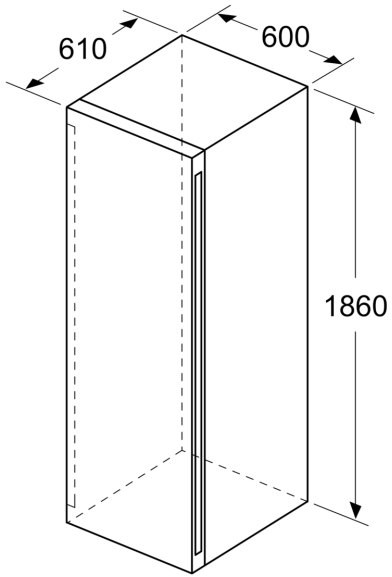

Maße in mm

