

iQ500
KS36VBI30
Edelstahl antiFingerPrint
Kühlschrank



A++



Zubehör

1 x Eierablage

Sonderzubehör

KS10Z030 Flaschenablage

Kühlschrank mit hyperFresh plus Box für bis zu 2x längere Frische bei Obst und Gemüse sowie präziser touchControl-Temperaturregelung.

- ✓ Die hyperFresh plus Box mit Feuchteregulierung hält Obst und Gemüse bis zu 2x länger frisch.
- ✓ Alles im Blick, alles unter Kontrolle dank indoorTouch-Elektronikanzeige.
- ✓ Die zusätzliche Ablage flexShelf lässt sich bei Platzbedarf ganz einfach herunterklappen.
- ✓ Selbst im beladenen Zustand läßt sich der easyLift-Türabsteller einfach in der Höhe verstellen.
- ✓ Ein A+++-Kältegerät kühlt sehr effizient.
- ✓ Die Kältegeräte mit 90 ° Türöffnungswinkel, lassen sich bündig an jede Wand oder in jede Nische stellen.

Ausstattung

Technische Daten

Bauform : Standgerät
 Anzahl Verdichter : 1
 Anzahl unabhängiger Kühlkreisläufe : 1
 Gerätebreite (mm) : 600
 Höhe (mm) : 1860
 Gerätetiefe (mm) : 650
 Nettogewicht (kg) : 71,893
 Dekorrahmen/ -platte : Nicht möglich
 Türanschlag : Links wechselbar
 Anzahl verstellbarer Ablagen-Kühlteil (Stck) : 5
 Flaschenregale : Ja
 Frostfree System : Nein
 Innenlüfter : Ja
 Scharniere wechselbar : Ja
 Länge Netzkabel (cm) : 230
 Schalleistung (dB(A) re 1 pW) : 39
 Multi-Flow Air Tower : Nein
 Energiesparfunktion : Nein
 Kältetechnik : 1 Kompressor /1 Kältekreislauf
 Superkühlen-Taste : Ja
 Temperaturkontrollierte Schublade : Nein
 Luftfeuchtigkeit Kontrollschublade : Ja
 Number of Door Bins - Refrigerator : 4
 Tür Einstellmöglichkeiten - Kühlen : Ja
 Tilt-out door bins in fridge : Nein
 Gallon Storage : Ja
 Anzahl der Lagerkapazität : 2
 Anzahl Ablageflächen Kühlen : 7
 motorisierte Ablage : Nein
 Material der Ablagen : Glas
 Tür offen Anzeige Gefrierteil : Ja
 Anschlusswert (W) : 90
 Absicherung (A) : 10
 Spannung (V) : 220-240
 Frequenz (Hz) : 50
 Approbationszertifikate : CE, VDE
 Dekorrahmen/ -platte : Nicht möglich
 Art der Installation : nicht zutreffend
 Schalleistung (dB(A) re 1 pW) : 39
 Energy Star Qualified : Nein
 Steckerart : Schuko-/Gardy.m.Erdung
 Ausschnittsmaße : x x
 Abmessungen des verpackten Gerätes (in) : 74.80 x 25.59 x 29.13
 Nettogewicht (lbs) : 158
 Bruttogewicht (lbs) : 163



iQ500

KS36VBI30

Edelstahl antiFingerPrint

Kühlschrank

Ausstattung

Leistung und Verbrauch

- Energie-Effizienz-Klasse: A++ auf einer Energieeffizienzklassen-Skala von A+++ bis D
- Energieverbrauch: 112 kWh/Jahr
- Nutzinhalt gesamt: 346 l
- Geräuschwert: 39 dB(A) re 1 pW

Design

- Vertikaler Stangengriff
- LED Beleuchtung
- Innenausstattung mit Metall-Applikationen

Komfort und Sicherheit

- Außen Digitalanzeige - alles im Blick und perfekt unter Kontrolle!
- freshSense - Konstante Temperatur durch intelligente Sensortechnik
- superKühlen
- Akustischer Türalarm

Kühlteil

- Kühlraum: 346 l Nutzinhalt
- Optimale Kälteverteilung durch Innenventilator
- airFreshfilter
- Abtau-Automatik im Kühlteil
- 7 Abstellflächen aus Sicherheitsglas, davon 5 höhenverstellbar, 4 Glasplatten ausziehbar
- flexShelf - Multifunktions-Ablage
- 5 Türabsteller, davon 1 mit Butter-/ Käsefach

Frischhaltesystem

- 1 hyperFresh plus Box mit Feuchteregelung - hält Obst und Gemüse bis zu 2x länger frisch
- 1 Fresh Box auf Teleskopschienen

Maße

- Gerätemaße (H x B x T): 186,0 cm x 60,0 cm x 65,0 cm

Technische Informationen

- Türanschlag links, wechselbar
- Höhenverstellbare Füße vorne, Rollen hinten
- Türöffnungswinkel 90°
- Transportgriffe
- Anschlusswert: 90 W
- 220 - 240 V
- Klimaklasse: SN-T

Zubehör

- 1 x Eierablage

iQ500
 KS36VBI30
 Edelstahl antiFingerPrint
 Kühlschrank

Maßzeichnungen

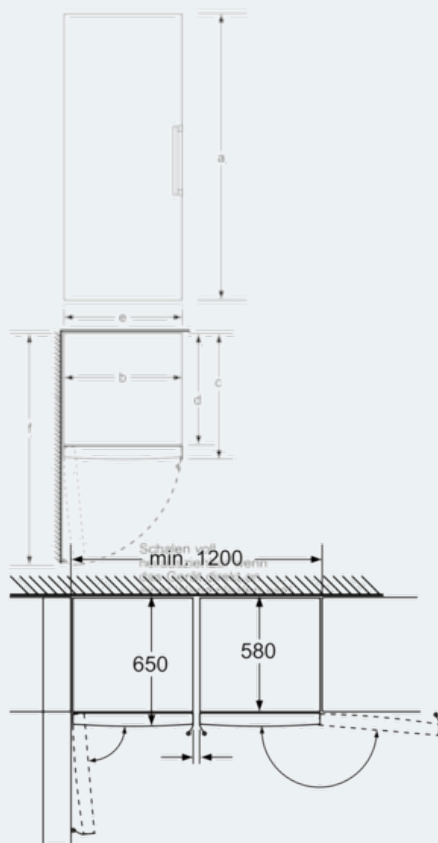

Schalen voll herausziehbar
 wenn das Gerät direkt an einer
 Wand platziert ist.

Maße in mm

| | a | b | c | d | e | f |
|----------------------------|-----|----|----|----|----|-------|
| KSW36, GSD36 | 187 | | | | | |
| KSV36, KSF36, GSN36, GSV36 | 186 | | | | | |
| KSV33, GSN33, GSV33 | 176 | 60 | 65 | 58 | 60 | 119.5 |
| KSV29, GSN29, GSV29 | 161 | | | | | |
| GSV24 | 146 | | | | | |
| GSN51 | 161 | | | | | |
| GSN54 | 176 | 70 | 78 | 70 | 70 | 142 |
| GSN58 | 191 | | | | | |

- a) Höhe
 b) Breite
 c) Tiefe bei geschlossener Tür ohne Griff und ohne Abstandteil
 d) Tiefe des Schrankes ohne Abstandteil
 e) Breite bei geöffneter Tür ohne Griff
 f) Tiefe bei geöffneter Tür ohne Griff und ohne Abstandteil

Maße in cm