

**iQ500, Freistehende
Kühl-Gefrier-Kombination mit
Gefrierbereich unten, 203 x 70
cm, Gebürsteter schwarzer Stahl
mit Anti-Fingerprint, Total
noFrost
KG49N4XAF**



- ✓ Metallrückwand mit multiAirflow: gleichmäßig gekühlte Lebensmittel und Getränke auf allen Ebenen.
- ✓ freezerLight: clevere Gefrierfachbeleuchtung.
- ✓ bottleCooler: Getränke perfekt lagern und kühlen.
- ✓ Total noFrost: nie wieder abtauen und keine Wassertropfen mehr an der Rückwand des Kühlschranks.
- ✓ Türalarm: damit die Tür geschlossen und Kälte drinnen bleibt.

Ausstattung

Technische Daten

Energieeffizienzklasse ¹ :A
Durchschnittlicher Energieverbrauch in Kilowattstunden pro Jahr (kWh/a) (EU 2017/1369): 122 kWh/annum
Summe der Volumen der Tiefkühlfächer (EU 2017/1369): 129 l
Summe der Volumen der Kaltlagerfächer und Kühlfächer: 311 l
Geräuschwert: 29 dB(A) re 1pW
Geräusch-Effizienzklasse: A
Bauform: Freistehend
Anzahl Verdichter: 1
Anzahl unabhängiger Kühlkreisläufe: 2
Gerätebreite: 700 mm
Höhe: 2030 mm
Gerätetiefe: 667 mm
Nettogewicht: 107.9 kg
Dekorrahmen/ - platte: Nicht möglich
Türöffnung: Rechts wechselbar
Anzahl verstellbarer Ablagen-Kühlteil (Stck): 3
Flaschenregale: Ja
Frostfree System: Kühlschrank und Gefriergerät
Innenlüfter: Nein
Scharniere wechselbar: Ja
Länge Anschlusskabel: 226.0 cm
Geräusch: 29 dB(A) re 1pW
Multi-Flow Air Tower: Ja
Superkühlen-Taste: Ja
Schnelle Einfrierfunktion: Ja
Temperaturkontrollierte Schublade: Nein
Luftfeuchtigkeit Kontrollschublade: Nein
Anzahl Türabsteller - Kühlteil: 3
Tür Einstellmöglichkeiten - Kühlen: Ja
Tilt-out door bins in fridge: Nein
Gallon Storage: Ja
Anzahl der Lagerkapazität: 1
motorisierte Ablage: Nein
Material der Ablagen: Sicherheitsglas
Tür offen Anzeige Gefrierteil: Nein
Automatischer Eiswürfelbereiter: Nein
Absicherung: 10 A
Spannung: 220-240 V
Frequenz: 50 Hz
Lagerung bei Stromausfall (h): 24 h
Dekorrahmen/ - platte: Nicht möglich
Geräusch: 29 dB(A) re 1pW
Energy Star Qualified: Nein
Steckerart: Schuko-/Gardy mit Erdung
Ausschnittsmaße: X
Abmessungen des verpackten Gerätes: 82.48 x 29.92 x 30.70
Nettogewicht: 238.000 lbs
Bruttogewicht: 253.000 lbs

¹ auf einer Energieeffizienzklassen-Skala von A bis G

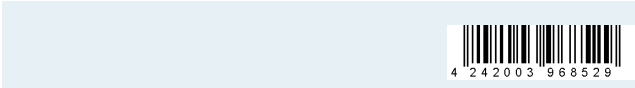

iQ500, Freistehende Kühl-Gefrier-Kombination mit Gefrierbereich unten, 203 x 70 cm, Gebürsteter schwarzer Stahl mit Anti-Fingerprint, Total noFrost KG49N4XAF

Ausstattung

- Türen black inox-antifingerprint

Leistung und Verbrauch

- Energieeffizienzklasse: A
- Nutzinhalt gesamt: 440 l
- Energieverbrauch / Jahr: 122 kWh/a
- Geräuscheffizienzklasse / Geräusch-Wert: A / 29 dB

Design

- Türen black inox-antifingerprint, Seitenwände cast iron
- Vertikal integrierter Griff
- EmotionLight - sanft aufdimmende LED-Innenbeleuchtung

Komfort und Sicherheit

- Metallrückwand
- Getrennte, elektronische Temperaturregelung, über LED ablesbar
- Getrennte Temperaturregelung für Kühl- und Gefrierraum
- Super-Kühlen
- Optische und akustische Warneinrichtung bei geöffneter Tür
- Optische und akustische Warnung bei unzulässigem Temperaturanstieg

Kühlteil

- Nutzinhalt Kühlfächer: 311 l
- Multi-Airflow-System
- 5 Abstellflächen aus Sicherheitsglas, davon 3 höhenverstellbar
- Flaschenkühler, verchromter Flaschenrost
- 3 Türabsteller, davon 1 Butter-/ Käsefach
- Butter-/Käsefach
- 1 Flaschenabsteller, 2 Türabsteller

Frischhaltesystem

Gefrierteil

- Nutzinhalt Tiefkühlfächer: 129 l
- Gefriervermögen in 24 Std.: 11.5 kg
- Temperature rise time : 24 h
- SuperGefrieren: ja
- 3 transparente Gefriergut-Schubladen

Maße

- Gerätemaße (H x B x T): 203.0 cm x 70.0 cm x 66.7 cm

Technische Informationen

- Türanschlag rechts, wechselbar
- Höhenverstellbare Füße vorne, Rollen hinten
- 220 - 240 V
- Klimaklasse: SN-T

Zubehör

- 1 x Eiswürfelschale

Länderspezifische Optionen

- Auf Basis der Ergebnisse der Normprüfung über 24 Std. Tatsächlicher Verbrauch abhängig von Nutzung/Standort des Geräts.

Umwelt und Sicherheit

Montage

**iQ500, Freistehende
Kühl-Gefrier-Kombination mit
Gefrierbereich unten, 203 x 70
cm, Gebürsteter schwarzer Stahl
mit Anti-Fingerprint, Total
noFrost
KG49N4XAF**

Maßzeichnungen

Maße in mm

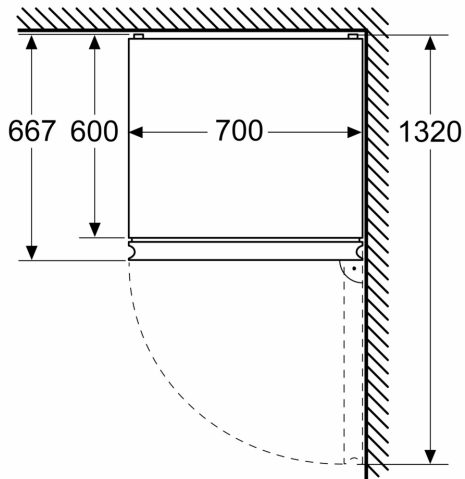

Maße in mm

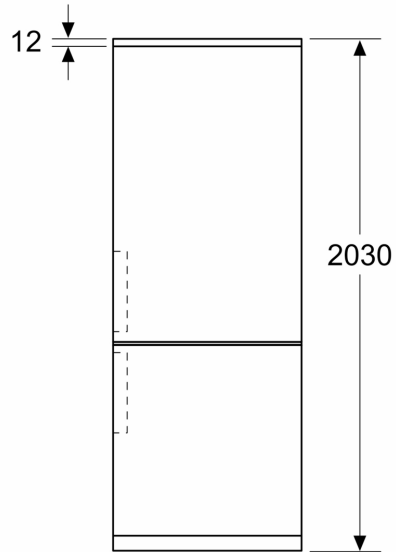

Maße in mm

