

iQ500, Amerikanischer Side by Side, 178.7 x 90.8 cm, Edelstahl antiFingerprint KA93GAIEP



side-by-side-Kühl-Gefrier-Kombination mit noFrost-Technik, um nie wieder abzutauen sowie ice&waterDispenser und spezielles Barfach.

- ✓ noFrost: nie wieder abtauen.
- ✓ Gebürsteter Stahl mit antiFingerprint: weniger Putzaufwand für deine Türen aus gebürstetem Stahl.
- ✓ bottleRack: Flaschen sicher und griffbereit aufbewahren.
- ✓ superCooling: Senkt die Temperatur für eine bestimmte Zeit, um frische Lebensmittel schnell herunterzukühlen.
- ✓ superFreezing – Lebensmittel schnell einfrieren, selbst in größeren Mengen.

Energieeffizienzklasse:	E
Durchschnittlicher Energieverbrauch in Kilowattstunden pro Jahr (kWh/a) (EU 2017/1369):	323 kWh/annum
Summe der Volumen der Tiefkühlfächer (EU 2017/1369):	191 l
Summe der Volumen der Kaltlagerfächer und Kühlfächer:	369 l
Geräuschwert:	42 dB(A) re 1 pW
Geräusch-Effizienzklasse:	D
Bauform:	Freistehend
Anzahl Verdichter:	1
Anzahl unabhängiger Kühlkreisläufe:	1
Gerätebreite:	908 mm
Höhe:	1787 mm
Gerätetiefe:	707 mm
Nettogewicht:	120.2 kg
Dekorrahmen/ - platte:	Möglich mit Zubehör
Türöffnung:	Links und rechts
Anzahl verstellbarer Ablagen-Kühlteil (Stck):	0
Flaschenregale:	Ja
Frostfree System:	Kühlschrank und Gefriergerät
Innenlüfter:	Nein
Scharniere wechselbar:	Nein
Länge Anschlusskabel:	170.0 cm
Geräusch:	42 dB(A) re 1 pW
Multi-Flow Air Tower:	Ja
Superkühlen-Taste:	Ja
Superfrost-Taste:	Ja
Karbon Luft Filter:	Nein
Temperaturkontrollierte Schubalbe:	Nein
Luftfeuchtigkeit Kontrollschublade:	Nein
Anzahl Türabsteller - Kühlteil:	5
Tür Einstellmöglichkeiten - Kühlen:	Nein
Tilt-out door bins in fridge:	Nein
Anzahl der Lagerkapazität:	3
Anzahl der Ablageflächen - Gefrieren:	0
Verstellbare Ablageflächen - Gefrieren:	Ja
Anschlusswert:	240 W
Absicherung:	10 A
Spannung:	220-240 V
Frequenz:	50 Hz
Lagerung bei Stromausfall (h):	3 h
Gehäusefarbel- material:	Grau
Dekorrahmen/ - platte:	Möglich mit Zubehör
Geräusch:	42 dB(A) re 1 pW
Energy Star Qualified:	Nein
Ausschnittsmaße:	x
Abmessungen des verpackten Gerätes:	74.68 x 38.66 x 30.70
Nettogewicht:	265.000 lbs

Bruttogewicht: 289.000 lbs



iQ500, Amerikanischer Side by Side, 178.7 x 90.8 cm, Edelstahl antiFingerprint KA93GAIEP

- KA93GAIEP
- noFrost - nie wieder abtauen !, Solo-Kühlschränke side-by-side
- Türen Edelstahl antiFingerprint

Leistung und Verbrauch

- Energieeffizienzklasse: E
- Nutzinhalt gesamt: 560 l
- Nutzinhalt Kühlfächer: 369 l
- Nutzinhalt Tiefkühlfächer: 191 l
- Gefriervermögen in 24 Std.: 12 kg
- Energieverbrauch / Jahr: 323 kWh/a
- Klimaklasse: SN-T
- SuperGefrieren: ja
- Geräuscheffizienzklasse / Geräusch-Wert: D / 42 dB

Design

- Türen Edelstahl antiFingerprint, Seitenwände grau
- Vertikaler Stangengriff
- LED Beleuchtung

Komfort und Sicherheit

- noFrost - nie wieder abtauen ! - nie wieder abtauen!
- Außen Digitalanzeige - alles im Blick und perfekt unter Kontrolle!
- Elektronische Temperaturregelung, exakt digital ablesbar
- Getrennte Temperaturregelung für Kühl- und Gefrierraum
- Super-Kühlen
- superGefrieren mit Einfrierautomatik
- Optische und akustische Warneinrichtung bei geöffneter Tür

Eis und Wasser

- Automatischer Eiswürfelbereiter

Kühlteil

- Multi-Airflow-System
- 5 Abstellflächen aus Sicherheitsglas
- 3 durchgehende Türabsteller

Frischhaltesystem

- 2 Fresh Boxen auf Rollen

Gefrierteil

- 2 transparente Gefriergut-Schubladen
- 3 Türabsteller im Gefrierraum

Technische Informationen

- Gerät auf 4 Rollen, justierbar

Maße

- Gerätemaße (H x B x T): 178.7 cm x 90.8 cm x 70.7 cm
- 220 - 240 V

Zubehör

- 1 x Anschluss Schlauch, 1 x Eierablage

SONDERZUBEHÖR

Länderspezifische Optionen

- Auf Basis der Ergebnisse der Normprüfung über 24 Std. Tatsächlicher Verbrauch abhängig von Nutzung/Standort des Geräts.

Umwelt und Sicherheit

Montage

Sonderzubehör

iQ500, Amerikanischer Side by Side, 178.7 x 90.8 cm, Edelstahl antiFingerprint KA93GAIEP

Maße in mm

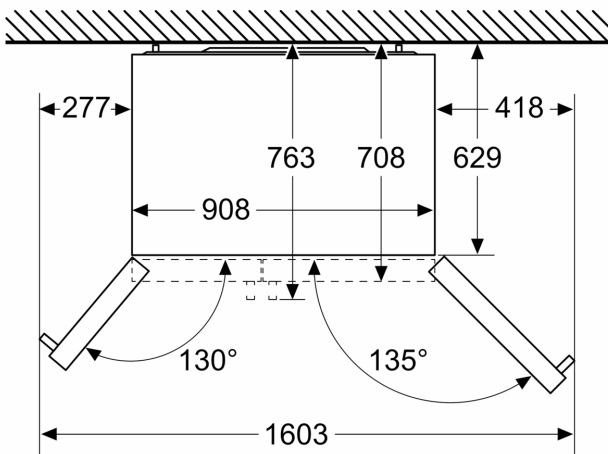

Maße in mm

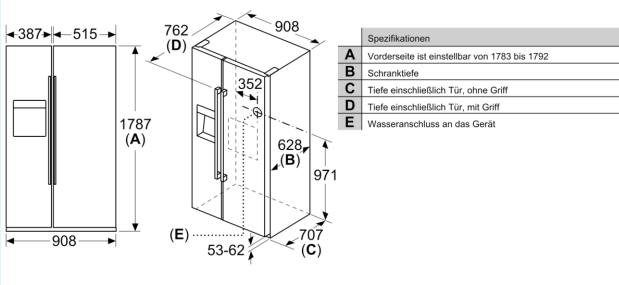

Maße in mm

