

## iQ700, 175.6 x 91.2 cm, KA92NLB35



A++



### Zubehör

- 2 x Kälteakku
- 1 x Eierablage

side-by-side-Kühl-Gefrier-Kombination mit innovativer noFrost-Technik, um nie wieder abzutauen und hohem Lagervolumen.

- ✓ Hält Obst und Gemüse bis zu 2x länger frisch und knackig - hyperFresh Plus.
- ✓ Nie wieder abtauen - noFrost.
- ✓ Viel Platz bietet die bigBox um großes Gefriergut optimal zu lagern und zu stapeln.
- ✓ Flaschen sicher lagern - bottleRack.
- ✓ Alle Lebensmittel im Blick und in Reichweite auf beweglichen Glasablagen - easyAccess.

### Ausstattung

#### Technische Daten

Bauform : Standgerät  
 Anzahl Verdichter : 1  
 Anzahl unabhängiger Kühlkreisläufe : 2  
 Gerätebreite (mm) : 912  
 Höhe (mm) : 1756  
 Gerätetiefe (mm) : 732  
 Nettogewicht (kg) : 137,729  
 Dekorrahmen/ -platte : Nicht möglich  
 Türanschlag : links und rechts  
 Anzahl verstellbarer Ablagen-Kühlteil (Stck) : 3  
 Flaschenregale : Ja  
 Frostfree System : Kühlschrank und Gefriergeräte  
 Innenlüfter : Nein  
 Scharniere wechselbar : Nein  
 Länge Netzkabel (cm) : 240  
 Schalleistung (dB(A) re 1 pW) : 43  
 Multi-Flow Air Tower : Ja  
 Superkühlen-Taste : Ja  
 Superfrost-Taste : Ja  
 Kohlen Luft Filter : Nein  
 Temperaturkontrollierte Schublade : Nein  
 Luftfeuchtigkeit Kontrollschublade : Nein  
 Number of Door Bins - Refrigerator : 5  
 Tür Einstellmöglichkeiten - Kühlen : Nein  
 Tilt-out door bins in fridge : Nein  
 Anzahl der Lagerkapazität : 2  
 Anzahl Ablageflächen Kühlen : 4  
 Anzahl der Ablageflächen - Gefrieren : 2  
 Verstellbare Ablageflächen - Gefrieren : Ja  
 Anschlusswert (W) : 190  
 Absicherung (A) : 10  
 Spannung (V) : 220-240  
 Frequenz (Hz) : 50-60  
 Lagerung bei Stromausfall (h) : 12  
 Approbationszertifikate : CE, EAC-Eurasian, VDE  
 Gehäusefarbe/-material : chrome Inox-metallic  
 Dekorrahmen/ -platte : Nicht möglich  
 Schalleistung (dB(A) re 1 pW) : 43  
 Energy Star Qualified : Nein  
 Ausschnittsmaße : x x  
 Anzahl Flaschen zur Lagerung (0,75l Bordeaux Flaschen) : 0  
 Abmessungen des verpackten Gerätes (in) : 74.40 x 38.18 x 31.10  
 Nettogewicht (lbs) : 304,000  
 Bruttogewicht (lbs) : 320,000  
 Internationale Bestellbezeichnung : KA92NLB35



4 242003 680216

## iQ700, 175.6 x 91.2 cm, KA92NLB35

### Ausstattung

#### Leistung und Verbrauch

- Energie-Effizienz-Klasse: A++ auf einer Energieeffizienzklassen-Skala von A+++ bis D
- Energieverbrauch: 385 kWh/Jahr
- Nutzinhalt gesamt: 592 l
- Lagerzeit bei Störung: 12 Std.
- Gefriervermögen: 12 kg in 24 Std.
- Klimaklasse: SN-T
- Geräuschwert: 43 dB(A) re 1 pW
- Solo >= 60 cm Breite

#### Design

- Türen black with dots, Seitenwände silberfarben
- Vertikal integrierter Griff

#### Komfort und Sicherheit

- noFrost - nie wieder abtauen ! - nie wieder abtauen!
- Getrennte, elektronische Temperaturregelung, über LED ablesbar
- 2 getrennt arbeitende Kältekreisläufe
- Getrennte Temperaturregelung für Kühl- und Gefrierraum
- Super-Kühlen
- superGefrieren mit Eingefrierautomatik
- Optisches und akustisches Warnsystem bei Temperaturanstieg
- Optische und akustische Warnung bei unzulässigem Temperaturanstieg
- Optische und akustische Warneinrichtung bei geöffneter Tür

#### Kühlteil

- Multi-Airflow-System
- 1 Butter-/Käsefach
- 2 Flaschenabsteller, 3 Türabsteller
- LED Beleuchtung

#### Frischhaltesystem

- 1 hyperFresh plus Box mit Feuchteregelung auf Teleskopschienen - hält Obst und Gemüse bis zu 2x länger frisch 1 Fresh Box auf Teleskopschienen , 1 hyperFresh ◀0°C▶ Box - Fisch und Fleisch bleiben länger frisch

#### Gefrierteil

- \*\*\*\*-Gefrierraum: 202 l Nutzinhalt
- 4 Abstellflächen aus Sicherheitsglas, davon 2 höhenverstellbar
- 2 transparente Gefriergut-Schubladen mit Vollauszug, davon 1 Big-Box
- 5 Türabsteller, herausnehmbar und klappbar
- Eis-Twister
- LED Beleuchtung

#### Technische Informationen

- Türanschlag links, Türanschlag rechts
- 4 Rollen zum leichteren Transport, 3 davon höhenverstellbar zur Ausrichtung
- Anschlusswert: Anschlusswert: 190 W
- 220 - 240 V

#### Zubehör

- 1 x Eierablage, 2 x Kälteakku

#### Maße

- Gerätemaße ( H x B x T): 175.6 cm x 91.2 cm x 73.2 cm

#### Länderspezifische Optionen

- Bruttoinhalt gesamt 655 l
- Bruttoinhalt Kühlen: 404 l
- Bruttoinhalt Gefrieren 251 l
- Auf Basis der Ergebnisse der Normprüfung über 24 Std. Tatsächlicher Verbrauch abhängig von Nutzung/Standort des Geräts.
- Damit der deklarierte Energieverbrauch erzielt wird, sind die dem Gerät beigefügten Abstandshalter zu verwenden. Hierdurch vergrößert sich die Gerätetiefe um ca. 3,5 cm. Das Gerät ist ohne Verwendung der Abstandshalter voll funktionsfähig, hat aber einen geringfügig höheren Energieverbrauch.

#### Sonderzubehör

#### Umwelt und Sicherheit

#### Montage

**iQ700, 175.6 x 91.2 cm,  
KA92NLB35**

Maßzeichnungen

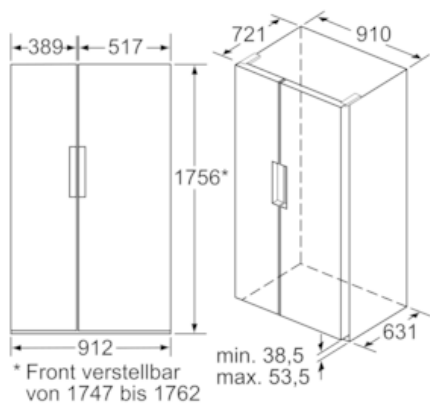

Maße in mm

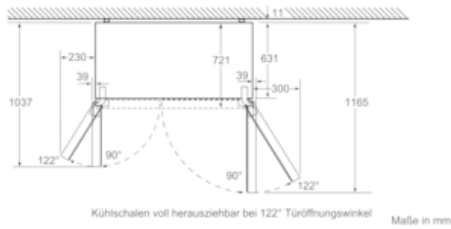

Maße in mm

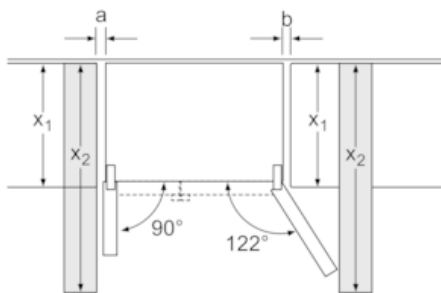

$x_1$ (Möbeltiefe)	a b	
600	39	39
650	39	53
700	39	85
$x_2$ (Wand)	39	300

Maße in mm