

iQ500
GC24MAW30
Gefriertruhe
weiß

A++



GC24MAW30 November 2011



Zubehör

1 x Tauwasser-Auffangschale

Sonderzubehör

GT30Z011 Einsatzkorb

Tiefkühltruhe mit besonders hoher Beladungskapazität und 3 flexibel platzierbaren Gefriergutkörben für kleines Gefriergut in der sehr effizienten EEK A++.

Ausstattung

Technische Daten

Produktkategorie : Gefriertruhe
 Bauform : Standgerät
 Gehäusefarbe/-material : weiß
 Frostfree System : Nein
 Klimaklasse : SN-T
 Dekorrahmen/ -platte : Nicht möglich
 Gerätebreite (mm) : 1010
 Gerätetiefe (mm) : 751
 Abmessungen des verpackten Gerätes (mm) : 960 x 740 x 1050
 Warnsignal bei Fehlfunktion : Sichtbar
 Abtauvorgang : manuell
 Anzahl Auszüge (Stck) : 2
 Anzahl Gefrierfächer mit Klappen (Stck) : 0
 Abschließbare Tür : Ja
 Thermometer-Gefrierteil : Ohne
 Beleuchtung : Ja
 Länge Netzkabel (cm) : 200
 Türanschlag : Andere
 Nettogewicht (kg) : 38,195
 Bruttogewicht (kg) : 40,0
 Multi-Flow Air Tower : Nein
 Anzahl Verdichter : 1
 Anzahl unabhängiger Kühlkreisläufe : 1
 Energiesparfunktion : Nein
 Superfrost-Taste : Ja
 Scharniere wechselbar : Nein
 Anschlusswert (W) : 90
 Absicherung (A) : 10
 Frequenz (Hz) : 50
 Approbationszertifikate : CE, VDE
 Gerätefarbe : weiß
 Dekorrahmen/ -platte : Nicht möglich
 Art der Installation : nicht zutreffend
 Schalleistung (dB(A) re 1 pW) : 42
 Approbationszertifikate : CE, VDE
 Steckerart : Schuko-/Gardy.m.Erdung
 Ausschnittsmaße : x x
 Abmessungen des verpackten Gerätes (in) : 37.79 x 41.33 x 29.13
 Nettogewicht (lbs) : 84
 Bruttogewicht (lbs) : 87



iQ500
GC24MAW30
Gefriertruhe
weiß

Ausstattung

Leistung/Verbrauch

- Energie-Effizienz-Klasse: A++
- Energieverbrauch: 195 kWh/Jahr
- Nutzinhalt gesamt: 250 l
- Geräuschwert: 42 dB(A) re 1 pW

Design

- weiß
- horizontaler Stangengriff, Alu
- LED Beleuchtung
- Truhendeckel gewichtsentlastet
- Deckelschloss

Komfort und Sicherheit

- Drehwähler für Temperaturregelung
- Eco-Mode
- Super-Gefrieren mit Eingefrierautomatik
- Optische Warnanzeige
- Starke Isolierung

Gefrierteil

- ***-Gefrierraum: 250 l Nutzinhalt
- Gefriervermögen: 18 kg in 24 Std.
- Lagerzeit bei Störung: 45 Std.
- 2 x Korb (gesamt 3 Körbe möglich)
- Herausnehmbare Trennwand, zugleich
- Tauwasser-Auffangschale
- Tauwasserablauf

Maße

- Gerätemaße: H 92 x B 101 x T 75 cm

Technische Informationen

- Klimaklasse: SN-T
- Anschlusswert: 90 W
- 220 - 240 V

Zubehör

- 1 x Tauwasser-Auffangschale

SONDERZUBEHÖR

- GT30Z011 Ersatzkorb

IHRE VORTEILE

- Energie-Effizienz-Klasse: A++

Länderspezifische Optionen

- Bruttoinhalt gesamt 252 l
- Bruttoinhalt Kühlen: 0 l
- Bruttoinhalt Gefrieren 252 l
- Auf Basis der Ergebnisse der Normprüfung über 24 Std.
Tatsächlicher Verbrauch abhängig von Nutzung/Standort des Geräts.

Umwelt und Sicherheit

Montage

Allgemeine Informationen

iQ500
GC24MAW30
Gefriertruhe
weiß

Maßzeichnungen

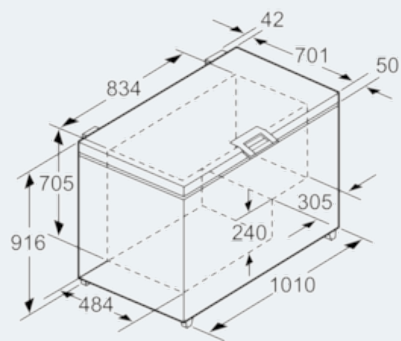

Maße in mm