

## iQ500, Domino Grill, 30 cm ET375FUB1E



### Zubehör

1 x Lavasteine

### Sonderzubehör

HZ398300 Ersatz-Lavasteine 3,0 KG  
HZ394301 Verbindungsleiste

Grillen nach Lust und Laune in der Küche – perfekte Grillergebnisse bei geringerer Rauchentwicklung dank Domino Lava-Grill.

- ✓ Dank touchSlider-Bedienung wird die Temperatur durch direktes Antippen oder Entlangstreichen auf der Bedienskala mit nur einem Finger gesteuert.
- ✓ Bei Nichtgebrauch optisch schön in die Domino-Zeile integriert dank wertiger Glaskeramik-Abdeckung.
- ✓ Zwei Grillvarianten – das Grillen über Lavasteinen oder Wasserbad.
- ✓ Der 30 cm breite Lava-Grill zur perfekten Kombination mit weiteren Domino- oder Facetten-Design-Kochstellen.

### Ausstattung

#### Technische Daten

Gerätetyp : Vario/Domino Lava-Grill  
 Bauform : Eingebaut  
 Energiequelle : Elektro  
 Steuerung : elektronisch  
 Material Grillfläche : Guss  
 Nischenmaße (H x B x T) (mm) : 236 x x  
 Gerätebreite (mm) : 302  
 Abmessungen des Gerätes (mm) : 236 x 302 x 520  
 Abmessungen des verpackten Gerätes (mm) : 280 x 385 x 610  
 Nettogewicht (kg) : 12,638  
 Bruttogewicht (kg) : 14,6  
 Restwärmeanzeige : Getrennt  
 Lage der Steuerung : Vorne  
 Hauptoberflächenmaterial : Guss  
 Oberflächenfarbe : Alu, gebürstet, Schwarz  
 Approbationszertifikate : Australia Standards, CE, EAC-Eurasian, Ukraine, VDE  
 Länge Netzkabel (cm) : 100  
 Elektroanschlusswert (W) : 2400  
 Absicherung (A) : 13  
 Spannung (V) : 220-240  
 Frequenz (Hz) : 50; 60



## iQ500, Domino Grill, 30 cm ET375FUB1E

### Ausstattung

#### Profi-Ausstattung

- Große Grillfläche auf Gussrost

#### Design:

- Facetten-Design
- touchSlider-Bedienung (mono)
- Kombinierbar mit Glaskeramik-Kochstellen im Facetten-Design

#### Ausstattung:

- Wischschutzfunktion
- reStart
- Stoppuhr für Kochfeld
- Digitales Funktionsdisplay
- Edelstahlgrillwanne mit Lavasteinen oder Wasser verwendbar
- 17 Leistungs-Stufen

#### Umwelt und Sicherheit:

- Energieverbrauchsanzeige
- Automatische Sicherheitsabschaltung
- Kindersicherung
- Hauptschalter
- 2-stufige Restwärmeanzeige je Kochzone
- Betriebsanzeigelampe

#### Maße:

- min. Arbeitsplattenstärke: 30 mm

#### Zubehör

- Anschlusskabel 1 m
- Ablasshahn
- 1 Glasabdeckung

**iQ500, Domino Grill, 30 cm  
ET375FUB1E**

Maßzeichnungen

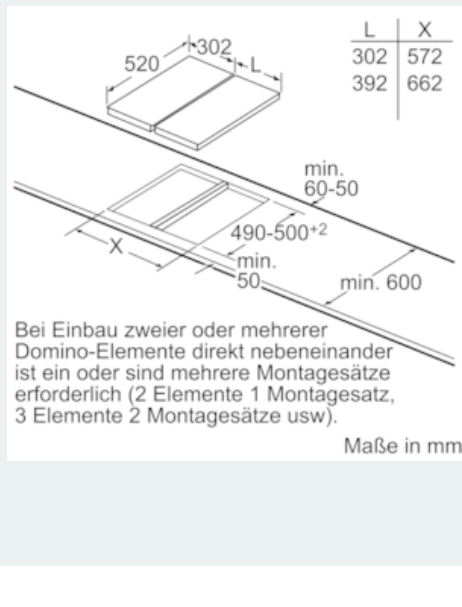
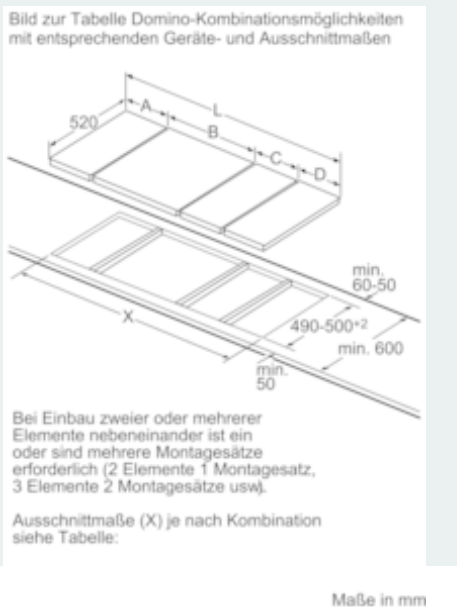
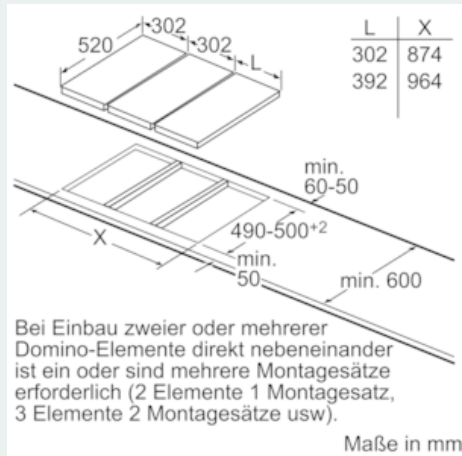
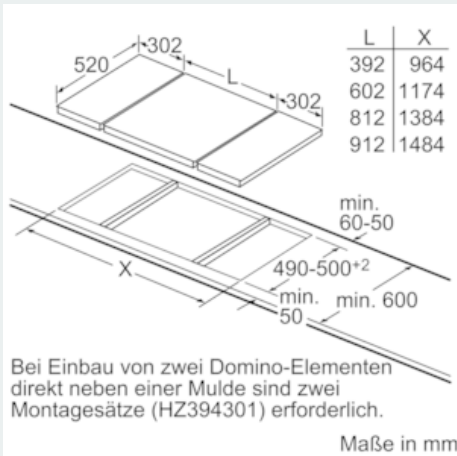
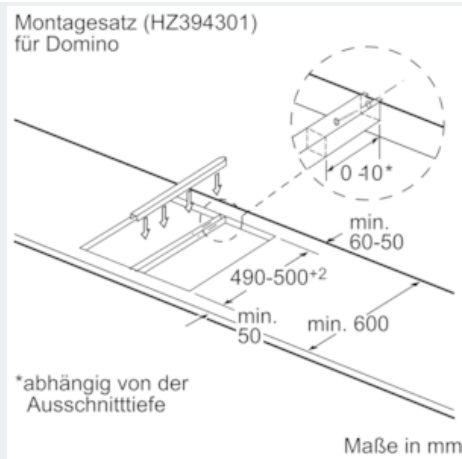
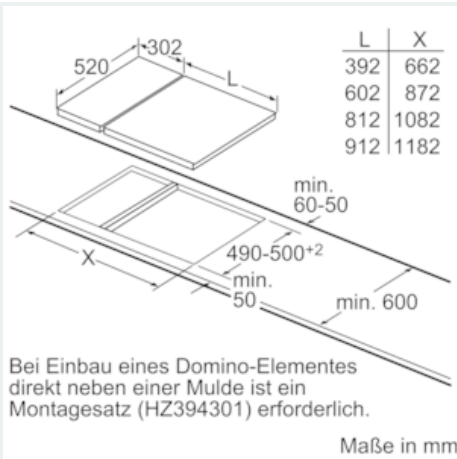

## iQ500, Domino Grill, 30 cm ET375FUB1E

### Maßzeichnungen

Maße in mm  
Domino-Kombinationsmöglichkeiten  
mit entsprechenden Geräte- und Ausschnittmaßen

Breitenlyp: Gerätebreite:	30 40 60 70 80 90					
	302	392	602	710	812	912
2x30	A	B	C	D	L	X
1x30, 1x40	302	302	-	-	604	572
1x30, 1x60	302	392	-	-	694	662
1x30, 1x70*	302	602	-	-	904	872
1x30, 1x80	302	710	-	-	1012	980
1x30, 1x90	302	812	-	-	1114	1082
1x30, 1x90	302	912	-	-	1214	1182
2x40	392	392	-	-	784	752
1x40, 1x60	392	602	-	-	994	962
1x40, 1x70*	392	710	-	-	1102	1070
1x40, 1x80	392	812	-	-	1204	1172
1x40, 1x90	392	912	-	-	1304	1272
3x30	302	302	302	-	906	874
2x30, 1x40	302	302	392	-	996	964
2x30, 1x60	302	302	602	-	1206	1174
2x30, 1x70*	302	302	710	-	1314	1282
2x30, 1x80	302	302	812	-	1416	1384
2x30, 1x90	302	302	912	-	1516	1484
1x30, 2x40	302	392	392	-	1086	1054
1x30, 1x40, 1x60	302	392	602	-	1296	1264
1x30, 1x40, 1x70*	302	392	710	-	1404	1372
1x30, 1x40, 1x80	302	392	812	-	1506	1474
1x30, 1x40, 1x90	302	392	912	-	1606	1574
3x40	392	392	392	-	1176	1144
2x40, 1x60	392	392	602	-	1386	1354
4x30	302	302	302	302	1208	1176
3x30, 1x40	302	302	302	392	1296	1266
2x30, 2x40	302	302	392	392	1388	1356
1x30, 3x40	302	392	392	392	1478	1446

