

## iQ300, Induktionskochfeld, 60 cm, Schwarz EH677HFC1E



- ✓ Platz für große Bratpfannen - zuschaltbare Bräterzone.
- ✓ touchSlider: ermöglicht die Einstellung der Leistungsstufe mit nur einem Finger.
- ✓ Bedienen Sie Ihr Kochfeld ganz einfach mit der Home Connect App.
- ✓ Bratsensor Pro: Kochen ohne Anbrenngefahr.
- ✓ Intelligente Dunstabzugsautomatik: das perfekte Zusammenspiel von Kochfeld und Dunstabzugshaube für mehr Kochkomfort.

### Ausstattung

#### Technische Daten

Geräteart: .....	Kochstelle
Glaskeramik	
Bauform: .....	Einbau
Energiequelle: .....	Elektro
Anzahl der Kochzonen: .....	4
Min. Nischenmaße für Installation (H x B x T): .....	51 x 560-560 x 490-500 mm
Gerätebreite: .....	602 mm
Abmessungen des Gerätes: .....	51 x 602 x 520 mm
Abmessungen des verpackten Gerätes: .....	130 x 750 x 600 mm
Nettogewicht: .....	11.6 kg
Bruttogewicht: .....	13.9 kg
Restwärmanzeige: .....	Getrennt
Lage der Steuerung: .....	Vorne
Hauptoberflächenmaterial: .....	Glaskeramik
Oberflächenfarbe: .....	Schwarz
Länge Anschlusskabel: .....	110.0 cm
Abgedichtete Herdplatte: .....	Nein
Heizungen mit Booster: .....	Alle
Leistung der Kochzone (kW): .....	2 kW
Leistung der 3.Kochzone (kW): .....	2 kW
Leistung der 5.Kochzone (kW): .....	1.6 kW
.....	[3.1] kW
.....	[3.1, 3.7] kW
.....	[2.2] kW
Anschlusswert: .....	7400 W
Spannung: .....	220-240 V
Frequenz: .....	50; 60 Hz
Energiequelle: .....	Elektro
Steckerart: .....	Ohne Stecker (Anschluss durch Elektrofachkraft)
Abmessungen des Gerätes (in): .....	x x
Abmessungen des verpackten Gerätes: .....	5.11 x 23.62 x 29.52
Nettogewicht: .....	26.000 lbs
Bruttogewicht: .....	31.000 lbs
Anzahl der Kochzonen: .....	4
Länge Anschlusskabel: .....	110.0 cm
Min. Nischenmaße für Installation (H x B x T): .....	51 x 560-560 x 490-500 mm
Abmessungen des Gerätes: .....	51 x 602 x 520 mm
Abmessungen des verpackten Gerätes: .....	130 x 750 x 600 mm
Nettogewicht: .....	11.6 kg
Bruttogewicht: .....	13.9 kg

### Sonderzubehör

HZ32WA00	Kabelloser Speisethermometer
HZ390090	Wok-Set 3-teilig
HZ390210	Systempfanne Ø 15cm
HZ390220	Systempfanne Ø 19cm
HZ390230	Systempfanne Ø 21cm
HZ9ES100	Espressokocher 4 Tassen
HZ9FE280	Eisenpfanne Ø 18 / 28 cm
HZ9SE030	3-er Set best aus 2 Töpfen + 1 Pfanne
HZ9SE040	4 teiliges Topfset
HZ9SE060	6 teiliges Topfset



**iQ300, Induktionskochfeld, 60 cm,  
Schwarz  
EH677HFC1E**

Ausstattung

iQ300, Induktionskochfeld, 60 cm,  
Schwarz  
EH677HFC1E

Maßzeichnungen

Maße in mm

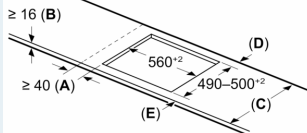

C	D	E
585-600	50	≥ 35
> 600	≥ 50	≥ 50

- A: Min. Abstand vom Kochfeldausschnitt bis zur Wand
- B: Der Abstand zwischen der Oberfläche der Arbeitsplatte und dem oberen Bereich der Backofenfront muss 30 mm betragen
- Siehe Platzbedarf für den Backofen

Die Arbeitsplatte, in die das Kochfeld eingebaut wird, muss Belastungen von ca. 60 kg standhalten; gegebenenfalls müssen geeignete Unterkonstruktionen verwendet werden

Maße in mm

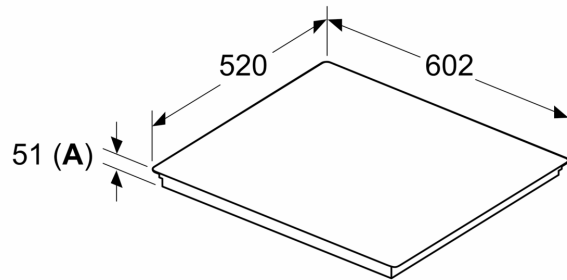

A: Eintauchtiefe

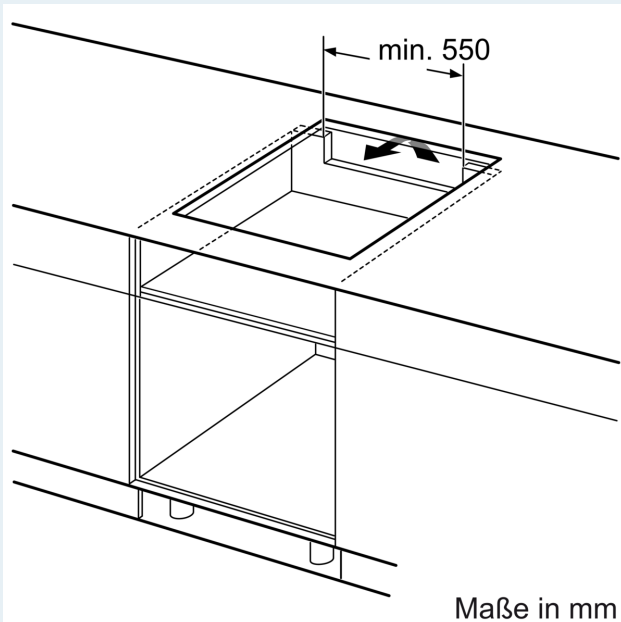

Maße in mm

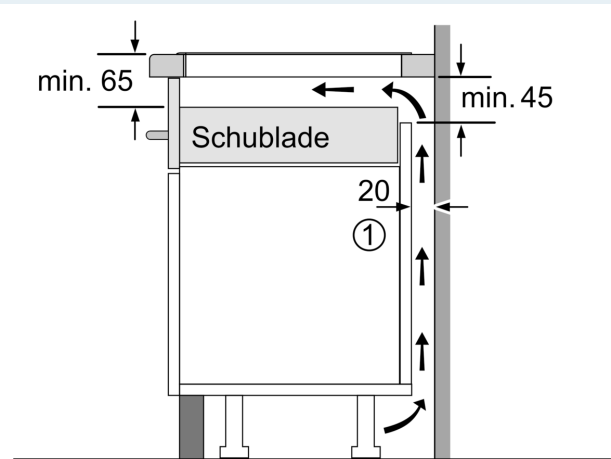

① Lüftungsspalt muß vorgesehen werden.

Maße in mm

Maßzeichnungen

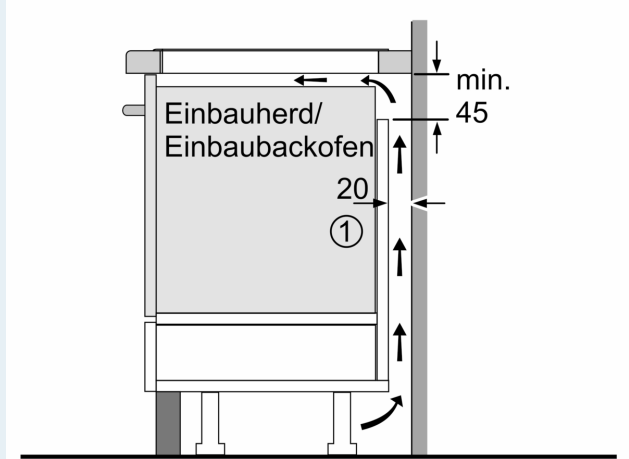

①  
Lüftungsspalt muß  
vorgesehen werden.

Maße in mm

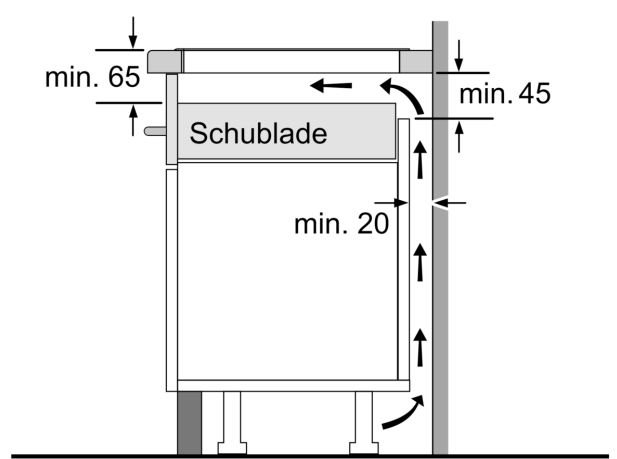

Maße in mm