

iQ500, Kochfeld mit Dunstabzug (Induktion), 80 cm ED875FS11E

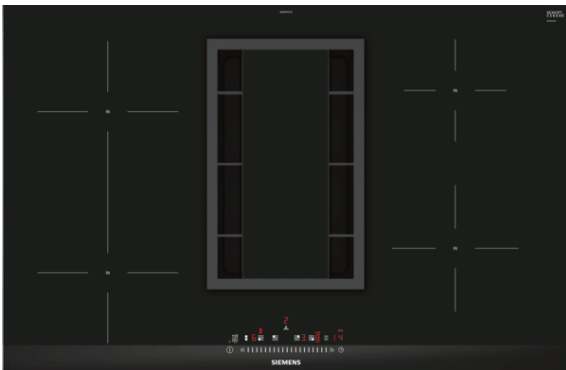

A

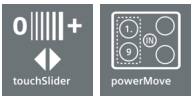

Das Induktionskochfeld mit integriertem Dunstabzug.

- ✓ Dank touchSlider-Bedienung wird die Temperatur durch direktes Antippen oder Entlangstreichen auf der Bedienskala mit nur einem Finger gesteuert.
- ✓ powerMove für komfortables Kochen durch voreingestellte Kochstufen.
- ✓ Kürzere Ankochzeiten mit bis zu 50 % mehr Leistung - powerBoost-Funktion.
- ✓ Schaltet die Kochzone sicher ab - Timer mit Sicherheitsabschaltung.
- ✓ Noch energieeffizienter kochen - Energieverbrauchsanzeige.

Ausstattung

Technische Daten

Gerätetyp : Kochstelle Glaskeramik
 Bauform : Eingebaut
 Energiequelle : Elektro
 Nischenmaße (H x B x T) (mm) : 198 x 780-780 x 490-500
 Gerätebreite (mm) : 812
 Abmessungen des Gerätes (mm) : 198 x 812 x 520
 Abmessungen des verpackten Gerätes (mm) : 330 x 760 x 940
 Nettogewicht (kg) : 23,544
 Bruttogewicht (kg) : 29,8
 Restwärmeanzeige : Getrennt
 Lage der Steuerung : Vorne
 Hauptoberflächenmaterial : Glaskeramik
 Oberflächenfarbe : Schwarz
 Approbationszertifikate : CE, VDE
 Länge Netzkabel (cm) : 110
 Abgedichtete Herdplatte : Nein
 Heizungen mit Booster : Alle
 Leistung der 2.Kochzone (kW) : 3.6
 Leistung der 5.Kochzone (kW) : 1.4
 Max. Gebläseleistung-Abluftbetrieb (m³/h) : 551
 Gebläseleistung bei Intensivstufe-Umluftbetrieb : 630.0
 Max. Gebläseleistung-Umluftbetrieb (m³/h) : 557
 Gebläseleistung bei Intensivstufe-Abluftbetrieb (m³/h) : 698
 Schalleistung (dB(A) re 1 pW) : 70
 Geruchsfilter : Nein
 Art der Luftführung : Umrüstbar
 Delay Shut off modes : 30
 Art des Fettfilters : Kassette
 Elektroanschlusswert (W) : 6900
 Spannung (V) : 220-240
 Frequenz (Hz) : 60; 50
 Gerätefarbe : Schwarz
 Approbationszertifikate : CE, VDE
 Länge Netzkabel (cm) : 110
 Nischenmaße (H x B x T) (mm) : 198 x 780-780 x 490-500
 Abmessungen des Gerätes (mm) : 198 x 812 x 520
 Abmessungen des verpackten Gerätes (mm) : 330 x 760 x 940
 Nettogewicht (kg) : 23,544
 Bruttogewicht (kg) : 29,8

Sonderzubehör

HZ9SE030	3-er Set best aus 2 Töpfen + 1 Pfanne
HZ394301	Verbindungsleiste
HZ390090	Wok-Set 3-teilig
HZ381700	Aktivkohlefilter
HZ381501	Umluft Set
HZ381401	Abluft Set



4 242003 809488

iQ500, Kochfeld mit Dunstabzug (Induktion), 80 cm ED875FS11E

Ausstattung

Profi-Ausstattung

- Touch Control

Design:

- Facettendesign

Komfort

- 4 Induktions-Kochzonen
- Kombi-Zone
- Digitales Funktionsdisplay
- Zweischnitt
- Quick Start Funktion
- Restart Funktion
- CountUp Timer
- countDown-Funktion
-
- 17 Leistungs-Stufen

Umwelt und Sicherheit:

- Topferkennung
- powerManagement Funktion
- Automatische Sicherheitsabschaltung
- Kindersicherung
- Wischschutzfunktion
-
- 2-stufige Restwärmeanzeige je Kochzone
- Hauptschalter
- Energieverbrauchsanzeige

Schnelligkeit:

- powerBoost-Funktion für alle Induktions-Kochzonen möglich

Leistung und Größe:

Maße

- Einbaumaße: (H/B/T) 198 mm x 780 mm x 490 mm
- Gerätemaße: (B/T) 812 mm x 520 mm
- Länge Anschlusskabel: 110 cm
- min. Arbeitsplattenstärke: 20 mm
- Anschlusswert: 6.9 kW
- Spannung: 220 - 240 V
- Anschlusskabel beigelegt in Verpackung

Dunstabzug

- Mikrowellen-Backofen mit Dampfunterstützung
- Wahlweise Abluft- oder Umluftbetrieb (Sonderzubehör wird jeweils benötigt)
- Für Abluftbetrieb wird ein Abluftmodul (Sonderzubehör HZ381401) benötigt
- Für Umluftbetrieb wird ein cleanAir-Umluftmodul (Sonderzubehör HZ381500) benötigt
- 9 Leistungsstufen und 1 Intensivstufe
- Vollautomatische Lüfterfunktion mit Luftsensoren
- Gebläsenachlauf 30 Minuten
- Hochleistungsgebläse. Energiesparender Betrieb durch effiziente BLDC-Technologie
- Großflächige, 12-lagige Edelstahl-Fettfilter für hohe Fettfiltereffizienz (90%)
- Lufteinlassgitter aus Gusseisen; hitzebeständig, spülmaschinengeeignet

- Entnehm- und trennbare Fettfilter- & Überlaufschutzeinheit, spülmaschinengeeignet
- - mit integrierten Edelstahlfettfiltern, spülmaschinengeeignet
- - Kondensat- und Überlaufschutzbehälter, ca. 200ml Aufnahmekapazität, spülmaschinengeeignet
- Sicherheitsüberlaufbehälter mit ca. 2.000ml Aufnahmekapazität; Twist-off Verschluss, spülmaschinengeeignet
- Sättigungsanzeige für Edelstahlfettfilter
- Sättigungsanzeige für CleanAir-Geruchsfilter

Leistungsdaten Dunstabzug

- Luftleistungsdaten nach EN 61591
- Schalleistungspegel nach EN 60704-3
- Schalldruckpegel nach EN 60704-2-13
- Geruchsreduktion bei Umluftbetrieb nach EN 63591
- Abluftleistung nach EN 61591:
 - - min. Normalbetrieb 150 m³/h
 - - max. Normalbetrieb 550 m³/h
 - - Intensivstufe 690 m³/h
- Umluftleistung:
 - - min. Normalbetrieb 139 m³/h
 - - max. Normalbetrieb 557 m³/h
 - - Boost-/Intensivstufe 630 m³/h
- Geräuschwerte nach EN 60704-3 und EN 60704-2-13 bei Abluftbetrieb:
 - - Min. Normalstufe: 39 dB(A) re 1 pW (25 dB(A) re 20 µPa Schalldruck)
 - - Max. Normalstufe: 69 dB(A) re 1 pW (55 dB(A) re 20 µPa Schalldruck)
 - - Intensivstufe: 76 dB(A) re 1 pW (62 dB(A) re 20 µPa Schalldruck)
- Geräuschwerte bei Umluftbetrieb:
 - - min. Normalbetrieb 42 dB(A) re 1 pW (31 dB(A) re 20 µPa Schalldruck)
 - - max. Normalbetrieb 74 dB(A) re 1 pW (62 dB(A) re 20 µPa Schalldruck)
 - - Boost-/Intensivstufe 75 dB(A) re 1 pW (64 dB(A) re 20 µPa Schalldruck)
- Fettfiltereffizienz: 90 %
- Geruchsreduktion bei Umluftbetrieb: 85 %

Verbrauchsdaten Dunstabzug

- Energie-Effizienzklasse: A
- Durchschnittlicher Energieverbrauch: 53.5 kWh/Jahr
- Lüfter-Effizienzklasse: A
- Fettfilter-Effizienzklasse: B
- Geräusch min./max. Normalstufe: 42/70 dB

Installationshinweise

- Unterschrankbreite: min. 80 cm.
- Arbeitsplattentiefe: min. 60 cm (mit gekürzten Schubladen), ab 70 cm volle Schubladentiefe nutzbar.
- Eintauchtiefe: 19.8 cm
- Ab- oder Umluft-Verrohrungssystem als Sonderzubehör zu bestellen.
- Gesamtgerätegewicht: 24
- Das Gerät muss von unten frei zugänglich sein.

**iQ500, Kochfeld mit Dunstabzug
(Induktion), 80 cm
ED875FS11E**

Ausstattung

- Bei Installation einer Luftführung im Abluftbetrieb und einer kamingebundenen Feuerstelle, muss die Stromzuführung mit einer geeigneten Sicherheitsausschaltung versehen werden.
- Die Tragfähigkeit und die Stabilität insbesondere bei dünnen Arbeitsplatten ist durch geeignete Unterkonstruktionen sicherzustellen. Hierbei ist das Gerätegewicht zu berücksichtigen.
- Anschlussutzen Abluft: Flachkanal NW 150

Sonderzubehör

- HZ381401, HZ381501, HZ381700, HZ390090, HZ394301, HZ9SE030

**iQ500, Kochfeld mit Dunstabzug
(Induktion), 80 cm
ED875FS11E**

Maßzeichnungen

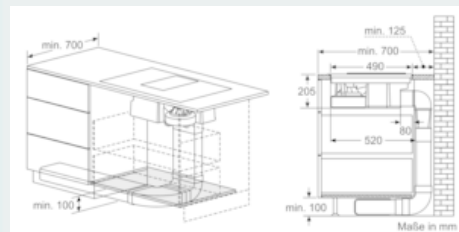
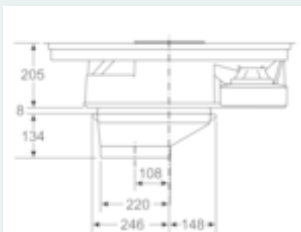
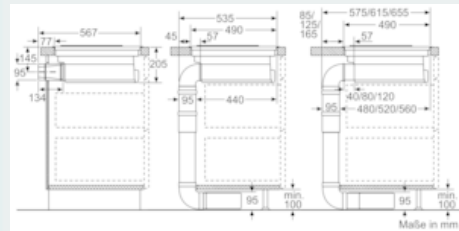
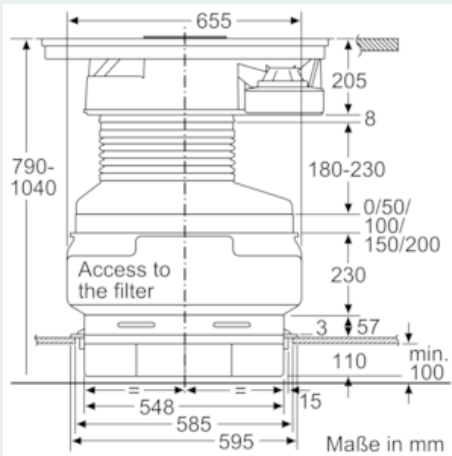
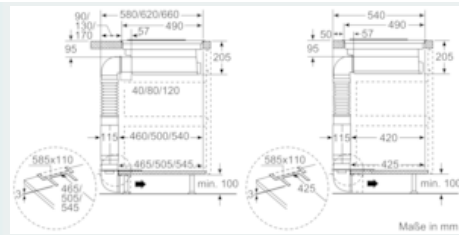
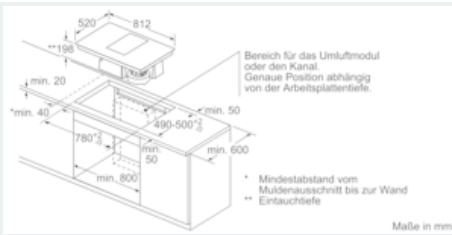

**iQ500, Kochfeld mit Dunstabzug
(Induktion), 80 cm
ED875FS11E**

Maßzeichnungen

