

iQ500, Induction hob with integrated ventilation system, 80 cm, flush mount ED801FS11E



A



Sonderzubehör

HZ381401	Abluft Set
HZ381501	Umluft Set
HZ381700	Aktivkohlefilter
HZ390090	Wok-Set 3-teilig
HZ9SE030	3-er Set best aus 2 Töpfen + 1 Pfanne

Das Induktionskochfeld mit integriertem Dunstabzug.

- ✓ Dank touchSlider-Bedienung wird die Temperatur durch direktes Antippen oder Entlangstreichen auf der Bedienskala mit nur einem Finger gesteuert.
- ✓ powerMove für komfortables Kochen durch voreingestellte Kochstufen.
- ✓ Kürzere Ankochzeiten mit bis zu 50 % mehr Leistung - powerBoost-Funktion.
- ✓ Schaltet die Kochzone sicher ab - Timer mit Sicherheitsabschaltung.
- ✓ Noch energieeffizienter kochen - Energieverbrauchsanzeige.

Ausstattung

Technische Daten

Geräteart:	Kochstelle
Glaskeramik		
Bauform:	Einbau
Energiequelle:	Elektro
Gerätebreite:	792 mm
Abmessungen des Gerätes:	204 x 792 x 512 mm
Abmessungen des verpackten Gerätes:	330 x 760 x 940 mm
Nettogewicht:	23.1 kg
Bruttogewicht:	29.4 kg
Restwärmanzeige:	Getrennt
Lage der Steuerung:	Vorne
Hauptoberflächenmaterial:	Glaskeramik
Oberflächenfarbe:	Schwarz
Länge Anschlusskabel:	110.0 cm
Abgedichtete Herdplatte:	Nein
Heizungen mit Booster:	Alle
Leistung der 2.Kochzone (kW):	3.6 kW
Leistung der 5.Kochzone (kW):	1.4 kW
Lüfterleistung bei höchster Normalstufe Abluft:	551 m³/h
Gebläseleistung bei Intensivstufe-Umluftbetrieb:	630.0 m³/h
Lüfterleistung bei höchster Normalstufe Umluft:	557 m³/h
Gebläseleistung bei Intensivstufe-Abluftbetrieb:	698 m³/h
Geräusch:	70 dB(A) re 1 pW
Geruchsfilter:	Nein
Luftzirkulation:	Abluft, Umluft (Sonderzubehör separat erhältlich)
Art des Fettfilters:	Kassette
Spannung:	220-240 V
Frequenz:	60; 50 Hz



iQ500, Induction hob with integrated ventilation system, 80 cm, flush mount ED801FS11E

Ausstattung

Profi-Ausstattung

- Touch Control

Design:

- flächenbündiges Design

Komfort

- 4 Induktions-Kochzonen
- Kombi-Zone
- Digitales Funktionsdisplay
- Zweischritt
- Quick Start Funktion
- Restart Funktion
- CountUp Timer
- countDown-Funktion
- 17 Leistungs-Stufen

Umwelt und Sicherheit:

- Topferkennung
- powerManagement Funktion
- Automatische Sicherheitsabschaltung
- Kindersicherung
- Wischschutzfunktion
- 2-stufige Restwärmeanzeige je Kochzone
- Hauptschalter
- Energieverbrauchsanzeige

Schnelligkeit:

- powerBoost-Funktion für alle Induktions-Kochzonen möglich

Leistung und Größe:

Maße

- Gerätemaße: (B/T) 792 mm x 512 mm
- Länge Anschlußkabel: 110 cm
- min. Arbeitsplattenstärke: 30 mm
- Anschlusswert: 6.9 kW
- Spannung: 220 - 240 V
- Anschlusskabel beigelegt in Verpackung
- Für den Einbau in Stein- oder Granitarbeitsplatten
- Einbau in andere Arbeitsplatten nur in Verbindung mit Sonderzubehör Einbaurahmen

Dunstabzug

- Mikrowellen-Backofen mit Dampfunterstützung
- Wahlweise Abluft- oder Umluftbetrieb (Sonderzubehör wird jeweils benötigt)
- Für Abluftbetrieb wird ein Abluftmodul (Sonderzubehör HZ381401) benötigt
- Für Umluftbetrieb wird ein cleanAir-Umluftmodul (Sonderzubehör HZ381500) benötigt
- 9 Leistungsstufen und 1 Intensivstufe

- Vollautomatische Lüfterfunktion mit Luftsensor
- Gebläsenachlauf 30 Minuten
- Hochleistungsgebläse. Energiesparender Betrieb durch effiziente BLDC-Technologie
- Großflächige, 12-lagige Edelstahl-Fettfilter für hohe Fettfilterungseffizienz (90%)
- Lufteinlassgitter aus Gusseisen; hitzebeständig, spülmaschinengeeignet
- Entnehm- und trennbare Fettfilter- & Überlaufschutzeinheit, spülmaschinengeeignet
- - mit integrierten Edelstahlfettfiltern, spülmaschinengeeignet
- - Kondensat- und Überlaufschutzhälter, ca. 200ml Aufnahmekapazität, spülmaschinengeeignet
- Sicherheitsüberlaufbehälter mit ca. 2.000ml Aufnahmekapazität; Twist-off Verschluss, spülmaschinengeeignet
- Sättigungsanzeige für Edelstahlfettfilter
- Sättigungsanzeige für CleanAir-Geruchsfilter

Leistungsdaten Dunstabzug

- Luftleistungsdaten nach EN 61591
- Schallleistungspegel nach EN 60704-3
- Schalldruckpegel nach EN 60704-2-13
- Geruchsreduktion bei Umluftbetrieb nach EN 63591
- Abluftleistung nach EN 61591:
 - - min. Normalbetrieb 150 m³/h
 - - max. Normalbetrieb 550 m³/h
 - - Intensivstufe 690 m³/h
- Umluftleistung:
 - - min. Normalbetrieb 139 m³/h
 - - max. Normalbetrieb 557 m³/h
 - - Boost-/Intensivstufe 630 m³/h
- Geräuschwerte nach EN 60704-3 und EN 60704-2-13 bei Abluftbetrieb:
 - - Min. Normalstufe: 39 dB(A) re 1 pW (25 dB(A) re 20 µPa Schalldruck)
 - - Max. Normalstufe: 69 dB(A) re 1 pW (55 dB(A) re 20 µPa Schalldruck)
 - - Intensivstufe: 76 dB(A) re 1 pW (62 dB(A) re 20 µPa Schalldruck)
- Geräuschwerte bei Umluftbetrieb:
 - - min. Normalbetrieb 42 dB(A) re 1 pW (31 dBA re 20 µPa Schalldruck)
 - - max. Normalbetrieb 74 dB(A) re 1 pW (62 dBA re 20 µPa Schalldruck)
 - - Boost-/Intensivstufe 75 dB(A) re 1 pW (64 dBA re 20 µPa Schalldruck)
- Fettfiltereffizienz: 90 %
- Geruchsreduktion bei Umluftbetrieb: 85 %

Verbrauchsdaten Dunstabzug

- Energie-Effizienzklasse: A

Ausstattung

- Durchschnittlicher Energieverbrauch: 53.5 kWh/Jahr
- Lüfter-Effizienzklasse: A
- Fettfilter-Effizienzklasse: B
- Geräusch min./max. Normalstufe: 42/70 dB

Installationshinweise

- Unterschrankbreite: min. 80 cm.
- Arbeitsplattentiefe: min. 60 cm (mit gekürzten Schubladen), ab 70 cm volle Schubladentiefe nutzbar.
- Eintauchtiefe: 20.4 cm
- Ab- oder Umluft-Verrohrungssystem als Sonderzubehör zu bestellen.
- Gesamtgerätegewicht: 23
- Das Gerät muss von unten frei zugänglich sein.
- Bei Installation einer Luftführung im Abluftbetrieb und einer kamingebundenen Feuerstelle, muss die Stromzuführung mit einer geeigneten Sicherheitsausschaltung versehen werden.
- Die Tragfähigkeit und die Stabilität insbesondere bei dünnen Arbeitsplatten ist durch geeignete Unterkonstruktionen sicherzustellen. Hierbei ist das Gerätegewicht zu berücksichtigen.
- Anschlussstutzen Abluft: Flachkanal NW 150

Sonderzubehör

- HZ381401, HZ381501, HZ381700, HZ390090, HZ9SE030

Ausstattung

--	--

iQ500, Induction hob with integrated ventilation system, 80 cm, flush mount
ED801FS11E

Maßzeichnungen

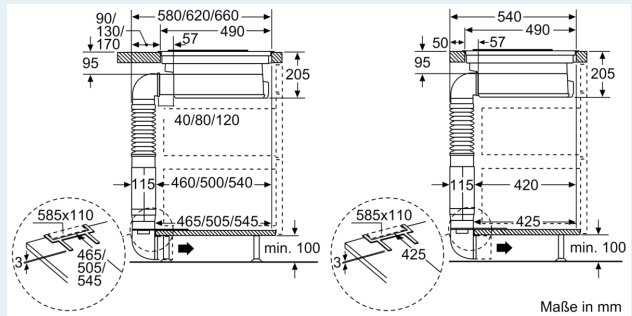
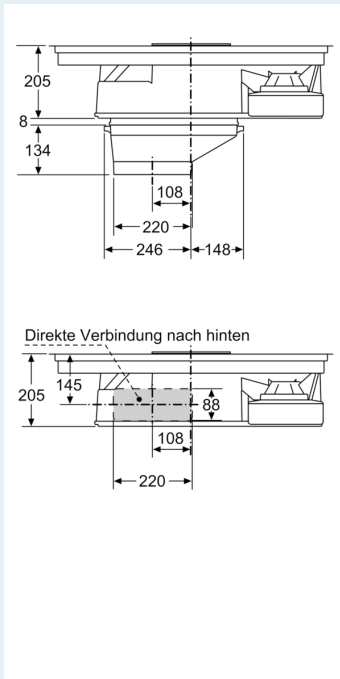
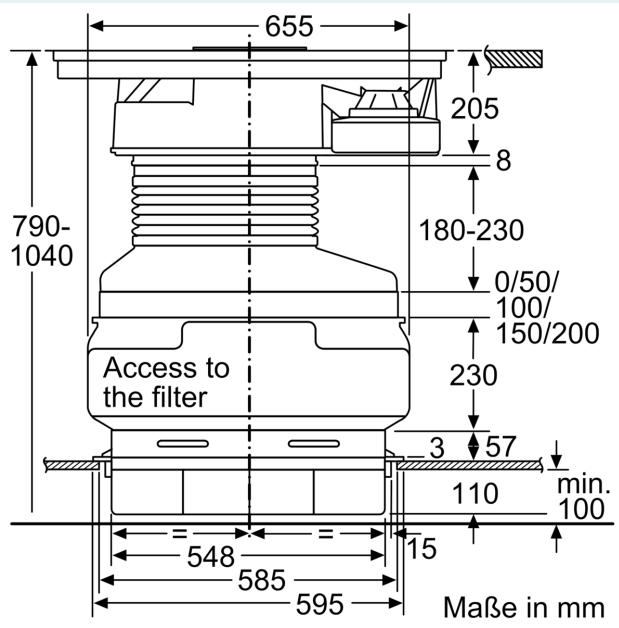
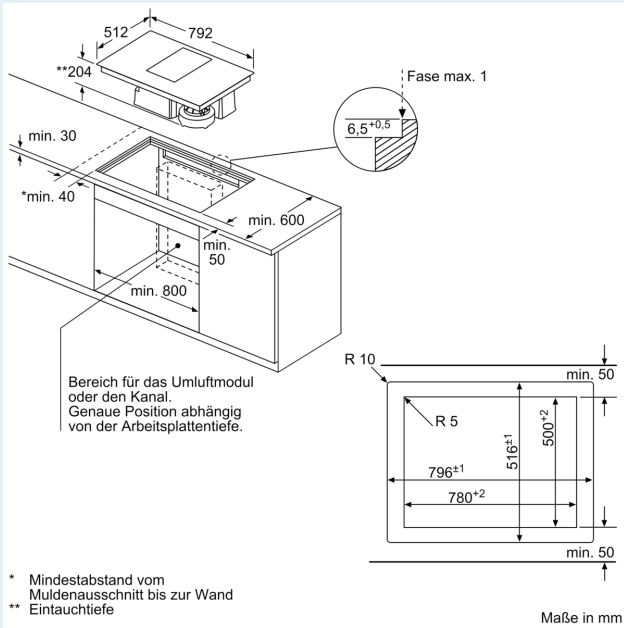

Maßzeichnungen

