

Serie 8, Wandesse, 90 cm, Klarglas schwarz bedruckt DWK91LT60



A+

Sonderzubehör

DWZ0BX6K1	Kanalverlängerung 1000 mm
DWZ0BX6L1	Kanalverlängerung 1500 mm
DWZ1BK1B6	Clean Air Plus Geruchsfilter (Ersatz)
DWZ1BK1I6	Clean Air Plus Umluftset
DWZ1BK1P1	Long Life Geruchsfilter (Ersatzbedarf)
DWZ1BK1R1	Long Life Umluftset (kaminlos)
DWZ1BK1S1	Long Life Umluftset
DWZ1BK1V6	Clean Air Plus Umluftset (kaminlos)
HEZG9AS00S	Adapter

- Steuern Sie Ihre Dunstabzugshaube über das Kochfeld.
- Home Connect: smart vernetzte Dunstabzugshauben, die Ihnen das Leben leichter machen.
- EcoSilence Drive™: der leistungsstarke und energiesparende Motor für Dunstabzugshauben.
- Intensivstufe: beseitigt starke Kochgerüche besonders schnell und effektiv.

Technische Daten

Bauart:	Wandmontage
Länge Anschlusskabel:	130.0 cm
Höhe des Kamins:	420-663/457-750 mm
Höhe des Gerätes ohne Kamin:	450 mm
Nettogewicht:	25.7 kg
Steuerung:	elektronisch
Anzahl der Leistungsstufen:	3-stufig + 2 Intensiv
Lüfterleistung bei höchster Normalstufe Abluft:	441 m³/h
Lüfterleistung bei Intensivstufe Umluft:	944 m³/h
Lüfterleistung bei höchster Normalstufe Umluft:	437 m³/h
Lüfterleistung bei Intensivstufe Abluft:	1007 m³/h
Anzahl der Lampen (Stck):	2
Schalleistung:	51 dB(A) re 1 pW
Durchmesser des Abluftstutzens:	150 mm
Material des Fettfilters:	Edelstahl waschbar
Geruchsfilter:	Nein
Art der Luftführung:	Abluft, Umluft (Sonderzubehör separat erhältlich)
Sonderzubehör:	DWZ0BX6K1, DWZ0BX6L1, DWZ1BK1B6, DWZ1BK1I6, DWZ1BK1P1, DWZ1BK1R1, DWZ1BK1S1, DWZ1BK1V6, HEZG9AS00S
Art des Fettfilters:	Kassette
Anschlusswert:	250 V
Absicherung:	10 A
Spannung:	220-240 V
Frequenz:	50; 60 Hz
Steckerart:	Schuko-/Gardy mit Erdung
Gerätetyp:	Wandmontage
Gehäusematerial:	Glas, lackiert
Steckerart:	Schuko-/Gardy mit Erdung
Abmessungen des Gerätes, mit Kamin (falls vorhanden) (in): x x
Abmessungen des verpackten Gerätes:	30.31 x 28.74 x 48.42
Nettogewicht:	57.000 lbs
Bruttogewicht:	82.000 lbs
Lage des Gebläses:	Motor im Gehäuse
Rückstauklappe:	Ja
Länge Anschlusskabel:	130.0 cm
Abmessungen des Gerätes:	892-1185 x 890.0 x 447.0 mm
Abmessungen des verpackten Gerätes:	770 x 730 x 1230 mm
Nettogewicht:	25.7 kg
Bruttogewicht:	37.0 kg
Nachlauffunktion mit automatischer Abschaltung:	10 min



4 242005 307401

Serie 8, Wandesse, 90 cm, Klarglas schwarz bedruckt DWK91LT60

- Schräg Glas markenspezifisch
- Glasscheibe: schwarz bedruckt
- Wahlweise Abluft- oder Umluftbetrieb
- Bei Umluft kaminloser Betrieb möglich
- BLDC für Ventilation
- Farbtemperatur: 3500 K
- Beleuchtungsstärke: 422 lux
- 3 Leistungsstufen und 2 Intensivstufen
- Sättigungsanzeige für Metall- und Aktivkohlefilter
- Sprachsteuerung über gängige Sprachassistenten möglich
- Die Home Connect Funktionalität lässt sich durch die Einbindung zahlreicher Anwendungen externer Kooperationspartner (Partnering) beliebig erweitern
- Reinigungsfreundlicher Innenrahmen
- Energieeffizienzklasse: A+ (auf einer Energieeffizienzklassen-Skala von A+++ bis D)
- Durchschnittlicher Energieverbrauch: 39.1 kWh/Jahr*
- Lüfter-Effizienzklasse: A*
- Beleuchtungs-Effizienzklasse: A*
- Fettfilter-Effizienzklasse: C*
- Gesamtanschlusswert: 250 W
- Spannung: 220 - 240 V
- Gerätemaße Abluft (HxBxT): 855-1098 x 890 x 447 mm
- Gerätemaße Umluft (HxBxT): 892-1185 x 890 x 447 mm
- Abluftstutzen Ø 150 mm (Ø 150 mm beiliegend)
- Länge Anschlusskabel: 1.3 m mit Stecker
- mit Rückstauklappe

**Serie 8, Wandesse, 90 cm, Klarglas
schwarz bedruckt
DWK91LT60**

Maße in mm
Gerät im Abluftbetrieb

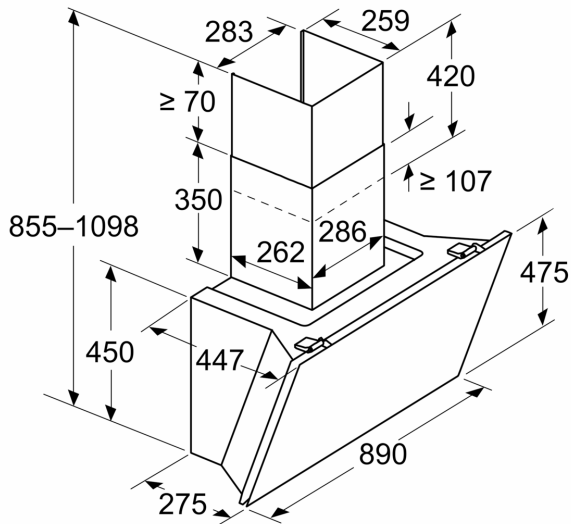

Maße in mm
Gerät im Umluftbetrieb

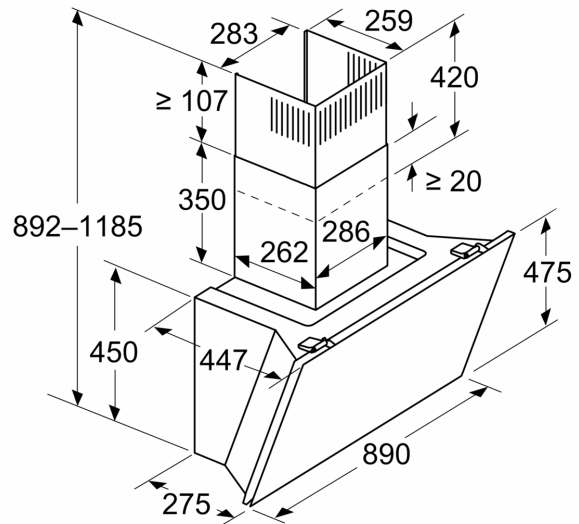

Maße in mm
Gerät im Umluftbetrieb ohne Abluftkanal

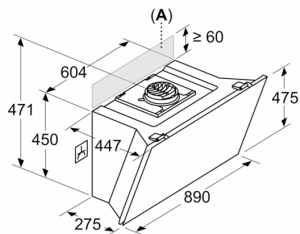

Steckdose kann seitlich oder oberhalb des Geräts angebracht werden

A: Steckdose nur außerhalb des markierten Bereichs

Maße in mm

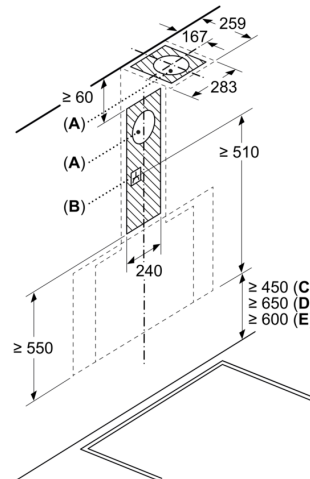

A: Abluftaustritt
B: Steckdose
C: Elektro
D: Gas – ab Oberkante Topfträger
E: Elektro – für Australien und Neuseeland

Maße in mm
Wandinstallation mit Kamin

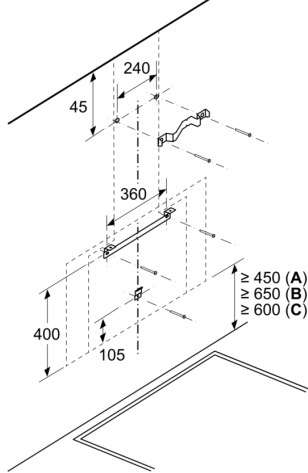

- A: Elektro
- B: Gas – ab Oberkante Topfräger
- C: Elektro – für Australien und Neuseeland

Maße in mm

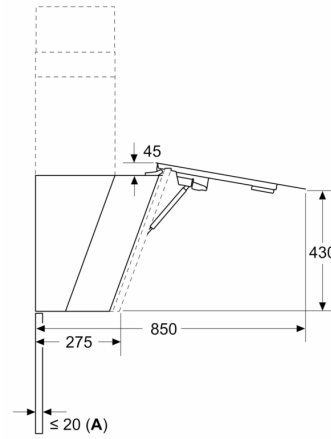

- A: Max. Stärke Rückwand

Maße in mm

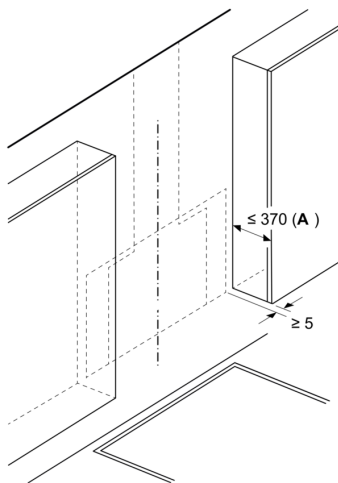

- A: Max. Tiefe der seitlichen Oberschränke (inkl. Tür) wegen Montage der Glasplatte

Gerät muss vor den Oberschränken installiert werden, wenn diese tiefer als 370 mm sind