

**Serie 4, Lüfterbaustein, 53 cm,
Silber, metallisch
DHL555BL**

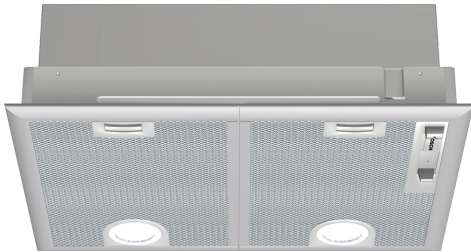

DHZ7305 Standard Geruchsfilter
DHZ7402 Montagehilfe für Lüfterbausteine

**Der Lüfterbaustein: bietet Ihnen
Gestaltungsfreiraum - für die Montage an
der Wand oder über einer Kochinsel.**

- **Besonders leise:** maximale Abzugsleistung, minimale Geräuschkulisse.
- **Intensivstufe:** beseitigt starke Kochgerüche besonders schnell und effektiv.

Bauart: Lüfterbaustein/Zwischen-/Unterbaubauhaube
Länge Anschlusskabel: 130.0 cm
Min. Nischenmaße für Installation (H x B x T): .. 255mm x 500.0mm x 350mm mm
Nettogewicht: 7.5 kg
Steuerung:mechanisch
Anzahl der Leistungsstufen: 3-stufig + 1 Intensiv
Lüfterleistung bei höchster Normalstufe Abluft:363 m³/h
Lüfterleistung bei Intensivstufe Umluft: 395.0 m³/h
Lüfterleistung bei höchster Normalstufe Umluft:268 m³/h
Lüfterleistung bei Intensivstufe Abluft: 618 m³/h
Anzahl der Lampen (Stck): 2
Schalleistung:56 dB(A) re 1 pW
Durchmesser des Abluftstutzens: 120 / 150 mm
Material des Fettfilters: Aluminium waschbar
Geruchsfilter:Nein
Art der Luftführung: Abluft, Umluft (Sonderzubehör separat erhältlich)
Sonderzubehör: DHZ7305, DHZ7402
Gesamtleistung der Lampen: 6 W
Art des Fettfilters: Kassette
Anschlusswert:206 W
Absicherung: 10 A
Spannung: 220-240 V
Frequenz: 50 Hz
Steckerart:Schuko-/Gardy mit Erdung
Gerätetyp: Eingebaut
Gehäusematerial: lackiert
Steckerart:Schuko-/Gardy mit Erdung
Abmessungen des Gerätes, mit Kamin (falls vorhanden) (in): x x
Abmessungen des verpackten Gerätes:11.41 x 23.22 x 17.32
Nettogewicht: 17.000 lbs
Bruttogewicht: 19.000 lbs
Lage des Gebläses: Motor im Gehäuse
Rückstauklappe: Ja
Länge Anschlusskabel: 130.0 cm
Abmessungen des Gerätes: 255 x 530.0 x 380.0 mm
Abmessungen des verpackten Gerätes: 290 x 590 x 440 mm
Nettogewicht: 7.5 kg
Bruttogewicht:8.5 kg



Serie 4, Lüfterbaustein, 53 cm, Silber, metallisch DHL555BL

Der Lüfterbaustein: bietet Ihnen Gestaltungsfreiraum - für die Montage an der Wand oder über einer Kochinsel.

Betriebsart und Leistung

- Geräuschwerte nach EN 60704-2-13 bei Abluftbetrieb:
- Max. Normalstufe: 56 dB(A) re 1 pW
- Intensivstufe: 68 dB(A) re 1 pW
- Lüfterleistung bei Abluftbetrieb nach EN 61591:
- max. Normalstufe 362 m³/h, Intensivstufe 618 m³/h
- Energieeffizienzklasse: C (auf einer Energieeffizienzklassen-Skala von A+++ bis D)
- Durchschnittlicher Energieverbrauch: 79.8 kWh/Jahr*
- Lüfter-Effizienzklasse: D*
- Fettfilter-Effizienzklasse: B*
- Beleuchtungs-Effizienzklasse: A*
- Geräusch min./max. Normalstufe: 38/56 dB
- 2 Lüftermotoren
- Arbeitsplatzbeleuchtung mit 2 x LED-Spot 2,15W (Niedervolt)
- Beleuchtungsstärke: 438 lux
- Farbtemperatur: 3500 K

Komfort

- Schiebeschalter
- 3 Leistungsstufen und
- 1 Intensivstufe
- Wahlweise Abluft- oder Umluftbetrieb
- mit Rückstauklappe

Umwelt und Sicherheit

- Metallfettfilter mit Aluminiumrahmen,
- spülmaschinengeeignet

Technische Informationen

- Für vorbereitete Schränke, Essen u.ä. sowie über Kochinseln
- Für Umluftbetrieb wird ein Aktivkohlefilter benötigt

Maße

- Gerätemaße (HxBxT): 255 x 530 x 380 mm
- Einbaumaße (HxBxT): 255 x 500 x 350 mm
- Abluftstutzen Ø 150 mm, 120 mm
- Gesamtanschlusswert: 206 W

* Gemäß EU-Regulierung Nr. 65/2014

**Serie 4, Lüfterbaustein, 53 cm,
Silber, metallisch
DHL555BL**

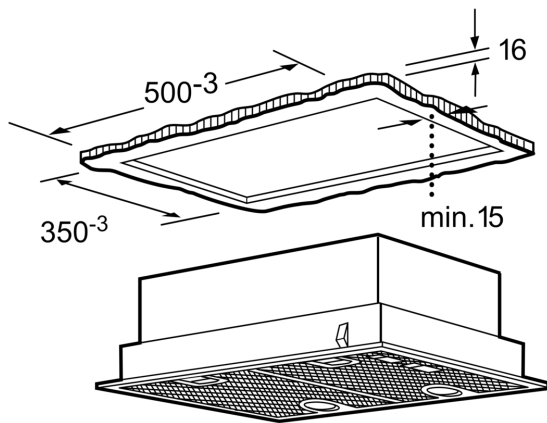

Maße in mm

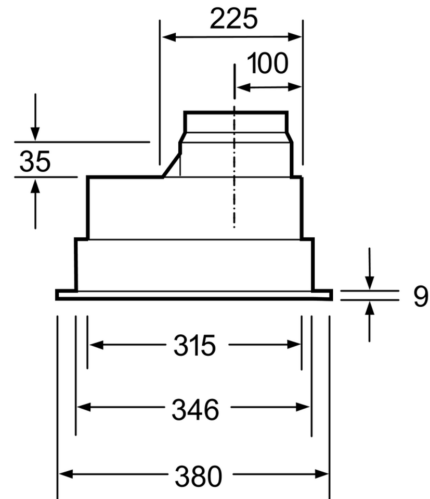

Maße in mm

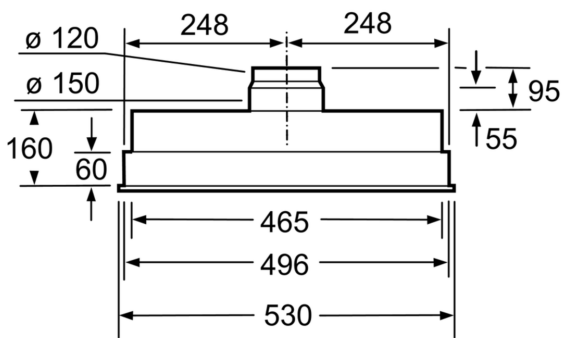

Maße in mm

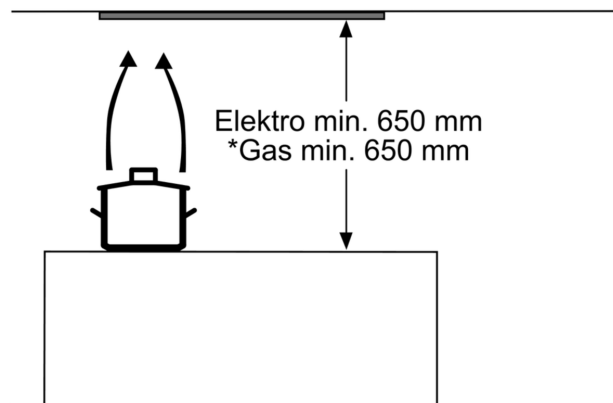

* ab Oberkante Topfräger

Maße in mm