

## Serie 6, Einbau Mikrowelle mit Heißluft, 60 x 45 cm, Edelstahl CMA585GS0



### Zubehör

1 x Rost

### Sonderzubehör

HEZ317000 Pizzaform, emailliert  
 HEZ86D000 Dampfgareinsatz für Mikrowellengeräte  
 HEZ915003 Glasbräter 5,4 l

### Technische Daten

Zusatzfunktionen: ..... Kombinationsbetrieb mit Mikrowelle  
 Steuerung: ..... elektronisch  
 Abmessungen des Gerätes: ..... 454 x 594 x 570 mm  
 Abmessungen des Garraumes: ..... 220 x 420 x 420 mm  
 Länge Anschlusskabel: ..... 180.0 cm  
 Nettogewicht: ..... 37.0 kg  
 Bruttogewicht: ..... 41.8 kg  
 Max. Mikrowellenleistung: ..... 900 W  
 Anzahl der Leistungsstufen (Stck): ..... 5  
 Drehteller: ..... Nein  
 Material Garraum: ..... Edelstahl  
 Türöffnung: ..... Griff  
 Uhr: ..... Ja  
 Integriertes Zubehör: ..... 1 x Rost  
 Gerätehöhe: ..... 454 mm  
 ..... 594 mm  
 ..... 570 mm  
 Max. Mikrowellenleistung: ..... 900 W  
 Anschlusswert: ..... 3350 W  
 Absicherung: ..... 16 A  
 Spannung: ..... 220-230 V  
 Frequenz: ..... 50 Hz  
 Steckerart: ..... Schuko-/Gardy mit Erdung  
 Ausschnittsmaße: ..... x  
 Abmessungen des verpackten Gerätes: ..... 22.83 x 26.37 x 30.31  
 Nettogewicht: ..... 82.000 lbs  
 Bruttogewicht: ..... 92.000 lbs



## Serie 6, Einbau Mikrowelle mit Heißluft, 60 x 45 cm, Edelstahl CMA585GS0

---

### Mikrowelle und Heizart

- Einbau-Mikrowelle mit Heißluftfunktion mit den Heizarten: Mikrowelle, Heißluft Standard, Umluft-Infra-Grill, Großflächengrill, Warmhalten
- Max. Leistung: 900 W; 5 Mikrowellen-Leistungsstufen: 90 W, 180 W, 360 W, 600 W, 900 W
- Temperaturregelung von 40 °C - 230 °C
- Grill 1.75 kW
- Grill mit Mikrowellen-Leistungsstufen 90 W, 180 W, 360 W, 600 W kombinierbar
- Mikrowelle einzeln oder in Kombination nutzbar
- Garraumvolumen: 44 l

### Design

- Garraum aus Edelstahl mit Glasboden

### Komfort

- LCD
- Elektronikuhr
- Leicht-Bedien-Konzept: besonders
- einfaches, problemloses Einstellen
- AutoPilot 15 Programme
- 4 Auftau- und 3 Garprogramme im Mikrowellenbetrieb, 8 Programme für Kombinationsbetrieb
- Schnellaufheizung
- LED-Lampe
- Edelstahl-Lüfterrad
- Vollglas-Innentür

### Zubehör

- 1 x Rost

### Umwelt und Sicherheit

- Kindersicherung
- Sicherheitsabschaltung Türkontaktschalter
- Kühlgebläse

### Technische Info:

- Länge des Anschlusskabels: 180 cm
- Gesamtanschlusswert Elektro: 3.35 kW
- Nennspannung: 220 - 230 V
- Geeignet für 60 cm breite Hochschränke

### Maße

- Gerätemaße (HxBxT): 454 x 594 x 570mm
- Nischenmaße (HxBxT): 458 mm x 560 mm x 550 mm
- „Maße und Einbauhinweise zu diesem Gerät gemäß technischer Zeichnung beachten“

**Serie 6, Einbau Mikrowelle mit  
Heißluft, 60 x 45 cm, Edelstahl  
CMA585GS0**

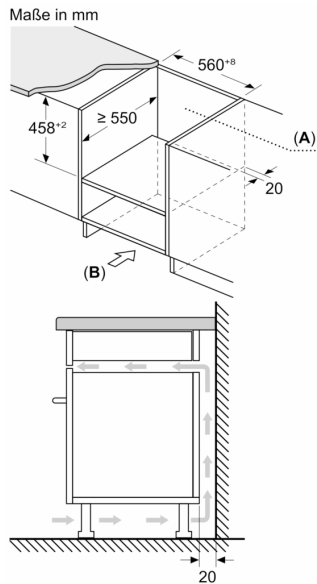
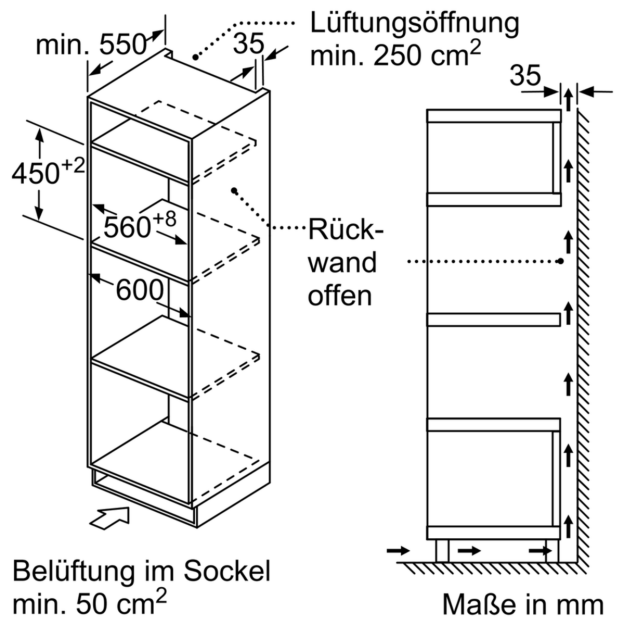
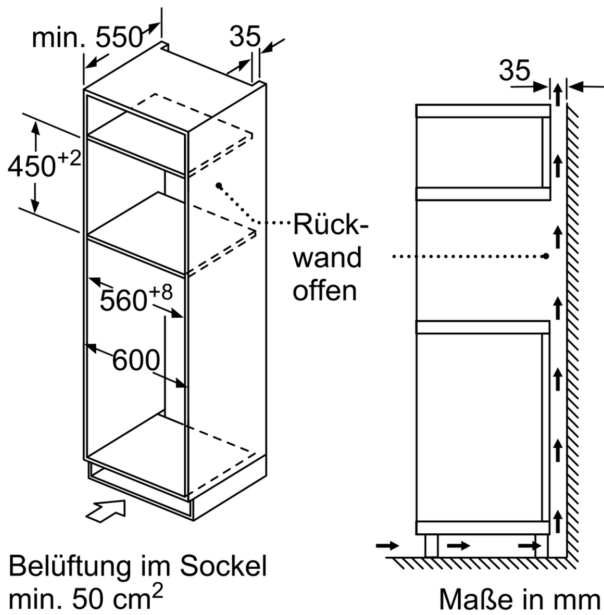

A: Rückwand offen  
B: Belüftung im Sockel ≥ 50 cm<sup>2</sup>

