

iQ500, 60 x 45 cm, Edelstahl CM585AGS1



Zubehör

1 x Rost

Sonderzubehör

HZ915003 Glasbräter 5,4 L

45 cm hohe Einbau-Mikrowelle zum Auftauen, Aufwärmen oder Zubereiten von Gerichten innerhalb kürzester Zeit.

- ✓ Schnellaufheizung: schneller zur gewünschten Backtemperatur.
- ✓ cookControl15: Automatikprogramme garantieren beste Ergebnisse.
- ✓ lightControl: beleuchteter Bedienkebel für eine intuitive Bedienung.
- ✓ Heißluft: für optimale Backergebnisse dank guter Wärmeverteilung.
- ✓ Wattleistung bis 900 Watt: zeitsparend und leistungsstark.

Ausstattung

Technische Daten

Zusatzfunktion: Kombinationsbetrieb mit Mikrowelle
 Steuerung: elektronisch
 Abmessungen des Gerätes: 454x594x570 mm
 Abmessungen des Garraumes: 220 x 420 x 420 mm
 Länge Anschlusskabel: 180 cm
 Nettogewicht: 36.3 kg
 Bruttogewicht: 41.8 kg
 Maximale Mikrowellenleistung: 900 W
 Anzahl der Leistungsstufen: 5
 Drehteller: Nein
 Material Garraum: Edelstahl
 Türöffnung: Griff
 Uhr: Ja
 Integriertes Zubehör: 1 x Rost
 Gerätehöhe: 454 mm
 Gerätebreite: 594 mm
 Gerätetiefe: 570 mm
 Maximale Mikrowellenleistung: 900 W
 Anschlusswert: 3350 W
 Absicherung: 16 A
 Spannung: 220-230 V
 Frequenz: 50 Hz
 Steckerart: Schuko-/Gardy mit Erdung
 Ausschnittsmaße: X
 Abmessungen des verpackten Gerätes: 22.83 x 26.37 x 30.31
 Nettogewicht: 80.000 lbs
 Bruttogewicht: 92.000 lbs



iQ500, 60 x 45 cm, Edelstahl CM585AGS1

Ausstattung

Mikrowelle und Heizart

- Einbau-Mikrowelle mit Heißluftfunktion mit den Heizarten: Mikrowelle, Heißluft Standard, Umluft-Grill-System, Großflächengrill, Warmhalten
- Max. Leistung: 900 W; 5 Mikrowellen-Leistungsstufen: 90 W, 180 W, 360 W, 600 W, 900 W
- Temperaturregelung von 40 °C - 230 °C
- Grill 1.75 kW
- Grill mit Mikrowellen-Leistungsstufen 90 W, 180 W, 360 W, 600 W kombinierbar
- Mikrowelle einzeln oder in Kombination nutzbar
- Garraumvolumen: 44 l

Design

- lightControl: beleuchteter Bedienknebel
- Garraum aus Edelstahl mit Glasboden

Reinigung

Komfort

- LCD
- Elektronik -Uhr
- Bedienelemente: Knebel beleuchtet
- Leicht-Bedien-Konzept: besonders
- einfaches, problemloses Einstellen
- cookControl 15 Programme
- 4 Auftau- und 3 Garprogramme im Mikrowellenbetrieb, 8 Programme für Kombinationsbetrieb
- Schnellaufheizung
- LED-Lampe
- Edelstahl-Lüfterrad
- Vollglas-Innentür
- Backofengriff aus massivem Edelstahl
- Bedienung über Sensortasten

Zubehör

- 1 x Rost

Umwelt und Sicherheit

- Kindersicherung
- Sicherheitsabschaltung
- Türkontaktschalter
- Kühlgebläse

Technische Info:

- Länge des Anschlusskabels: 180 cm
- Gesamtanschlusswert Elektro: 3.35 kW
- Nennspannung: 220 - 230 V
- Einbau auch in Hochschränke möglich

Maße

- Gerätemaße (HxBxT): 454 x 594 x 570mm
- Nischenmaße (HxBxT): 458 mm x 560 mm x 550 mm
- Wir empfehlen Ihnen, Komplementär-Produkte innerhalb der Produktserie iQ500 zu wählen, um die bestmögliche Einbausituation

Ihrer Einbaugeräte zu gewährleisten.

- „Maße und Einbauhinweise zu diesem Gerät gemäß technischer Zeichnung beachten“

iQ500, 60 x 45 cm, Edelstahl
CM585AGS1

Maßzeichnungen

Maße in mm

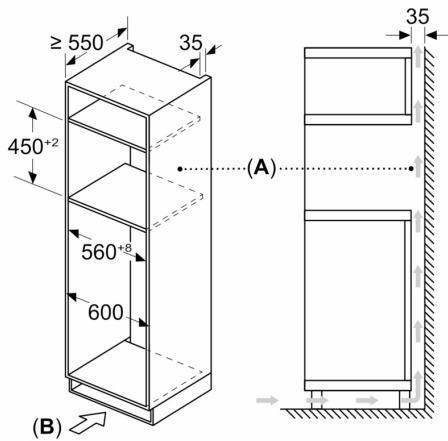

A: Rückwand offen

B: Belüftung im Sockel $\ge 100 \text{ cm}^2$

Maße in mm

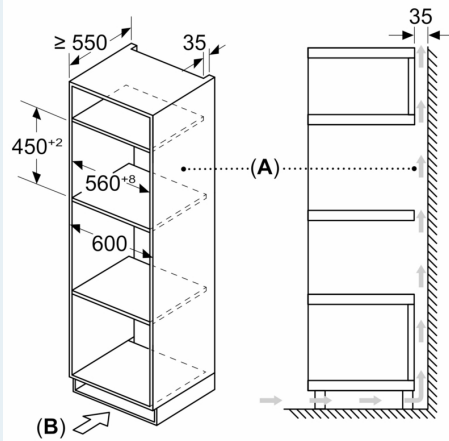

A: Rückwand offen

B: Belüftung im Sockel $\ge 100 \text{ cm}^2$

Maße in mm

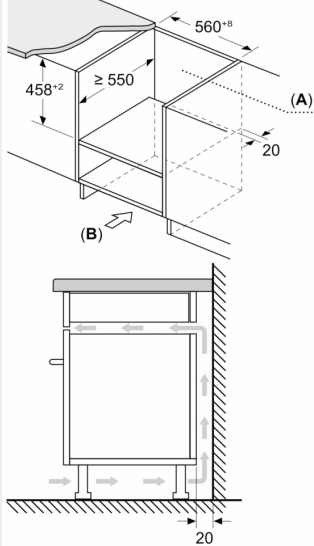

A: Rückwand offen

B: Belüftung im Sockel $\ge 100 \text{ cm}^2$

Maße in mm

