

Serie 2, Einbau-Mikrowelle, Schwarz BFL523MB3



Sonderzubehör

HEZG9AS00S Adapter

Die Einbau Mikrowelle für die 38cm Nische: so können Sie Ihre Gerichte extraschnell auftauen, aufwärmen und perfekt zubereiten.

Technische Daten

Zusatzfunktionen:	Nur Mikrowelle
Steuerung:	elektronisch
Abmessungen des Gerätes:	382 x 495 x 335 mm
Abmessungen des Garraumes:	180 x 280 x 300 mm
Länge Anschlusskabel:	130.0 cm
Nettogewicht:	14.0 kg
Bruttogewicht:	16.6 kg
Max. Mikrowellenleistung:	800 W
Anzahl der Leistungsstufen (Stck):	5
Drehteller:	Ja
Material Garraum:	lackiert
Türöffnung:	Taste
Uhr:	Ja
Gerätehöhe:	382 mm
.....	495 mm
.....	335 mm
Max. Mikrowellenleistung:	800 W
Anschlusswert:	1270 W
Absicherung:	10 A
Spannung:	220-230 V
Frequenz:	50 Hz
Steckerart:	Schuko-/Gardy mit Erdung
Ausschnittsmaße:	X
Abmessungen des verpackten Gerätes:	17.51 x 16.06 x 26.77
Nettogewicht:	31.000 lbs
Bruttogewicht:	37.000 lbs



Serie 2, Einbau-Mikrowelle, Schwarz BFL523MB3

**Die Einbau Mikrowelle für die 38cm
Nische: so können Sie Ihre Gerichte
extraschnell auftauen, aufwärmen und
perfekt zubereiten.**

Mikrowelle und Heizart

- Max. Leistung: 800 W; 5 Mikrowellen-Leistungsstufen: 90 W, 180 W, 360 W, 600 W, 800 W
- Garraumvolumen: 20 l

Design

- Garraum aus lackiert grau

Reinigung

Komfort

- LED
- Elektronikuhr
- Bedienelemente: Drehknebel
- Leicht-Bedien-Konzept: besonders
- einfaches, problemloses Einstellen
- AutoPilot 7 Programme
- 4 Auftau- und 3 Garprogramme im Mikrowellenbetrieb
- LED-Lampe
- 27 cm Glas-Drehteller
- Schwenktür, links angeschlagen
- Öffner-Taste

Umwelt und Sicherheit

- Kindersicherung
- Sicherheitsabschaltung Türkontaktschalter
- Kühlgebläse
- Länge des Anschlusskabels: 130 cm
- Gesamtanschlusswert Elektro: 1.27 kW
- Nennspannung: 220 - 230 V
- Einbaugerät für 50 cm breiten Oberschrank

Maße

- Gerätemaße (HxBxT): 382 x 495 x 335mm
- Nischenmaße (HxBxT): 365 mm x 460 mm x 320 mm
- „Maße und Einbauhinweise zu diesem Gerät gemäß technischer Zeichnung beachten“

Serie 2, Einbau-Mikrowelle, Schwarz BFL523MB3

Maße in mm
Montage einer 20-l-Mikrowelle in einem
Hängeschrank

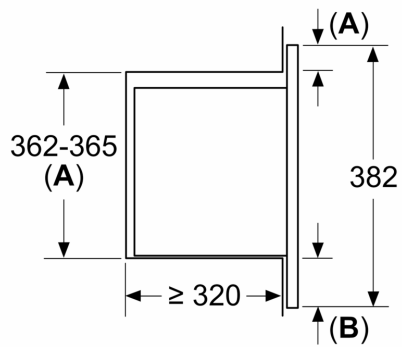

A: Frontüberstand oben:
Nische 362: 6 mm
Nische 365: 3 mm
B: Frontüberstand unten: 14 mm

Maße in mm

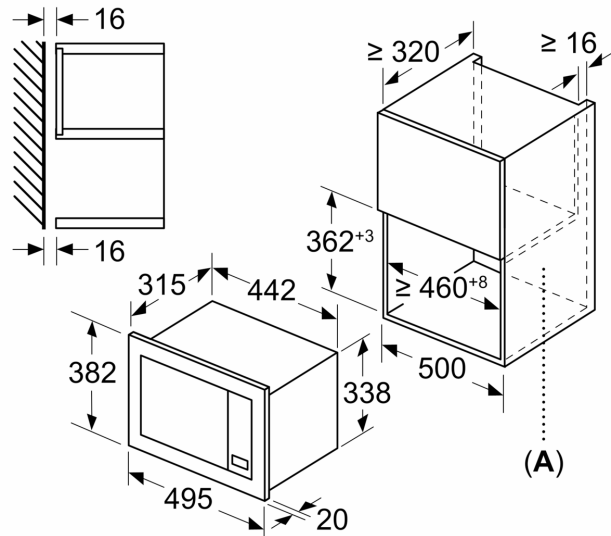

A: Rückwand offen