

**iQ300, Einbau-Mikrowelle,
Schwarz, Edelstahl
BF523LMB3**



38 cm hohe Einbau-Mikrowelle zum Auftauen, Aufwärmen oder Zubereiten von Gerichten innerhalb kürzester Zeit.

Ausstattung

Technische Daten

Zusatzfunktion:	Nur Mikrowelle
Steuerung:	elektronisch
Abmessungen des Gerätes:	382 x 495 x 335 mm
Abmessungen des Garraumes:	180 x 280 x 300 mm
Länge Anschlusskabel:	130.0 cm
Nettogewicht:	14.0 kg
Bruttogewicht:	16.6 kg
Maximale Mikrowellenleistung:	800 W
Anzahl der Leistungsstufen (Stck):	5
Drehteller:	Ja
Material Garraum:	lackiert
Türöffnung:	Taste
Uhr:	Ja
Gerätehöhe:	382 mm
Gerätebreite:	495 mm
Gerätetiefe:	335 mm
Maximale Mikrowellenleistung:	800 W
Anschlusswert:	1270 W
Absicherung:	10 A
Spannung:	220-230 V
Frequenz:	50 Hz
Steckerart:	Schuko-/Gardy.m.Erdung
Ausschnittsmaße:	X
Abmessungen des verpackten Gerätes:	17.51 x 16.06 x 26.77
Nettogewicht:	31.000 lbs
Bruttogewicht:	37.000 lbs



Sonderzubehör

HEZG9AS00S Adapter

iQ300, Einbau-Mikrowelle, Schwarz, Edelstahl BF523LMB3

Ausstattung

Mikrowelle und Heizart

- Max. Leistung: 800 W; 5 Mikrowellen-Leistungstufen: 90 W, 180 W, 360 W, 600 W, 800 W
- Garraumvolumen: 20 l

Design

- Garraum aus lackiert grau

Reinigung

- Hydrolyse-Programm

Komfort

- LED
- Elektronik -Uhr
- Bedienelemente: Drehknebel
- Leicht-Bedien-Konzept: besonders
- einfaches, problemloses Einstellen
- cookControl 7 Programme
- 4 Auftau- und 3 Garprogramme im Mikrowellenbetrieb
- LED-Lampe
- 27 cm Glas-Drehteller
- Seitlich öffnende Drehtür, Anschlag links
- Öffner-Taste

Umwelt und Sicherheit

- Kindersicherung
- Sicherheitsabschaltung Türkontaktschalter
- Kühlgebläse
- Länge des Anschlusskabels: 130 cm
- Gesamtanschlusswert Elektro: 1.27 kW
- Nennspannung: 220 - 230 V
- Einbaugerät für 50 cm breiten Oberschrank

Maße

- Gerätemaße (HxBxT): 382 x 495 x 335mm
- Nischenmaße (HxBxT): 365 mm x 460 mm x 320 mm
- „Maße und Einbauhinweise zu diesem Gerät gemäß technischer Zeichnung beachten“

**iQ300, Einbau-Mikrowelle,
Schwarz, Edelstahl
BF523LMB3**

Maßzeichnungen

Maße in mm
Montage einer 20-l-Mikrowelle in einem
Hängeschrank

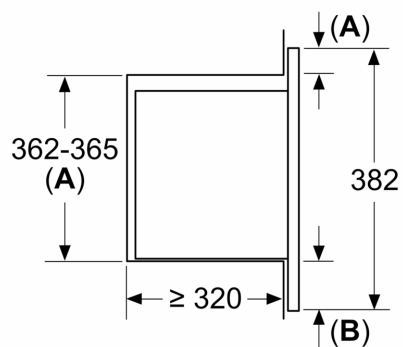

A: Frontüberstand oben:
Nische 362: 6 mm
Nische 365: 3 mm
B: Frontüberstand unten: 14 mm

Maße in mm

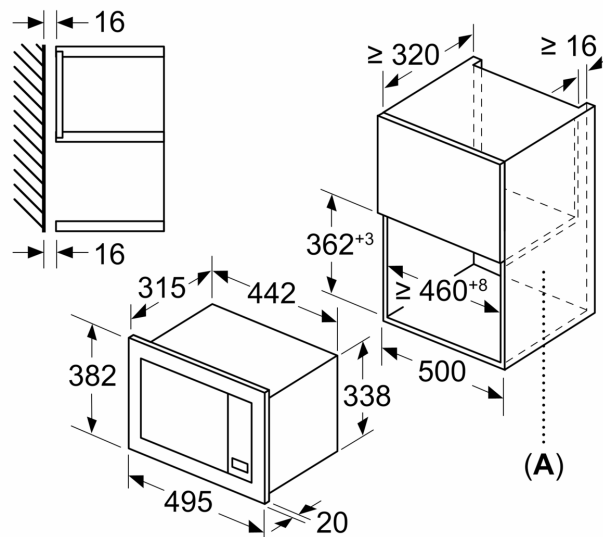

A: Rückwand offen