

Installationszubehör LZ21WWM11

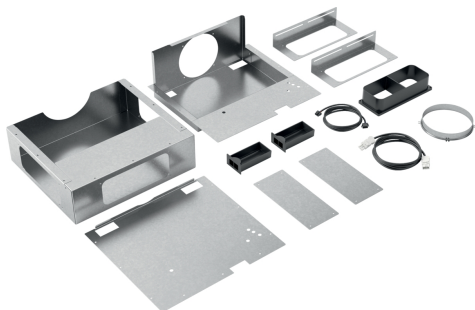

✓ Enthält die erforderlichen Installationsteile, um den Motor bis zu 3 m vom Lüftungsgerät entfernt zu installieren

Abmessungen des verpackten Gerätes:455 x 335 x 690 mm
Abmessung der Palette: 200.0 x 80.0 x 120.0
Anzahl Geräte pro Palette:12
Nettogewicht: 6.2 kg
Bruttogewicht: 8.8 kg
EAN-Nummer: 4242003886540



Installationszubehör LZ21WWM11

Sonderzubehör

- Enthält die erforderlichen Installationsteile, um den Motor bis zu 3 m vom Lüftungsgerät entfernt zu installieren

Installationszubehör LZ21WWM11

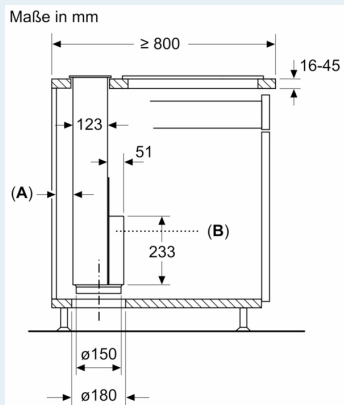

A: ≥ 20 mm zwischen Einsaugbereich
Guided Air und Möbelwand
B: Abdeckung muss immer zugänglich sein

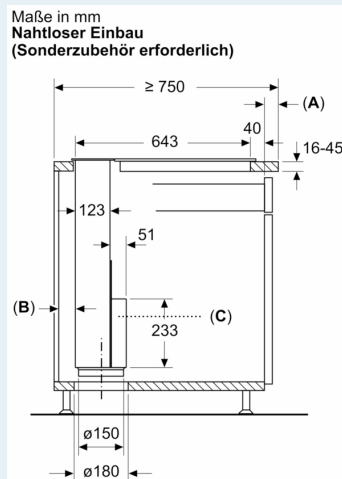

A: Überstand Arbeitsplatte - Korpus
B: ≥ 20 mm zwischen Einsaugbereich
Guided Air und Möbelwand
C: Abdeckung muss immer zugänglich sein

Maße in mm

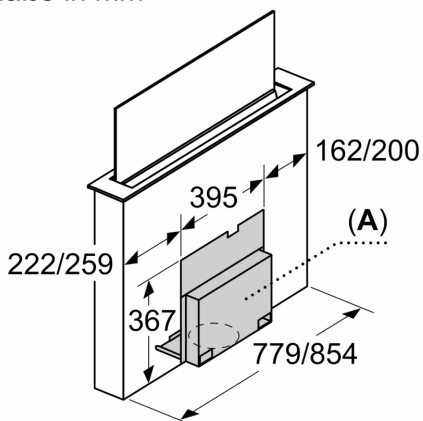

A: Der Zugang zur gesamten Abdeckung muss
auch nach der Montage gewährleistet sein.

Die Abdeckung kann an der Front oder an der
Rückseite des Geräts montiert werden.

Exemplarische Darstellung

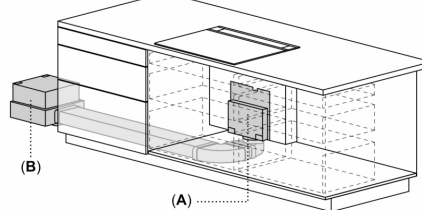

A: Abdeckung muss immer zugänglich sein
B: Abstand zwischen Motoreinheit und Gerät max. 3 mm
Motoreinheit muss immer zugänglich sein

Exemplarische Darstellung

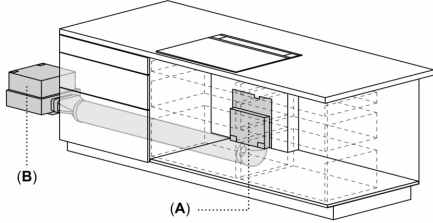

- A: Abdeckung muss immer zugänglich sein
- B: Abstand zwischen Motoreinheit und Gerät max. 3 m
Motoreinheit muss immer zugänglich sein

Exemplarische Darstellung

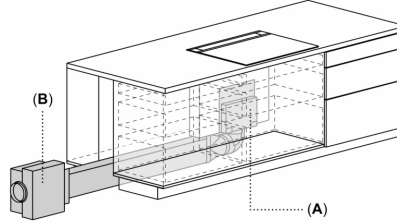

- A: Abdeckung muss immer zugänglich sein
- B: Abstand zwischen Motoreinheit und Gerät max. 3 m
Motoreinheit muss immer zugänglich sein

Maße in mm

