

## iQ500, Tischlüfter, 90 cm, Edelstahl LD96DAM50

B



Das effiziente downdraftAir System lässt sich bei Bedarf einfach herausfahren und ist dabei mit nahezu jedem Siemens Kochfeld kombinierbar.

- ✓ Erhellte das Kochfeld optimal und stromsparend - LED-Beleuchtung
- ✓ Spürbar, aber kaum hörbar - extrem leise
- ✓ Dank touchControl können Abzugsleistung und LED-Beleuchtung direkt ausgewählt werden.
- ✓ Für Spitzenleistung - Intensivstufe mit automatischer Rückschaltung
- ✓ Die Intensivstufe erhöht vorübergehend die Lüfterleistung, wenn die Dunstentwicklung beim Kochen besonders intensiv ist - mit einer automatischen Rückschaltung nach 5 oder 10 Minuten.

### Ausstattung

#### Technische Daten

Approbationszertifikate : CE  
 Länge Anschlusskabel (cm) : 150  
 Nischenmaße (H x B x T) (mm) : 738mm x 844.0mm x 104mm  
 Nettogewicht (kg) : 34,095  
 Steuerung : elektronisch  
 Regelung der Leistungsstufen : 3-stufig + 2 Intensiv  
 Max. Gebläseleistung-Abluftbetrieb (m<sup>3</sup>/h) : 428  
 Gebläseleistung bei Intensivstufe-Umluftbetrieb : 520.0  
 Max. Gebläseleistung-Umluftbetrieb (m<sup>3</sup>/h) : 332  
 Gebläseleistung bei Intensivstufe-Abluftbetrieb (m<sup>3</sup>/h) : 690  
 Anzahl der Lampen (Stck) : 1  
 Schalleistung (dB(A) re 1 pW) : 59  
 Durchmesser des Abluftstutzens (mm) : 150  
 Material des Fettfilters : Aluminium  
 EAN-Nummer : 4242003823361  
 Anschlusswert (W) : 267  
 Absicherung (A) : 10  
 Spannung (V) : 220-240  
 Frequenz (Hz) : 50  
 Steckerart : Schuko-/Gardy.m.Erdung  
 Art der Installation : Integrierbar

### Sonderzubehör

LZ29IDQ00 Long Life Geruchsfilter (Ersatzbedarf)  
 LZ29IDP00 Long Life Umluftset  
 LZ29IDM00 Montageset für abnehmbaren Lüfter



## iQ500, Tischlüfter, 90 cm, Edelstahl LD96DAM50

### Ausstattung

#### Bauform

- Ausfahrbare Tischlüftung für den aufgesetzten oder flächenbündigen Einbau in Arbeitsplatten
- Ausfahrhöhe 300 mm

#### Design

- Elektronische Steuerung
- metalTouch-Bedienung, touchControl-Bedienung

#### Betriebsart und Leistung

- Kondensatormotor
- Randabsaugung
- 3 Leistungsstufen + 2 Intensivstufen
- Geräusch min./max. Normalstufe: 45/59 dB
- Abluftleistung nach EN 61591:
- max. Normalbetrieb 428 m<sup>3</sup>/h
- Intensivstufe 690 m<sup>3</sup>/h
- Geräuschwerte nach EN 60704-2-13 bei Abluftbetrieb:
- Max. Normalstufe: 59 dB(A) re 1 pW
- Intensivstufe: 68 dB(A) re 1 pW
- Umluftleistung:
- max. Normalbetrieb 332 m<sup>3</sup>/h
- Intensivstufe 520 m<sup>3</sup>/h
- Geräuschwerte bei Umluftbetrieb:
- max. Normalstufe: 63 dB(A) re 1 pW
- Intensivstufe: 73 dB(A) re 1 pW

#### Umwelt und Sicherheit

- Durchschnittlicher Energieverbrauch: 63.3 kWh/Jahr\*
- Energieeffizienzklasse: B (auf einer Energieeffizienzklassen-Skala von A+++ bis D)
- Lüfter-Effizienzklasse: A\*
- Fettfilter-Effizienzklasse: D\*
- Beleuchtungs-Effizienzklasse: A\*

#### Komfort

- Wahlweise Abluft- oder Umluftbetrieb
- Für Umluftbetrieb wird ein Standard Umluftset (Sonderzubehör) benötigt
- Im Umluftbetrieb keine Kombination mit Gas Kochfeldern zulässig.
- 
- 
- Intensivstufe mit automatischer Rückstellung, 5 oder 10 Minuten
- Automatischer Gebläsenachlauf
- Sättigungsanzeige für Fett- und Geruchsfilter
- Metall-Fettfilter, spülmaschinengeeignet
- Arbeitsplatzbeleuchtung mit LED-Modul 1 x 7W
- Beleuchtungsstärke: 203 lux
- Farbtemperatur: 3500 K

#### Maße

- Gerätemaße Abluft (HxBxT): 738 - 1038 x 912 x 268 mm
- Gerätemaße Umluft (HxBxT): 738 - 1038 x 912 x 268 mm
- Gesamtanschlusswert: 267 W

\* Gemäß EU-Regulierung Nr. 65/2014

## iQ500, Tischlüfter, 90 cm, Edelstahl LD96DAM50

### Maßzeichnungen

Kombination mit Elektrokochofeld

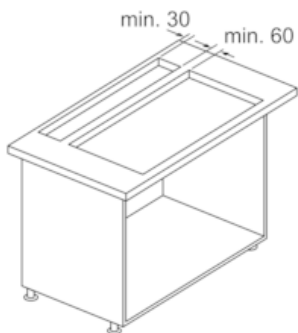

Verwendung mit Gaskochfeld siehe Zeichnung "Kombination mit Gaskochfeld".

Maße in mm

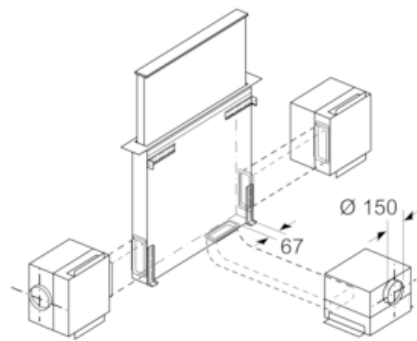
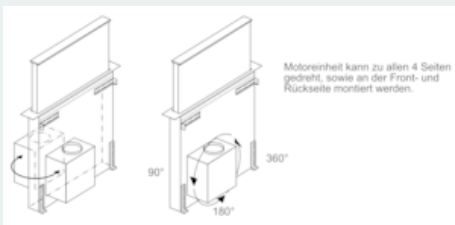
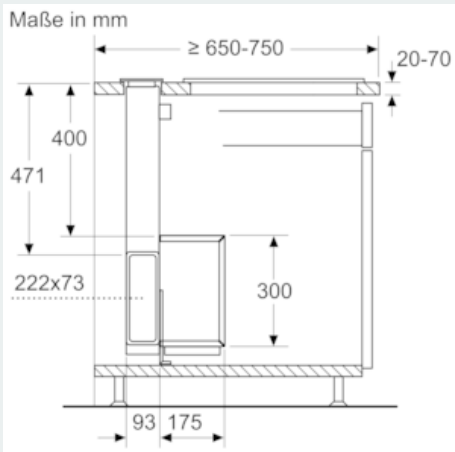

Motoreinheit kann mit maximal 3 m Abstand zum Gerät montiert werden. (Sonderzubehör erforderlich)

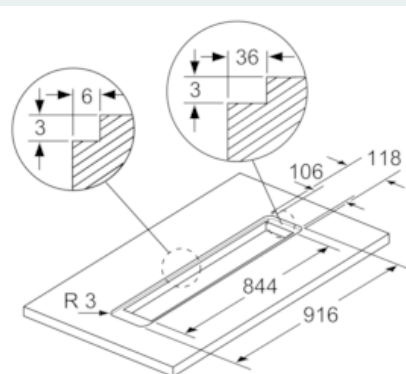
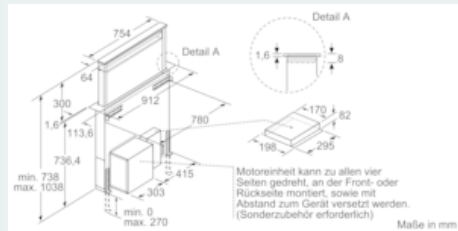

Für den flächenbündigen Einbau in Stein- und Granitarbeitsplatten

Maße in mm

## iQ500, Tischlüfter, 90 cm, Edelstahl LD96DAM50

### Maßzeichnungen

#### Kombination mit Gaskochfeld 75 cm

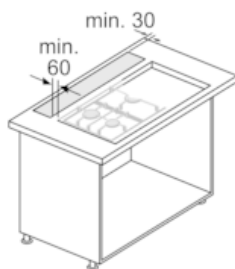

Verwendung mit Gaskochfeld nur im Abluftbetrieb möglich.  
 Maximalleistung gesamt 11,9 kW.  
 Maximalleistung Wok 4,2 kW.  
 Maximalleistung hintere Kochfelder gesamt 4,7 kW.

Maße in mm

#### Kombination mit Gaskochfeld 90 cm

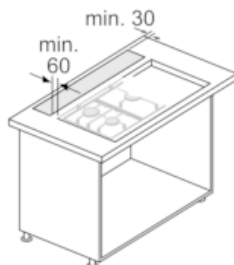

Verwendung mit Gaskochfeld nur im Abluftbetrieb möglich.  
 Maximalleistung gesamt 13,7 kW.  
 Maximalleistung Wok 6 kW.  
 Maximalleistung hintere Kochfelder gesamt 4,7 kW.

Maße in mm

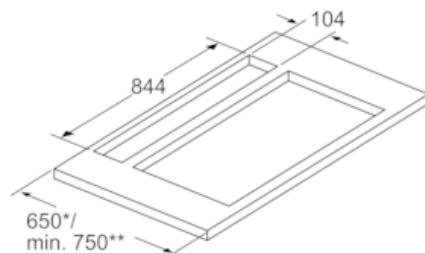

Gerät nur einseitig mit einem Abstand von min. 50 mm neben einem Hochschrank oder einer Wand installieren

\* 650 mm Tiefe nur in Kombination mit schmalen Kochfeldern.

\*\* min. 750 mm für Kochfelder mit 500 mm Ausschnittstiefe.

Maße in mm