

**iQ500, Amerikanischer Side by Side, 178.7 x 90.8 cm, Gebürsteter Stahl AntiFingerprint KA93GAIEP**



Die Side-by-side-Kühl-Gefrier-Kombination mit Total noFrost-Technik, um nie wieder abzutauen sowie Eis- und Wasserspender und spezielles Barfach.

- ✓ Extragroßes Lagervolumen: mehr Platz für deine Einkäufe.
- ✓ Gebürsteter Stahl mit antiFingerprint: weniger Putzaufwand für deine Türen aus gebürstetem Stahl.
- ✓ Eis- und Wasserspender mit Wasseranschluss: Erfrischung leicht gemacht.
- ✓ Barfach: dein Mini-Kühlschrank im Kühlschrank.
- ✓ Total noFrost: nie wieder abtauen und keine Wassertropfen mehr an der Rückwand des Kühlschranks.

**Technische Daten**

Energieeffizienzklasse: .....	E
Durchschnittlicher Energieverbrauch in Kilowattstunden pro Jahr (kWh/a) (EU 2017/1369): .....	323 kWh/annum
Summe der Volumen der Tiefkühlfächer (EU 2017/1369): .....	191 l
Summe der Volumen der Kaltlagerfächer und Kühlfächer: .....	369 l
Geräuschwert: .....	42 dB(A) re 1 pW
Geräusch-Effizienzklasse: .....	D
Bauform: .....	Freistehend
Dekorrahmen/ - platte: .....	Nicht möglich
Höhe: .....	1787 mm
Gerätebreite: .....	908 mm
Gerätetiefe: .....	707 mm
Nettogewicht: .....	120.2 kg
Anschlusswert: .....	240 W
Absicherung: .....	10 A
Türöffnung: .....	Links und rechts
Spannung: .....	220-240 V
Frequenz: .....	50 Hz
Länge Anschlusskabel: .....	170.0 cm
Anzahl Verdichter: .....	1
Anzahl unabhängiger Kühlkreisläufe: .....	1
Innenlüfter: .....	Nein
Scharniere wechselbar: .....	Nein
Anzahl verstellbarer Ablagen-Kühlteil (Stck): .....	0
Flaschenregale: .....	Ja
EAN-Nummer: .....	4242003867013
Marke: .....	Siemens
Internationale Bestellbezeichnung: .....	KA93GAIEP
Frostfree System: .....	Kühlschrank und Gefriergerät
Gerätetyp: .....	Freistehend
Integriertes Zubehör: .....	1 x Anschlussschlauch, 1 x Eierablage



# iQ500, Amerikanischer Side by Side, 178.7 x 90.8 cm, Gebürsteter Stahl AntiFingerprint KA93GAIEP

- Total noFrost, Solo-Kühlschränke side-by-side
- Gebürsteter Stahl antiFingerprint

## Leistung und Verbrauch

- Energieeffizienzklasse: E
- Energieverbrauch / Jahr: 323 kWh/a
- Geräuscheffizienzklasse / Geräusch-Wert: D / 42 dB
- Nutzinhalt gesamt: 560 l

## Design

- Vertikaler Stangengriff
- LED Beleuchtung

## Komfort und Sicherheit

- Total noFrost: nie wieder abtauen und keine Wassertropfen mehr an der Rückwand des Kühlschranks
- Super-Taste: superKühlen
- superGefrieren
- Digitalanzeige außen - alles im Blick und perfekt unter Kontrolle!
- Elektronische Temperaturregelung digital ablesbar
- Getrennte Temperaturregelung für Kühl- und Gefrierraum
- Optische und akustische Warneinrichtung bei geöffneter Tür

## Eis und Wasser

- Automatischer Eiswürfelbereiter
- Crushed Eis, Eiswürfel oder kaltes Trinkwasser bei Betätigung der Spendertaste mit LED Beleuchtung
- Wasserfilter entnehmbar
- Länge Zulaufschlauch: 300 cm

## Kühlteil

- Nutzinhalt Kühlfächer: 369 l
- Multi-Airflow-System
- 5 Abstellflächen aus Sicherheitsglas
- 3 Flaschenabsteller

## Frischhaltesystem

- 2 Fresh Boxen auf Rollen

## Gefrierteil

- Nutzinhalt Tiefkühlfächer: 191 l
- Gefriervermögen in 24 Std.: 12 kg
- 2 transparente Gefriergut-Schubladen
- 3 Türabsteller im Gefrierraum

## Technische Informationen

- Klimaklasse: SN-T
- Gerät auf 4 Rollen, justierbar

## Maße

- Gerätemaße ( H x B x T): 178.7 cm x 90.8 cm x 70.7 cm
- 220 - 240 V

## Zubehör

- 1 x Anschlussschlauch, 1 x Eierablage

## SONDERZUBEHÖR

### Länderspezifische Optionen

- Auf Basis der Ergebnisse der Normprüfung über 24 Std. Tatsächlicher Verbrauch abhängig von Nutzung/Standort des Geräts.

### Umwelt und Sicherheit

### Montage

### Sonderzubehör

**iQ500, Amerikanischer Side by Side, 178.7 x 90.8 cm,  
Gebürsteter Stahl AntiFingerprint  
KA93GAIEP**

Maße in mm

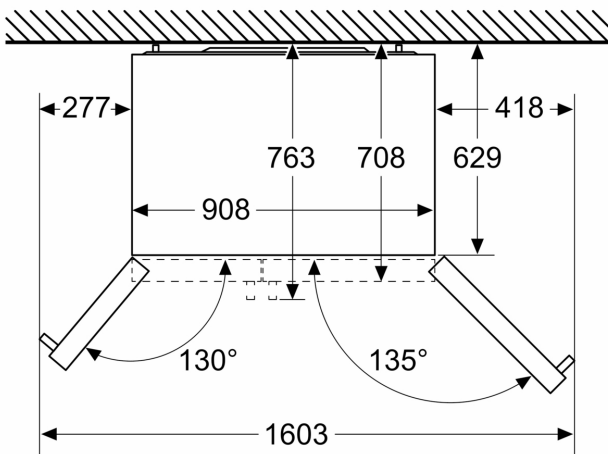

Maße in mm

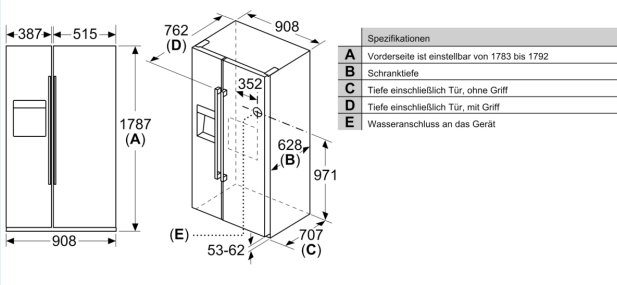

Maße in mm

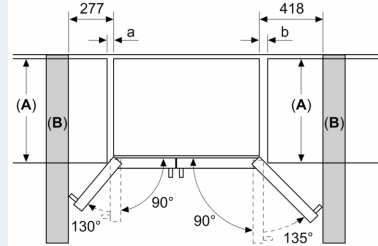

A	a	b
≤ 600	50	50
600 < A ≤ 650	50	50
650 < A ≤ 700	53	96
> 700	277	418

**A:** Möbel- oder Arbeitsplattentiefe

**B:** Wand Schubladen ausziehbar bei 90° geöffneter Tür

Schubladen herausnehmbar bei vollständig geöffneter Tür