



GV451120

Vakuuierschubblade Serie Expressiv
60 x 14 cm, Edelstahl-hinterlegte Vollglastür
GV451120

Ausstattungsmerkmale

Integrierbar in 14 cm hoher Möbelnische.
Hygienische Edelstahl-Vakuuierkammer, nutzbare Höhe bis zu 80 mm.
3 Vakuuierstufen für das Vakuuieren in der Kammer, max. 99%.
3 Vakuuierstufen für das Vakuuieren ausserhalb der Kammer, max. 90%.
Automatische Anschlusserkennung für das Vakuuieren ausserhalb der Kammer.
Grifflose Schubblade.
Push-to-open-Funktion.

Anwendungen

Vakuuieren für das Sous-vide-Garen.
Vakuuieren für schnelles Marinieren und Aromatisieren.
Vakuuieren für verlängerte Lagerzeit.
Vakuuieren von Vakuuierbehältern ausserhalb der Kammer.
Vakuuieren von Flüssigkeiten in Flaschen ausserhalb der Kammer.

Bedienung

Bedienung mittels Sensortasten.

Ausstattung

Nutzvolumen 7 Liter.
Beladung max. 10 kg.
Maximale Vakuuierbeutelgröße B 240 mm x L 350 mm.
3 Verschweißstufen für unterschiedliche Beutelstärken.
Verschweißbalken, antihafbeschichtet, herausnehmbar.
Deckel aus Sicherheitsglas, öffnet nach dem Vakuuieren automatisch.
Vakuuierguterhöhung, 44 mm, einsetzbar.
Stellfläche in der Vakuuierkammer, B 210 mm x L 275 mm.
Membran zum Verhindern des Rückflusses von Flüssigkeiten beim Vakuuieren ausserhalb der Kammer.
Trocknungsprogramm für Vakuuierpumpe.

Planungshinweise

Nische ohne Rückwand vorsehen.
Überstand Gerätefront zu Möbelkorpus 42 mm.
Frontüberstand für die Öffnung von seitlichen Schubladen beachten.
Einbau direkt über der Schubblade ohne Zwischenboden.
Anschlussdose muss zugänglich sein und außerhalb der Einbaunische vorgesehen werden.
Elektrischer Anschluss hinter dem Gerät möglich.
Sonderzubehör (als Ersatzteil bestellen):
ET-Nr. 00578813 Vakuuierbeutel, klein ET-Nr. 00578814 Vakuuierbeutel, groß.

Anschlussdaten

Gesamtanschlusswert 0.32 kW.
Anschlusskabel 1.50 m, steckbar.

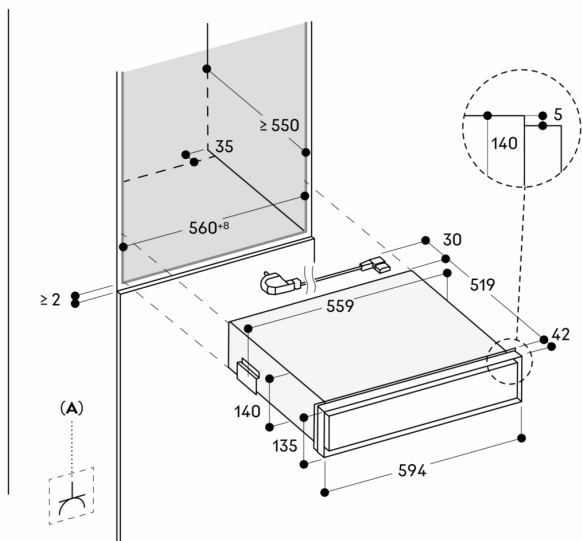

A: Frei zugänglicher elektrischer Anschluss

Maße in mm