

Einbau-Mikrowelle, 50 x 36 cm, Edelstahl  
CN151151



## CN151151

### Mikrowelle und Heizart

- Max. Leistung: 800 W; 5 Mikrowellen-Leistungsstufen: 90 W, 180 W, 360 W, 600 W, 800 W
- Garraumvolumen: 17 l

### Design

- Garraum Edelstahl

### Komfort

- LED Display
- Elektronikuhr mit Tageszeitanzeige
- Leicht-Bedien-Konzept - für einfache Bedienung, Kurzhubtasten, Starttaste, Voll versenkbare Bedienkebel
- Leicht-Bedien-Konzept: besonders einfaches, problemloses Einstellen
- Anzahl Automatik-Programme: 7 Stck
- Innenbeleuchtung (Rundleuchte)
- 24.5 cm Glas-Drehteller
- Links angeschlagene Tür
- Taste zum Öffnen der Tür
- Länge des Anschlusskabels: 130 cm
- Gesamtanschlusswert Elektro: 1.27 kW
- Nennspannung: 230 V
- Einbaugerät für 50 cm breiten Oberschrank

### Maße

- Gerätemaße (HxBxT): 364 x 494 x 333mm
- Nischenmaße (HxBxT): 362 mm x 462 mm x 320 mm
- „Maße und Einbauhinweise zu diesem Gerät gemäß technischer Zeichnung beachten“

### Zubehör

4242004173106

## Einbau-Mikrowelle, 50 x 36 cm, Edelstahl CN151151

Maße in mm  
Einbau im Oberschrank  
Mikrowellengeräte  
Einbau-Rahmen  
Überstand

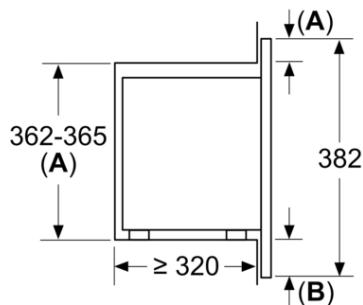

- A:** Überstand oben:  
Nische 362: 6 mm  
Nische 365: 3 mm  
**B:** Überstand unten: 14 mm

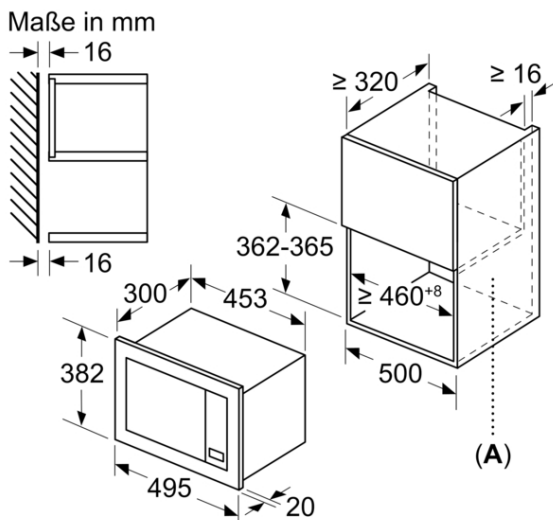

**A:** Rückwand offen

### Ausstattungsmerkmale

**Art des Mikrowellengerätes:** Nur Mikrowelle  
**Steuerung:** elektronisch  
**Frontfarbe:** Edelstahl  
**Abmessungen des Gerätes:** 364 x 494 x 333 mm  
**Abmessungen des Garraumes:** 194.0 x 290 x 285.0 mm  
**Approbationszertifikate:** CE  
**Länge Anschlusskabel:** 130 cm  
**Nettogewicht:** 14,2 kg  
**Bruttogewicht:** 16,2 kg  
**EAN-Nummer:** 4242004173106  
**Max. Mikrowellenleistung:** 800 W  
**Anschlusswert:** 1270 W  
**Absicherung:** 10 A  
**Spannung:** 230 V  
**Frequenz:** 50 Hz  
**Steckerart:** Schuko-/Gardy.m.Erdung  
**Abmessungen des Garraumes:** 194.0 x 290 x 285.0 mm

### Verbrauchs- und Anschlusswerte

erstellt am 2022-10-27