

## Einbau-Kühlschrank, 88 x 56 cm, Schleppscharnier CK602KSF0



## Die No Frost Constructa Einbau Kühl-Gefrierkombination mit XXL Fresh-Schublade, Super Gefrieren und LED Beleuchtung - Made in Germany.

### Technische Daten

Energieeffizienzklasse (EU 2017/1369):	.....F
Durchschnittlicher Energieverbrauch in Kilowattstunden pro Jahr (kWh/a) (EU 2017/1369):	..... 118 kWh/a
Summe der Volumen der Tiefkühlfächer (EU 2017/1369):	..... 0 l
Summe der Volumen der Kaltlagerfächer (EU 2017/1369):	..... 150 l
Luftschallemissionen (EU 2017/1369):	..... 37 dB(A) re 1 pW
Luftschallemissionsklasse (EU 2017/1369):	.....C
Bauform:	..... Integrierbar
Dekorrahmen/ - platte:	.....Nicht möglich
Höhe:	..... 874 mm
Gerätebreite:	..... 541 mm
Gerätetiefe:	..... 542 mm
Min. Nischenmaße für Installation (H x B x T):	.....880 x 560 x 550 mm
Nettogewicht:	..... 28.9 kg
Anschlusswert:	..... 90 W
Absicherung:	.....10 A
Türanschlag:	.....Rechts wechselbar
Spannung:	.....220-240 V
Frequenz:	..... 50 Hz
Länge Anschlusskabel:	..... 230.0 cm
Anzahl Verdichter:	.....1
Anzahl unabhängiger Kühlkreisläufe:	..... 1
Innenlüfter:	.....Nein
Scharniere wechselbar:	.....Ja
Anzahl verstellbarer Ablagen-Kühlteil (Stck):	.....3
Flaschenregale:	..... Nein
EAN-Nummer:	.....4242004246497
Marke:	.....Constructa
Internationale Bestellbezeichnung:	.....CK602KSF0
Produktkategorie:	.....Kühlschrank
Frostfree System:	..... Nein
Art der Installation:	.....Einbau
Integriertes Zubehör:	..... 1 x Eierablage



## Einbau-Kühlschrank, 88 x 56 cm, Schleppscharnier CK602KSF0

### Die No Frost Constructa Einbau Kühl-Gefrierkombination mit XXL Fresh-Schublade, Super Gefrieren und LED Beleuchtung - Made in Germany.

---

#### Leistung und Verbrauch

- Energieeffizienzklasse: F
- Nutzinhalt gesamt: 150 l
- Nutzinhalt Kühlfächer: 150 l
- Nutzinhalt Tiefkühlfächer: 0 l
- Energieverbrauch / Jahr: 118 kWh/a
- Klimaklasse: SN-ST
- SuperGefrieren: nein
- Geräuscheffizienzklasse / Geräusch-Wert: C / 37 dB

#### Design

- Schleppscharnier-Technik
- Integrierbar, zum Einbau hinter die Tür eines Hochschranks
- Reinigungsfreundlicher, heller Innenraum
- Helle LED-Innenraumbeleuchtung im Kühlraum

#### Komfort und Sicherheit

- Elektronische Temperaturregelung über LED ablesbar
- Vollautomatische Abtauung im Kühlraum

#### Kühlteil

- 4 Abstellflächen aus Sicherheitsglas, davon 3 x höhenverstellbar
- 4 durchgehender Türabsteller

#### Frischhaltesystem

- Transparente Vario-Schale für Obst und Gemüse, abgedeckt durch Sicherheitsglasplatte

#### Technische Informationen

- Türanschlag rechts, wechselbar
- Anschlusswert: 90 W
- 220 - 240 V

#### Maße

- Nischenmaße (H x B x T): 88.0 cm x 56.0 cm x 55.0 cm
- Gerätemaße (H x B x T): 87.4 cm x 54.1 cm x 54.2 cm

#### Zubehör

- 1 x Eierablage

#### Länderspezifische Optionen

- Auf Basis der Ergebnisse der Normprüfung über 24 Std. Tatsächlicher Verbrauch abhängig von Nutzung/Standort des Geräts.

#### Sonderzubehör

## Einbau-Kühlschrank, 88 x 56 cm, Schleppscharnier CK602KSF0

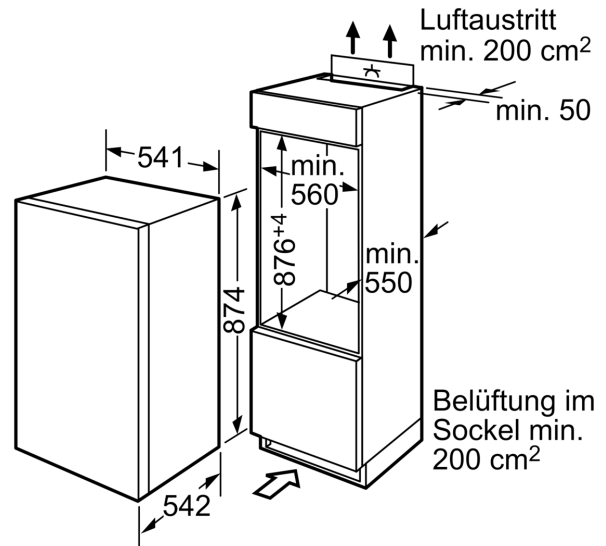
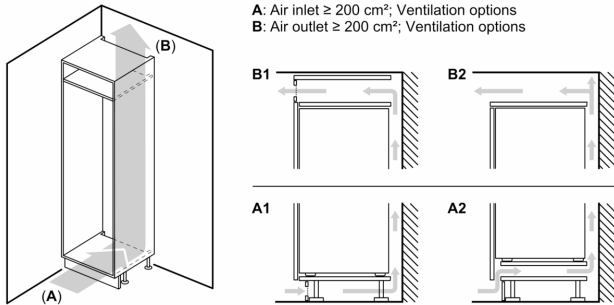

Maße in mm