

Einbau-Kühlschrank, 88 x 56 cm

CK60260



A++

CK60260

Leistung / Verbrauch

- Energie-Effizienz-Klasse: A++ auf einer Energieeffizienzklassen-Skala von A+++ bis D
- Energieverbrauch: 96 kWh/Jahr
- Nutzinhalt gesamt: 150 l
- Geräuschwert: 37 dB(A) re 1 pW
- Klimaklasse: SN-ST

Ausstattung / Komfort

- Drehwähler für Temperaturregelung
- Reinigungsfreundlicher, heller Innenraum

Kühlteil

- Kühlraum: 150 l Nutzinhalt
- 4 Abstellflächen aus Sicherheitsglas, davon 3 höhenverstellbar
- 4 durchgehende Türabsteller
- Transparente Vario-Schale für Obst und Gemüse, abgedeckt durch Sicherheitsglasplatte
- Vollautomatische Abtauung im Kühlraum
- Helle LED-Innenraumbeleuchtung im Kühlraum

Zubehör

- 1 x Eierablage

Technische Daten und Maße

- Flachscharnier-Technik,
- Türanschlag rechts, wechselbar
- Integrierbar, zum Einbau hinter die Tür eines Hochschranks
- Gerätemaße (H x B x T): 87.4 cm x 54.1 cm x 54.2 cm
- Nischenmaße (H x B x T): 88.0 cm x 56.0 cm x 55.0 cm

Zusatzdaten

- Anschlusswert: Anschlusswert: 90 W
- Auf Basis der Ergebnisse der Normprüfung über 24 Std. Tatsächlicher Verbrauch abhängig von Nutzung/Standort des Geräts.

Zubehör

4242004176060

Einbau-Kühlschrank, 88 x 56 cm CK60260

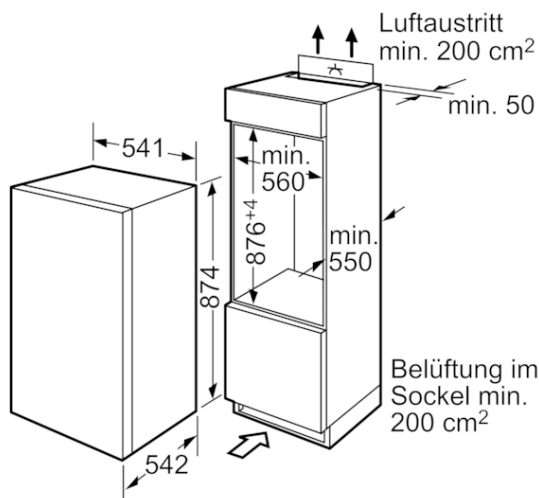

Maße in mm

Maße in mm
Empfehlung Spaltmaße für Flachscharnier

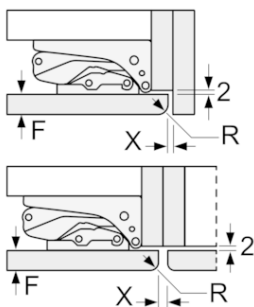

| | F | R | X |
|-------|----|-----|-----|
| 16-19 | 20 | 0-3 | 2,5 |
| | | 2-3 | 2,5 |
| 21 | 22 | 0-1 | 3 |
| | | 2-3 | 2,5 |
| 22 | 22 | 0 | 4 |
| | | 1 | 3,5 |
| | | 2-3 | 3 |

Die in der Tabelle empfohlenen Spaltmasse sind einzuhalten, um eine kollisionsfreie Öffnung der Gerätetüre zu gewährleisten und Beschädigungen am Küchenmöbel zu vermeiden.

Ausstattungsmerkmale

- Bauform:** Eingebaut
- Dekorrahmen/ -platte:** Nicht möglich
- Höhe (mm):** 874
- Gerätebreite (mm):** 541
- Gerätetiefe (mm):** 542
- Nischenmaße (H x B x T) (mm):** 880 x 560 x 550
- Nettogewicht (kg):** 26,196
- Anschlusswert (W):** 90
- Absicherung (A):** 10
- Türanschlag:** rechts wechselbar
- Spannung (V):** 220-240
- Frequenz (Hz):** 50
- Approbatonszertifikate:** CE, VDE
- Länge Anschlusskabel (cm):** 230
- Anzahl Verdichter:** 1
- Anzahl unabhängiger Kühlkreisläufe:** 1
- Innenlüfter:** Nein
- Scharniere wechselbar:** Ja
- Anzahl verstellbarer Ablagen-Kühlteil (Stck):** 3
- Flaschenregale:** Ja
- EAN-Nummer:** 4242004176060
- Marke:** Constructa
- Internationale Bestellbezeichnung:** CK60260
- Produktkategorie:** Kühlschrank
- Jährlicher Energieverbrauch (kWh/annum) - neu (2010/30/EC):** 96,00
- Nettofassungsvermögen Kühlteil (l) - neu (2010/30/EC):** 150
- Nettofassungsvermögen Gefriereteil (l) - neu (2010/30/EC):** 0
- Frostfree System:** Nein
- Gefrierleistung (kg/24h) - neu (2010/30/EC):** 0
- Schalleistung (dB(A) re 1 pW):** 37
- Klimaklasse:** SN-ST
- Art der Installation:** Vollintegrierbar

Verbrauchs- und Anschlusswerte

erstellt am 2021-07-24