

iQ300, Waschmaschine, Frontloader, 7 kg, 1400 U/min. WM14N192CH



Sonderzubehör

WX975600	Bodenbefestigung
WZ10131	Zulauf-Verlängerung
WZWP20W	Podest mit Auszug, Waschmaschine, cubic

iSensonic Waschmaschine mit iQdrive-Motor für besonders wirkungsvolle und effiziente Wäschepflege

- ✓ speedPack L: Programme beschleunigen oder in nur 15 Minuten waschen. Du hast die Wahl.
- ✓ Outdoor-/Imprägnier-Programm – schützt wasserfeste Textilien.
- ✓ iQdrive: effizient, langlebig und leise.
- ✓ aquaStop®: eine Siemens Hausgeräte Garantie bei Wasserschäden: ein Geräteleben lang.
- ✓ Kindersicherung

Ausstattung

Technische Daten

Energieeffizienzklasse:	B
Gewichteter Energieverbrauch in kWh pro 100 Waschzyklen im Programm eco 40-60:	51 kWh
Maximale Beladungsmenge:	7.0 kg
Wasserverbrauch in Litern im eco-Programm pro Betriebszyklus: 45 l	
Dauer des Programms eco 40-60 in Stunden und Minuten bei Nennkapazität:	3:28 h
Schleudereffizienzklasse des Programms eco 40-60:	B
Luftschallemissionsklasse:	B
Luftschallemissionen:	74 dB(A) re 1 pW
Bauform:	Standgerät
Höhe für Unterbau:	-2 mm
Abmessungen des Gerätes:	848 x 598 x 550 mm
Nettogewicht:	70.0 kg
Anschlusswert:	2300 W
Absicherung:	10 A
Spannung:	220-240 V
Frequenz:	50 Hz
Länge Netzkabel:	160.0 cm
Türanschlag:	Links
Rollen:	Nein
EAN-Nummer:	4242003922729
Gerätetyp:	Freistehend



iQ300, Waschmaschine, Frontloader, 7 kg, 1400 U/min. WM14N192CH

Ausstattung

Leistung und Verbrauch

- Energie-Effizienz-Klasse¹: B
- Energie² / Wasser³: 51 kWh / 45 Liter
- Fassungsvermögen: 1 - 7 kg
- Programmlaufzeit⁴: 3:28 h:min
- Schleuderwirkungsklasse: B
- Schleudertouren^{**}: 0 - 1400 U/min
- Geräuschwert: 74 dB (A) re 1 pW
- Geräusch-Effizienzklasse: B

Programme

- Spezialprogramme: Trommel reinigen (mit Erinnerungsfunktion), Dessous, Hemden/Business, Hygiene, Outdoor/Imprägnieren, Pflegeleicht Plus, Schleudern/Abpumpen, Schnell/Mix, Spülen, Speed 15'/30', Fein/Seide, Wolle-Handwäsche

Optionen

- varioSpeed: Bis zu 65% verkürzte Waschdauer
- touchControl-Tasten: Vorwäsche, Endezeitvorwahl, Temperatur, varioSpeed / SpeedPerfect, Start / Pause mit Nachlegefunktion, Drehzahlabwahl/ohne Schleudern

Komfort und Sicherheit

- Nachlegefunktion: Unterbrechen Sie den bereits gestarteten Waschvorgang, um weitere Wäschestücke in die Trommel zu legen
- Grosses Display für Temperatur, Drehzahl, Restzeit, 24 h Endezeitvorwahl und Beladungsempfehlung
- Nutzungszähler: Zählt abgeschlossene Programme
- Trommelvolumen: 55 l
- aquaStop: eine Siemens Hausgeräte Garantie bei Wasserschäden - ein Geräteleben lang*
- Vollelektronische Einknopf-Bedienung für alle Wasch- und Spezialprogramme
- 3D-Oberwassersystem
- iQdrive: energiesparenste und leiseste Motorenttechnologie
- waterPerfect Plus: für effiziente Wassernutzung auch bei geringer Beladung dank intelligenter Sensortechnik
- antiVibration Design: mehr Stabilität und Laufruhe
- Geräuschdämmung: Bodenplatte
- Schaumerkennung
- Unwuchtkontrolle
- Signal am Programmende
- Kindersicherung
- 30 cm-Bullauge, schwarz-schwarz, mit 180° Türöffnungswinkel
- Metallverschlusshaken
- Magnetverschluss für sofortiges Türöffnen am Programmende

Technische Informationen

- Unterschiebbar bei 85 cm Nischenhöhe
- Gerätemasse (H x B): 84.8 cm x 59.8 cm
- Gerätetiefe: 55.0 cm
- Gerätetiefe inkl. Türe: 60.0 cm

- Gerätetiefe mit geöffneter Türe: 101.7 cm
- Erfüllt die erhöhten Schallschutzanforderungen der Norm SIA 181 ohne Zusatzmassnahmen.

¹ Skala der Energie-Effizienzklassen von A bis G

² Energieverbrauch in kWh pro 100 Zyklen (im Programm Eco 40-60)

³ Gewichteter Wasserverbrauch in Litern pro Zyklus (im Programm Eco 40-60)

⁴ Dauer des Programms Eco 40-60

** Der angegebene Wert ist gerundet.

* Garantiebedingungen finden Sie unter <https://www.siemens-home.bsh-group.com/ch/de/rechtliche-hinweise/garantiebedingungen>

iQ300, Waschmaschine,
Frontloader, 7 kg, 1400 U/min.
WM14N192CH

Maßzeichnungen

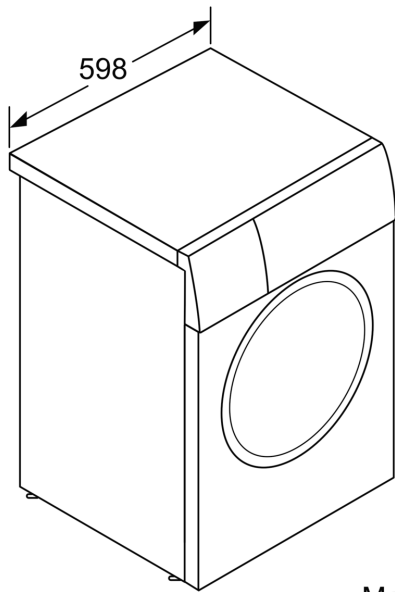

Masse in mm

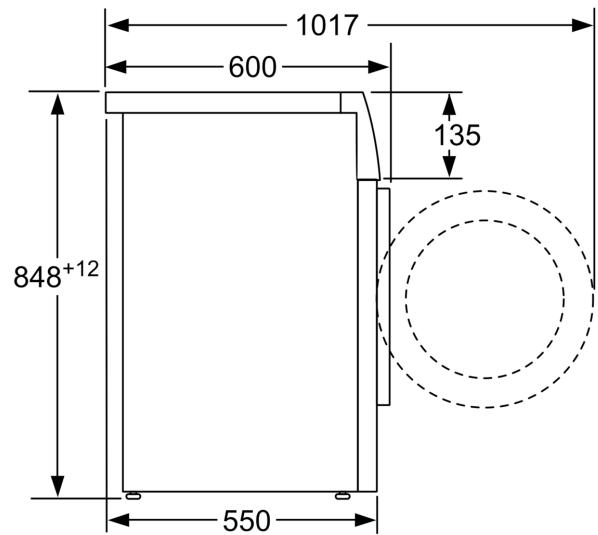

Masse in mm