

iQ500, Wandhaube, 90 cm, Edelstahl LC97BCP50



A



Sonderzubehör

LZ00XXP00 Long Life Geruchsfilter (Ersatzbedarf), LZ10FXJ05 Long Life Umluftset, LZ11CXI16 Clean Air Plus Umluftset, LZ12265 Kaminverlängerung 1000 mm, LZ12365 Kaminverlängerung 1500 mm, LZ12CBI14 Clean Air Standard Umluftset, LZ12CXC56 Clean Air Plus Umluftset extern, LZ12FXD51 Long Life Umluftset extern, LZ31XXB16 Clean Air Plus Geruchsfilter (Ersatz), LZ32CBB14 Clean Air Standard Geruchsfilter(Ersatz), LZ50960 Rückwandpaneel Edelstahl 90x65cm, LZ50961 Rückwandpaneel 90 x 72 cm, LZ53450 Standard Umluftset, LZ53451 Standard Geruchsfilter (Ersatzbedarf)

Die leistungsstarke Wandesse überzeugt mit hoher Absaugleistung und herausragendem Design.

- ✓ touchControl: Dank touchControl-Bedienung wird die Leistungsstufe und das Licht durch direktes Antippen gesteuert.
- ✓ iQdrive-Motor – der leise, leistungsstarke Motor für ein effizientes Absaugen von Gerüchen und Dünsten
- ✓ LED-Beleuchtung: Klare Sicht und angenehme Atmosphäre beim Kochen.
- ✓ Die Intensivstufe für eine kurzfristige Erhöhung der Lüfterleistung bei starkem Küchendunst.
- ✓ Jetzt können Sie sich in der Küche entspannt mit Ihren Gästen unterhalten. Der leistungsstarke Motor mit hoher Absaugleistung entfernt Dampf und Gerüche besonders leise.

Ausstattung

Technische Daten

Bauart:	Wandmontage
Länge Netzkabel:	130.0 cm
Höhe des Kamins:	582-908/568-1018 mm
Höhe:	46 mm
Mindestabstand zur Kochstelle Elektro:	550 mm
Mindestabstand zur Kochstelle Gas:	650 mm
Nettogewicht:	17.9 kg
Steuerung:	elektronisch
Regelung der Leistungsstufen:	3-stufig + 2 Intensiv
Lüfterleistung bei höchster Normalstufe Abluft:	438 m³/h
Gebläseleistung bei Intensivstufe-Umluftbetrieb:	442 m³/h
Max. Gebläseleistung-Umluftbetrieb:	343 m³/h
Gebläseleistung bei Intensivstufe-Abluftbetrieb:	719 m³/h
Max. Luftmenge:	438 m³/h
Anzahl der Lampen (Stck):	3
Schallleistung:	55 dB(A) re 1 pW
Durchmesser des Abluftstutzens:	150 / 120 mm
Material des Fettfilters:	Aluminium waschbar
EAN-Nummer:	4242003827260
Anschlusswert:	145 W
Absicherung:	10 A
Spannung:	220-240 V
Frequenz:	60; 50 Hz
Steckerart:	Schuko-/Gardy.m.Erdung
Gerätetyp:	Wandmontage
Nachlauf funktion mit automatischer Abschaltung:	10 min



iQ500, Wandhaube, 90 cm, Edelstahl LC97BCP50

Ausstattung

Betriebsart und Leistung

- Wahlweise Abluft- oder Umluftbetrieb
- Für Umluftbetrieb wird ein Starterset oder Clean Air-Umluftmodul (Sonderzubehör) benötigt
- Abluftleistung nach DIN/EN 61591 max. Normalbetrieb 438 m³/h
Intensivstufe 719 m³/h
- Energiesparender Betrieb durch effiziente BLDC-Technologie

Komfort

- Automatischer Gebläsenachlauf 10 Minuten
- Metallfettfilter, spülmaschinengeeignet
- Sättigungsanzeige für Fett- und Geruchsfilter

Bedienung

- Elektronische Steuerung über touchControl mit 7-Segment-Anzeige
- 3 Leistungsstufen und 2 Intensivstufen
- Boost-Funktion
- Intensivstufe mit automatischer Rückstellung

Design

- Dimm-Funktion
- softLight
- Arbeitsplatzbeleuchtung mit 3 x 1,5W LED-Modul
- Beleuchtungsstärke: 359 lux
- Farbtemperatur: 3500 K

Umwelt und Sicherheit

- Energie-Effizienzklasse: A*
- Durchschnittlicher Energieverbrauch: 34.4 kWh/Jahr*
- Lüfter-Effizienzklasse: A*
- Beleuchtungs-Effizienzklasse: A*
- Fettfilter-Effizienzklasse: B*
- Geräusch min./max. Normalstufe: 45/55 dB*

Technische Informationen

- Für Wandmontage über Kochstellen
- Gerätemasse Abluft (HxBxT): 614-954 x 898 x 500 mm
- Gerätemasse Umluft (HxBxT): 614-1064 x 898 x 500 mm
- Gerätemasse Umluft mit CleanAir Modul (HxBxT):
• 689 x 898 x 500mm - Montage auf Aussenkanal
• 795-1139 x 898 x 500 mm - Montage auf Innenkanal
- Abluftstutzen Ø 150 mm (120 mm beiliegend)
- Anschlusswert: 145 W

*Gemäss EU-Regulierung Nr. 65/2014

iQ500, Wandhaube, 90 cm,
Edelstahl
LC97BCP50

Maßzeichnungen

Masse in mm

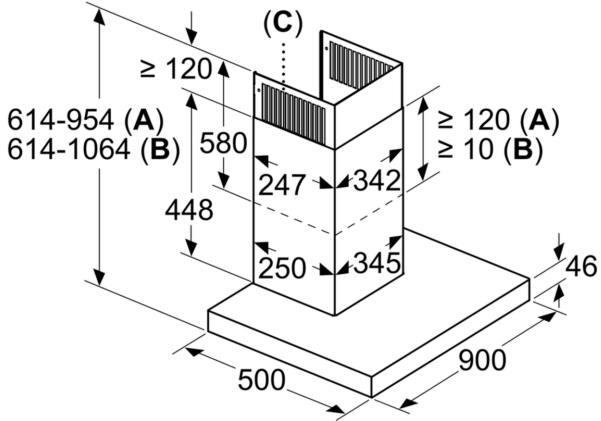

- A: Abluft
- B: Umluft
- C: Luftaustritt - Schlitze bei Abluft nach unten montieren

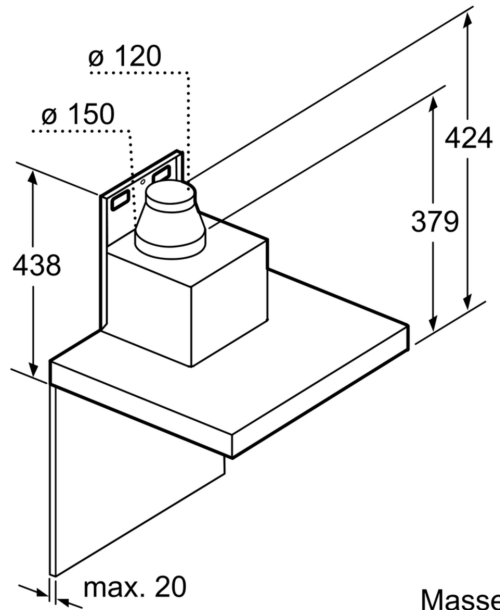

Masse in mm

Maße in mm

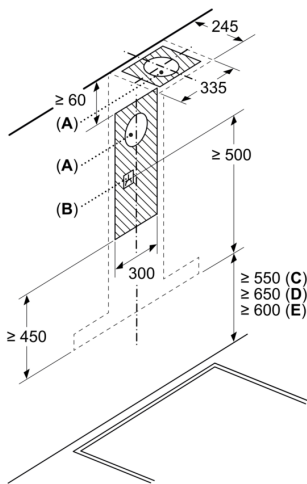

- A: Abluftaustritt
- B: Steckdose
- C: Elektro
- D: Gas – ab Oberkante Topfräger
- E: Elektro – für Australien und Neuseeland

Maße in mm

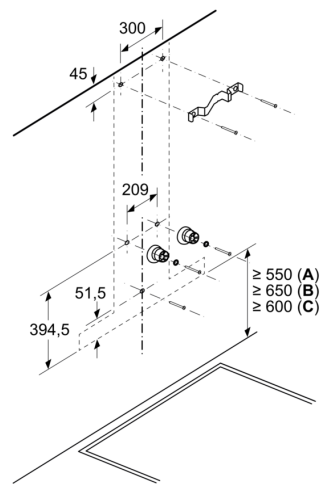

- A: Elektro
- B: Gas – ab Oberkante Topfräger
- C: Elektro – für Australien und Neuseeland