

iQ700, Wandhaube, 90 cm, Edelstahl LC91BUV55



A+



Sonderzubehör

LZ12265 Kaminverlängerung 1000 mm, LZ12365 Kaminverlängerung 1500 mm, LZ12CB114 Clean Air Standard Umluftset, HZG9AS00S Adapter, LZ00XXP00 Long Life Geruchsfilter (Ersatzbedarf), LZ10FXJ05 Long Life Umluftset, LZ11CX116 Clean Air Plus Umluftset, LZ12CXC56 Clean Air Plus Umluftset extern, LZ12FXD51 Long Life Umluftset extern, LZ31XXB16 Clean Air Plus Geruchsfilter (Ersatz), LZ32CBB14 Clean Air Standard Geruchsfilter(Ersatz), LZ50960 Rückwandpaneel Edelstahl 90x65cm, LZ50961 Rückwandpaneel 90 x 72 cm, LZ53450 Standard Umluftset, LZ53451 Standard Geruchsfilter (Ersatzbedarf)

Die Wandabzugshaube überzeugt mit einer sehr hohen Absaugleistung in einem edlen studioLine Design, das perfekt zu Ihrer Küche passt.

- ✓ iQdrive-Motor – der leise, leistungsstarke Motor für ein effizientes Absaugen von Gerüchen und Dünsten
- ✓ cookConnect: Perfektes Zusammenspiel vom cookConnect System und Luftgütesensor.
- ✓ voiceControl – Steuern Sie die Funktionen und Beleuchtung der Dunstabzugshaube ganz einfach per Sprache.
- ✓ Home Connect – die App, die deine Dunstabzugshaube smarter macht.
- ✓ remoteControl: Mit der Home Connect App können Sie ganz einfach Programme auswählen und Ihre wifi-fähigen Siemens-Geräte starten.

Ausstattung

Technische Daten

Bauart: Wandmontage
 Länge Netzkabel: 130.0 cm
 Höhe des Kamins: 582-908/568-1018 mm
 Höhe: 46 mm
 Mindestabstand zur Kochstelle Elektro: 550 mm
 Mindestabstand zur Kochstelle Gas: 650 mm
 Nettogewicht: 19.2 kg
 Steuerung: elektronisch
 Regelung der Leistungsstufen: 3-stufig + 2 Intensiv
 Lüfterleistung bei höchster Normalstufe Abluft: 602 m³/h
 Gebläseleistung bei Intensivstufe-Umluftbetrieb: 561 m³/h
 Max. Gebläseleistung-Umluftbetrieb: 462 m³/h
 Gebläseleistung bei Intensivstufe-Abluftbetrieb: 965 m³/h
 Max. Luftmenge: 602 m³/h
 Anzahl der Lampen (Stck): 3
 Schallleistung: 64 dB(A) re 1 pW
 Durchmesser des Abluftstutzens: 150 / 120 mm
 Material des Fettfilters: Edelstahl waschbar
 EAN-Nummer: 4242003827932
 Anschlusswert: 269 W
 Absicherung: 10 A
 Spannung: 220-240 V
 Frequenz: 60; 50 Hz
 Steckerart: Schuko-/Gardy.m.Erdung
 Gerätetyp: Wandmontage
 Nachlauffunktion mit automatischer Abschaltung: 10 min



iQ700, Wandhaube, 90 cm, Edelstahl LC91BUV55

Ausstattung

- Durchschnittlicher Energieverbrauch: 37.7 kWh/Jahr*
- Lüfter-Effizienzklasse: A*
- Beleuchtungs-Effizienzklasse: A*
- Fettfilter-Effizienzklasse: B*
- Geräusch min./max. Normalstufe: 45/64 dB*

Design

Betriebsart und Leistung

Bedienung

Leistung

Umwelt und Sicherheit

Komfort

Technische Informationen

Technische Informationen

- Wand-Haube
- 90 cm
- Edelstahl
- Wahlweise Abluft- oder Umluftbetrieb
- Für Umluftbetrieb wird ein Starterset oder Clean Air-Umluftmodul (Sonderzubehör) benötigt
- Für Wandmontage über Kochstellen
- cookConnect System. Kochfeldbasierte Haubensteuerung
- (mit passendem Kochfeld)
- HomeConnect-fähig über WLAN für die Vernetzung von Hausgeräten und eine Bedienung per Smartphone oder Tablet (nur in Ländern, in denen Home Connect Service verfügbar ist)
- Die Home Connect Funktionalität lässt sich durch die Einbindung zahlreicher Anwendungen externer Kooperationspartner (Partnering) beliebig erweitern
- Sprachsteuerung über gängige Sprachassistenten möglich (nur in Ländern, in denen der Service verfügbar ist)
- Vollautomatische Dunstabzugshaube
- Schnellmontagebefestigung
- touchControl
- Elektronische Steuerung
- Elektronische Steuerung über touchControl mit 7-Segment-Anzeige
- touchControl (3 Leistungsstufen und 2 Intensivstufen) mit 7-Segment-Anzeige
- Intensivstufe mit automatischer Rückstellung
- Automatischer Gebläsenachlauf 10 Minuten
- Boost-Funktion
- Reinigungsfreundlicher Innenrahmen
- climateControl. Luftgütesensor
- Dimm-Funktion
- softLight
- Intervall-Funktion: über Home Connect verfügbar
- Silence-Funktion: über Home Connect verfügbar

- Energiesparender Betrieb durch effiziente BLDC-Technologie
- Arbeitsplatzbeleuchtung mit 3 x 3W LED-Modul
- Beleuchtungsstärke: 578 lux
- Einstellbare Farbtemperatur (2.700 K - 5.000 K) für eine Anpassung auf die Raumbeleuchtung über Home Connect verfügbar
- Sättigungsanzeige für Fett - und Geruchsfilter
- Filterabdeckung aus Edelstahl, gelocht und spülmaschineneeignet
- Metallfettfilter, spülmaschineneeignet
- Abluftleistung nach DIN/EN 61591 max. Normalbetrieb 602 m³/h Intensivstufe 965 m³/h
- Abluftleistung nach DIN/EN 61591
- max.602 m³/h
- Max. Lüfterleistung 602 m³/h bei Abluftbetrieb nach EN 61591
- Lüfterleistung bei Abluftbetrieb nach EN 61591:
- max. Normalstufe 602 m³/h, Intensivstufe 965 m³/h
- Gerätemasse Umluft mit CleanAir Modul (HxBxT):
- 689 x 898 x 500mm - Montage auf Aussenkanal
- 795-1139 x 898 x 500 mm - Montage auf Innenkanal
- Extrem geräuscharmer Betrieb durch spezielle Geräuschkämmung
- Geräuschwerte nach EN 60704-2-13 max. Normalstufe Abluftbetrieb: Geräusch, höchste Normal-Stufe: 64 dB dB(A) re 1 pW
- Abluftstutzen Ø 150 mm (120 mm beiliegend)
- mit Rückstauklappe
- Max. Förderleistung: 965 m³/h
- Gerätemasse Abluft (HxBxT): 614-954 x 898 x 500 mm
- Gerätemasse Umluft (HxBxT): 614-1064 x 898 x 500 mm
- Anschlusswert: 269 W
- Spannung: 220 - 240 V

*Gemäss EU-Regulierung Nr. 65/2014

iQ700, Wandhaube, 90 cm,
Edelstahl
LC91BUV55

Maßzeichnungen

Masse in mm

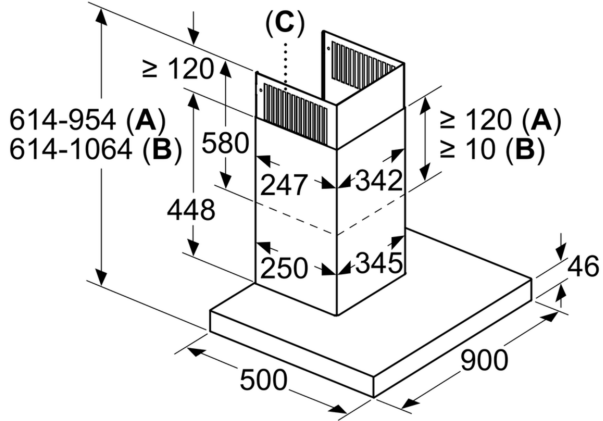

- A: Abluft
- B: Umluft
- C: Luftaustritt - Schlitze bei Abluft nach unten montieren

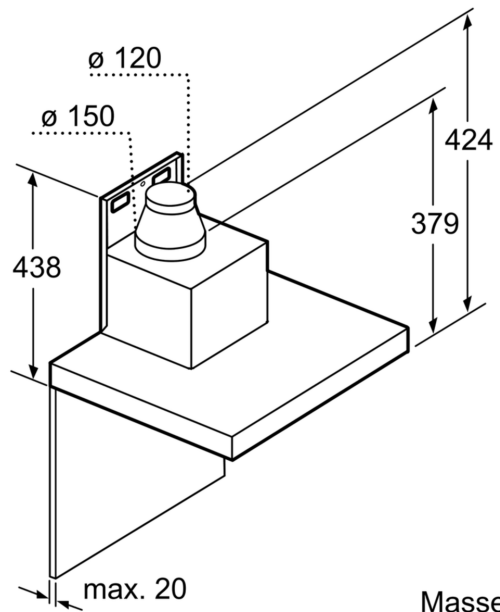

Masse in mm

Maße in mm

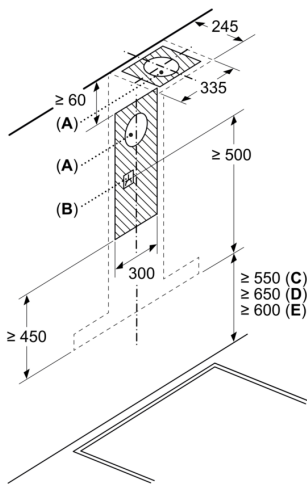

- A: Abluftaustritt
- B: Steckdose
- C: Elektro
- D: Gas – ab Oberkante Topfräger
- E: Elektro – für Australien und Neuseeland

Maße in mm

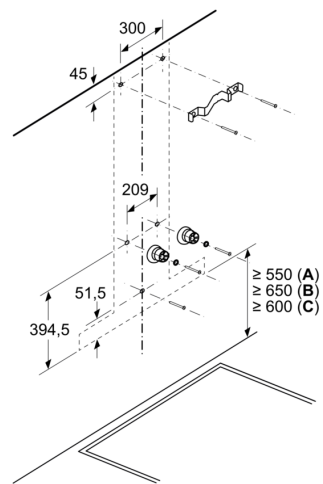

- A: Elektro
- B: Gas – ab Oberkante Topfräger
- C: Elektro – für Australien und Neuseeland