

iQ500, Wandhaube, 60 cm, Edelstahl LC67BCP50



Sonderzubehör

LZ00XP00 Long Life Geruchsfilter (Ersatzbedarf), LZ10FXJ05 Long Life Umluftset, LZ11CBI14 Clean Air Standard Umluftset, LZ11CXI16 Clean Air Plus Umluftset, LZ11FXC56 Clean Air Plus Umluftset extern, LZ11FXD51 Long Life Umluftset extern, LZ12250 Kaminverlängerung 1000 mm, LZ12350 Kaminverlängerung 1500 mm, LZ31CXB14 Clean Air Standard Geruchsfilter(Ersatz), LZ31XXB16 Clean Air Plus Geruchsfilter (Ersatz), LZ50660 Rückwandpaneel 60 x 65 cm, LZ50661 Rückwandpaneel 60 x 72 cm, LZ53250 Standard Umluftset, LZ53251 Standard Geruchsfilter (Ersatzbedarf)

Die leistungsstarke Wandesse überzeugt mit hoher Absaugleistung und herausragendem Design.

- ✓ touchControl: Dank touchControl-Bedienung wird die Leistungsstufe und das Licht durch direktes Antippen gesteuert.
- ✓ iQdrive-Motor – der leise, leistungsstarke Motor für ein effizientes Absaugen von Gerüchen und Dünsten
- ✓ LED-Beleuchtung: Klare Sicht und angenehme Atmosphäre beim Kochen.
- ✓ Extrem leise – die geräuscharme Dunstabzugshaube, die für Ruhe in der Küche sorgt.
- ✓ Die Intensivstufe für eine kurzfristige Erhöhung der Lüfterleistung bei starkem Küchendunst.

Ausstattung

Technische Daten

Bauart: Wandmontage
 Länge Netzkabel: 130.0 cm
 Höhe des Kamins: 582-908/568-1018 mm
 Höhe: 46 mm
 Mindestabstand zur Kochstelle Elektro: 550 mm
 Mindestabstand zur Kochstelle Gas: 650 mm
 Nettogewicht: 15.3 kg
 Steuerung: elektronisch
 Regelung der Leistungsstufen: 3-stufig + 2 Intensiv
 Lüfterleistung bei höchster Normalstufe Abluft: 416 m³/h
 Gebläseleistung bei Intensivstufe-Umluftbetrieb: 409 m³/h
 Max. Gebläseleistung-Umluftbetrieb: 330 m³/h
 Gebläseleistung bei Intensivstufe-Abluftbetrieb: 674 m³/h
 Max. Luftmenge: 416 m³/h
 Anzahl der Lampen (Stck): 2
 Schalleistung: 60 dB(A) re 1 pW
 Durchmesser des Abluftstutzens: 120 / 150 mm
 Material des Fettfilters: Aluminium waschbar
 EAN-Nummer: 4242003831724
 Anschlusswert: 143 W
 Absicherung: 10 A
 Spannung: 220-240 V
 Frequenz: 50; 60 Hz
 Steckerart: Schuko-/Gardy.m.Erdung
 Gerätetyp: Wandmontage
 Nachlauf Funktion mit automatischer Abschaltung: 10 min



iQ500, Wandhaube, 60 cm, Edelstahl LC67BCP50

Ausstattung

Betriebsart und Leistung

- Wahlweise Abluft- oder Umluftbetrieb
- Für Umluftbetrieb wird ein Starterset oder Clean Air-Umluftmodul (Sonderzubehör) benötigt
- Abluftleistung nach DIN/EN 61591 max. Normalbetrieb 417 m³/h
Intensivstufe 674 m³/h
- Energiesparender Betrieb durch effiziente BLDC-Technologie

Komfort

- Automatischer Gebläsenachlauf 10 Minuten
- Metallfettfilter, spülmaschinengeeignet
- Sättigungsanzeige für Fett- und Geruchsfilter

Bedienung

- Elektronische Steuerung über touchControl mit 7-Segment-Anzeige
- 3 Leistungsstufen und 2 Intensivstufen
- Boost-Funktion
- Intensivstufe mit automatischer Rückstellung

Design

- Box-Design
- Dimm-Funktion
- softLight
- Arbeitsplatzbeleuchtung mit 2 x 1,5W LED-Modul
- Beleuchtungsstärke: 267 lux
- Farbtemperatur: 3500 K

Umwelt und Sicherheit

- Energie-Effizienzklasse: A*
- Durchschnittlicher Energieverbrauch: 36.1 kWh/Jahr*
- Lüfter-Effizienzklasse: A*
- Beleuchtungs-Effizienzklasse: A*
- Fettfilter-Effizienzklasse: B*
- Geräusch min./max. Normalstufe: 47/60 dB*

Technische Informationen

- Für Wandmontage über Kochstellen
- Gerätemasse Abluft (HxBxT): 614-954 x 598 x 500 mm
- Gerätemasse Umluft (HxBxT): 614-1064 x 598 x 500 mm
- Gerätemasse Umluft mit CleanAir Modul (HxBxT):
 - 689 x 598 x 500mm - Montage auf Aussenkanal
 - 795-1139 x 598 x 500 mm - Montage auf Innenkanal
- Abluftstutzen Ø 150 mm (120 mm beiliegend)
- Anschlusswert: 143 W

*Gemäss EU-Regulierung Nr. 65/2014

**iQ500, Wandhaube, 60 cm,
Edelstahl
LC67BCP50**

Maßzeichnungen

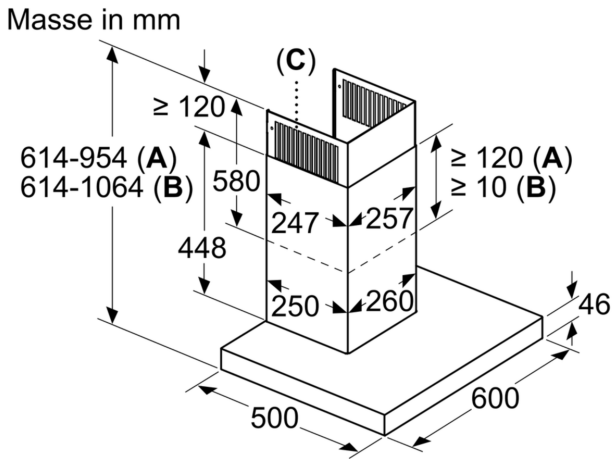

A: Abluft
B: Umluft
C: Luftaustritt - Schlitze bei Abluft nach unten montieren

