

**iQ500**  
**KI82CAF30**  
**coolEfficiency**  
**Kühl-Gefrier-Kombination**



**A++**



Kühlschrank mit ausziehbarem Kellerfach für die optimale Lagerung von kälteempfindlichem Obst und Gemüse.

- ✓ Je nach Platzbedarf läßt sich die zweigeteilte Abstellfläche, varioShelf hintereinander oder untereinander platzieren.
- ✓ Ein A++-Kältegerät kühlt sehr effizient.
- ✓ \*\*\*\*-Fach für die optimale Gefrierlagerung bei -18 °C und kälter von tiefgekühlten Lebensmitteln.
- ✓ hyperFresh plus Box mit Feuchtigkeitsregulierung hält Obst und Gemüse bis zu 2x länger frisch
- ✓ Im Auszugswagen mit Kellerfach bei regelbaren Temperaturen von 6°-14°C ist kälteempfindliches Gemüse und Obst wie Auberginen und Ananas bestens aufgehoben.

**Ausstattung**

**Technische Daten**

Bauform : Eingebaut  
 Dekorrahmen/ - platte : Nicht möglich  
 Höhe (mm) : 1772  
 Gerätebreite (mm) : 558  
 Gerätetiefe (mm) : 545  
 Nischenmaße (H x B x T) (mm) : 1775.0 x 560 x 550  
 Nettogewicht (kg) : 68.732  
 Anschlusswert (W) : 90  
 Absicherung (A) : 10  
 Türanschlag : rechts wechselbar  
 Spannung (V) : 220-240  
 Frequenz (Hz) : 50  
 Approbationszertifikate : CE, VDE  
 Länge Netzkabel (cm) : 230  
 Lagerung bei Stromausfall (h) : 16  
 Anzahl Verdichter : 1  
 Anzahl unabhängiger Kühlkreisläufe : 2  
 Innenlüfter : Nein  
 Scharniere wechselbar : Ja  
 Anzahl verstellbarer Ablagen-Kühlteil (Stck) : 2  
 Flaschenregale : Nein  
 EAN-Nummer : 4242003697399  
 Marke : Siemens  
 Internationale Bestellbezeichnung : KI82CAF30  
 Energieeffizienzklasse (2010/30/EC) : A++  
 Jährlicher Energieverbrauch (kWh/annum) (2010/30/EC) : 198.00  
 Nettofassungsvermögen Kühlteil (l) - neu (2010/30/EC) : 250  
 Nettofassungsvermögen Gefrierenteil (l) - neu (2010/30/EC) : 34  
 Frostfree System : Nein  
 Lagerzeit bei Störung (h) : 16  
 Gefrierleistung (kg/24h) - neu (2010/30/EC) : 4  
 Klimaklasse : SN-ST  
 Schallleistung (dB(A) re 1 pW) : 38  
 Art der Installation : Vollintegrierbar

**Integriertes Zubehör**

- 2 x Eierablage
- 1 x Eiswürfelschale



iQ500  
KI82CAF30  
coolEfficiency  
Kühl-Gefrier-Kombination

#### Ausstattung

##### Leistung und Verbrauch

- Energie-Effizienz-Klasse: A++
- Energieverbrauch<sup>1</sup> : 198 kWh/Jahr
- Nutzinhalt gesamt: 284 l
- Geräuschwert: 38 dB(A) re 1 pW
- Klimaklasse: SN-ST

##### Design

- LED-Beleuchtung im Kühlteil

##### Komfort und Sicherheit

- freshSense-konstante Temperatur durch intelligente Sensortechnik  
- konstante Temperatur durch intelligente Sensortechnik
- Warnton bei offener Tür
- Abtau-Automatik im Kühlteil
- „Super Funktion“ für Kellerfach - kühlt Getränke besonders schnell auf Trinktemperatur

##### Kühlteil

- Kühlraum: 250 l Nutzinhalt
- 3 Abstellflächen aus Sicherheitsglas (2 höhenverstellbar), davon 1 x varioShelf teilbar und unterschiebbar
- 1 Türabsteller
- Kellerfach 103 l im Auszugswagen, von +6° bis 14°C regelbar mit 1 Schublade

##### Frischhaltesystem

- 1 hyperFresh plus Box mit Feuchteregelung - hält Obst und Gemüse bis zu 2x länger frisch

##### Gefrierteil

- \*\*\*\*-Gefrierraum: 34 l Nutzinhalt
- Gefriervermögen: 4.5 kg in 24 Std.
- Lagerzeit bei Störung: 16 Std.
- 1 Gefrierfach mit Klappe

##### Zubehör

- 2 x Eierablage, 1 x Eiswürfelschale

##### Technische Informationen

- Integrierbar Flachscharnier-Technik
- easy Installation
- Türanschlag rechts, wechselbar
- Türanschlag rechts
- Nischenmasse (H x B x T): 177.5 cm x 56.0 cm x 55.0 cm
- <sup>1</sup>Auf Basis der Ergebnisse der Normprüfung über 24 Std. Tatsächlicher Verbrauch abhängig von Nutzung/Standort des Geräts.

**iQ500**  
**KI82CAF30**  
**coolEfficiency**  
**Kühl-Gefrier-Kombination**

Maßzeichnungen

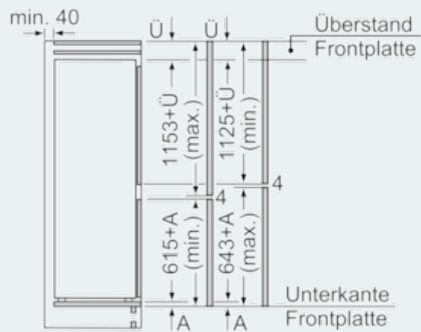
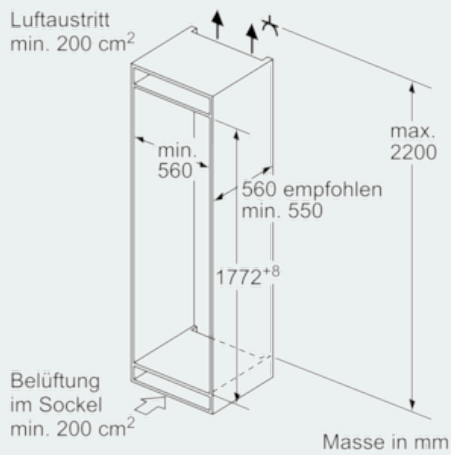

Die angegebenen Möbeltürmasse gelten für eine Türfuge von 4 mm.

Masse in mm

