

iQ500, Einbau-Kühlschrank mit Gefrierfach, 122.5 x 56 cm, Flachscharnier mit Softeinzug KI42LADD1H



Integriertes Zubehör

3 x Eierablage, 1 x Eisdwrfelschale

Sonderzubehör

KF40ZAX0 Türfront mit Alu-Dekorrahmen

Einbau-Kühlschrank mit **** Gefrierfach, besonders stabilen Türablagen, heller LED-Beleuchtung und autoAirflow für optimale Lagerbedingungen Ihrer Lebensmittel.

- ✓ hyperFresh – Die extragrosse Schublade für Früchte und Gemüse.
- ✓ LED-Beleuchtung – gleichmässig und bis in die kleinste Kühlschrankecke, damit Sie immer alles finden.
- ✓ Die Taste superCooling senkt für einen definierten Zeitraum die Temperatur für das schnelle Kühlen von frischen Lebensmitteln.
- ✓ autoAirflow – gleichmässige Kühlung, damit Ihre Lebensmittel länger frisch bleiben.
- ✓ SoftClosing Door: Tür schliesst automatisch und sanft ab einem Öffnungswinkel von 20°.

Ausstattung

Technische Daten

Energieeffizienzklasse ¹ :	D
Durchschnittlicher Energieverbrauch in Kilowattstunden pro Jahr (kWh/a):	118 kWh/annum
Summe der Volumen der Tiefkühlfächer:	15 l
Summe der Volumen der Kaltlagerfächer und Kühlfächer:	172 l
Luftschallemissionen:	27 dB(A) re 1pW
Luftschallemissionsklasse:	A
Bauform:	Einbau
Dekorrahmen/ - platte:	Möglich mit Zubehör
Höhe:	1221 mm
Gerätebreite:	558 mm
Tiefe:	548 mm
Nischenmaße für Installation (H x B x T):	1225x560x550 mm
Nettogewicht:	42.3 kg
Absicherung:	10 A
Türanschlag:	Rechts wechselbar
Spannung:	220-240 V
Frequenz:	50 Hz
Länge Netzkabel:	230 cm
Anzahl Verdichter:	1
Anzahl unabhängiger Kühlkreisläufe:	1
Innenlüfter:	Nein
Scharniere wechselbar:	Ja
Anzahl verstellbarer Ablagen-Kühlteil (Stck):	3
Flaschenregale:	Ja
EAN-Nummer:	4242003928653
Marke:	Siemens
Internationale Bestellbezeichnung:	KI42LADD1H
Gerätetyp:	Kühlschrank
Frostfree System:	Nicht zutreffend
Gerätetyp:	Vollintegrierbar
Mitgeliefertes Zubehör:	3 x Eierablage, 1 x Eisdwrfelschale



¹ auf einer Energieeffizienzklassen-Skala von A bis G

iQ500, Einbau-Kühlschrank mit Gefrierfach, 122.5 x 56 cm, Flachscharnier mit Softeinzug KI42LADD1H

Ausstattung	
<ul style="list-style-type: none"> • Einbau-Kühlautomat • easy Installation • Integrierbar Flachscharnier-Technik, softClose mit Türdämpfung <p>Leistung und Verbrauch</p> <ul style="list-style-type: none"> • Energieeffizienzklasse: D • Nutzinhalt gesamt: 187 l • Nutzinhalt Kühlteil: 172 l • Nutzinhalt Gefrierteil: 15 l • Gefriervermögen (kg/24h): 3 • Jährlicher Energieverbrauch (kWh)¹: 118 • Klimaklasse: SN-ST • superGefrieren • Geräusch: 27 dB • Lagerzeit bei Störung: 11 h <p>Design</p> <ul style="list-style-type: none"> • LED-Beleuchtung im Kühlteil <p>Komfort und Sicherheit</p> <ul style="list-style-type: none"> • Elektronische Temperaturregelung über LED ablesbar • 1 Kompressor / 1 Kältekreislauf • Super Kühlen: automatische Deaktivierung • Warnsignal Tür offen: optisch und akustisch <p>Kühlteil</p> <ul style="list-style-type: none"> • 4 Abstellflächen aus Sicherheitsglas, davon 3 höhenverstellbar • Verchromter Flaschenrost • 1 Türabsteller, hoch • 4 Türabsteller <p>Frischhaltesystem</p> <ul style="list-style-type: none"> • 1 hyperFresh Box mit Feuchteregelung - hält Obst und Gemüse länger frisch <p>Gefrierteil</p> <ul style="list-style-type: none"> • 1 Gefrierfach mit Klappe <p>Masse</p> <ul style="list-style-type: none"> • Gerätemasse: H 122 x B 56 x T 55 cm • Nischenmasse (H x B x T): 122.5 cm x 56.0 cm x 55.0 cm <p>Technische Informationen</p> <ul style="list-style-type: none"> • Höhenverstellbare Füße vorne, Rollen hinten • Länge des Anschlusskabel: 230 cm • 220 - 240 V <p>Zubehör</p> <ul style="list-style-type: none"> • 3 x Eierablage, 1 x Eiwürfelschale <p>Länderspezifische Optionen</p> <ul style="list-style-type: none"> • ¹Auf Basis der Ergebnisse der Normprüfung über 24 Std. Tatsächlicher Verbrauch abhängig von Nutzung/Standort des Geräts. 	<p>Umwelt und Sicherheit</p> <p>Frischhaltesystem</p> <p>Komfort und Sicherheit</p>

iQ500, Einbau-Kühlschrank mit Gefrierfach, 122.5 x 56 cm, Flachscharnier mit Softeinzug KI42LADD1H

Maßzeichnungen

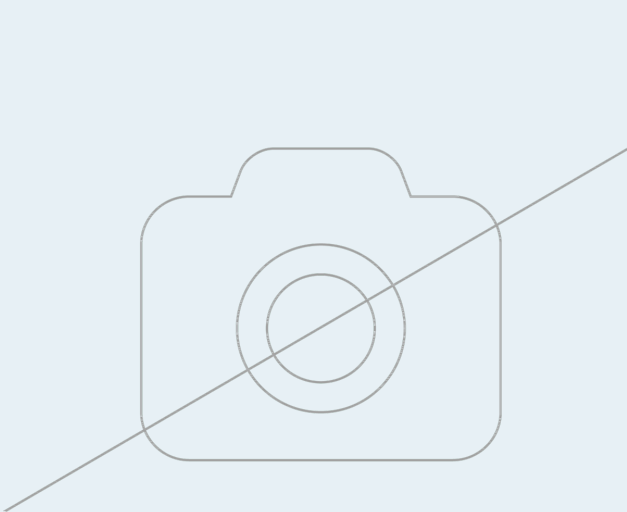

Maße in mm

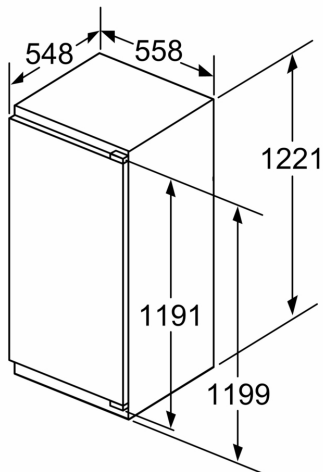

Maximal zulässiges Gewicht der Möbelfronten

Montierte Möbelfronten, die das zulässige Gewicht überschreiten, können zu Beschädigungen und zu Funktionsbeeinträchtigungen der Scharniere führen

Δ Gewicht

A: Gerätetürhöhe inklusive Scharniere in mm

B: Ungedämpftes Scharnier, Möbelfront in kg

C: Gedämpftes Scharnier, Möbelfront in kg

D: Zusätzliche mögliche Last in kg mit Schwerlastsatz

A	B	C	D
1500-1750	22	22	
720-1400	19	19	B+5 / C+5
A1	15	19	
A2	15	19	

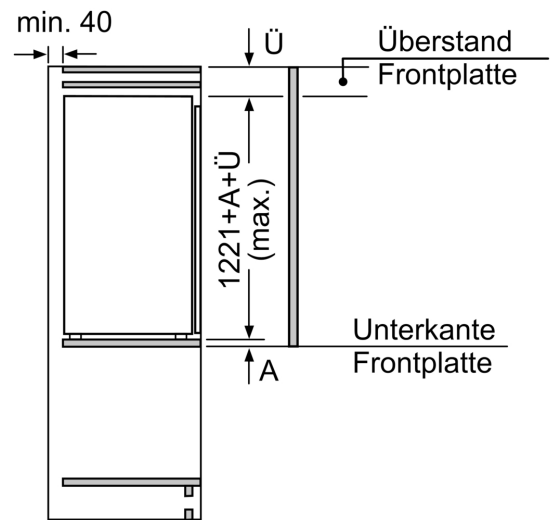

Masse in mm

Maßzeichnungen

Maße in mm

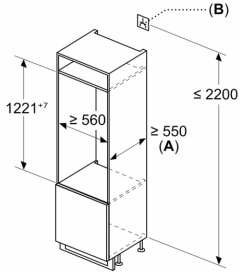

A: ≥ 560 mm (empfohlen)
 B: Steckdose

Masse in mm
 Empfehlung Spaltmasse für Flachscharnier

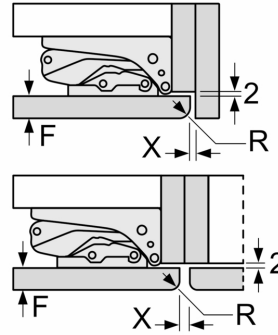

F	R	X
16-19	0-3	2,5
20	0-1	3
	2-3	2,5
21	0-1	3
	2-3	2,5
22	0	4
	1	3,5
	2-3	3

Die in der Tabelle empfohlenen Spaltmasse sind einzuhalten, um eine kollisionsfreie Öffnung der Gerätetüre zu gewährleisten und Beschädigungen am Küchenmöbel zu vermeiden.