

**iQ500,
Einbau-Kühl-Gefrier-Kombination
mit Gefrierbereich unten, 193.5 x
70.8 cm, Flachscharnier mit
Softeinzug
KB96NSDD0**



Sonderzubehör
KSZGGM00 Butterdose

Eingebauter Gefrierschrank mit 45 Prozent mehr Platz und hyperFresh <0°C>: Ideale Lagerbedingungen für alle Ihre Lebensmittel und XXL-Kapazität für den Grosseinkauf.

- ✓ noFrost: nie wieder abtauen.
- ✓ bottleCooler: Getränke perfekt lagern und kühlen.
- ✓ SoftClosing Door: Tür schliesst automatisch und sanft ab einem Öffnungswinkel von 20°.
- ✓ superCooling: Senkt die Temperatur für eine bestimmte Zeit, um frische Lebensmittel schnell herunterzukühlen.
- ✓ Bediene den Kühlschrank von wo du willst, wann du willst - mit der Home Connect App.

Ausstattung

Technische Daten

Energieeffizienzklasse:	D
Durchschnittlicher Energieverbrauch in Kilowattstunden pro Jahr (kWh/a):	204 kWh/annum
Summe der Volumens der Tiefkühlfächer:	98 l
Summe der Volumens der Kaltlagerfächer:	284 l
Luftschallemissionen:	33 dB(A) re 1 pW
Luftschallemissionsklasse:	B
Bauform:	Einbau
Dekorrahmen/ -platte:	Nicht enthalten
Höhe:	1935 mm
Gerätebreite:	708 mm
Tiefe:	548 mm
Min. Nischenmaße für Installation (H x B x T):	1940 x 710 x 560 mm
Nettogewicht:	73.9 kg
Anschlusswert:	90 W
Absicherung:	10 A
Türanschlag:	Rechts wechselbar
Spannung:	220-240 V
Frequenz:	50 Hz
Länge Netzkabel:	230.0 cm
Anzahl Verdichter:	1
Anzahl unabhängiger Kühlkreisläufe:	2
Innenlüfter:	Ja
Scharniere wechselbar:	Ja
Anzahl verstellbarer Ablagen-Kühlteil (Stck):	4
Flaschenregale:	Ja
Frostfree System:	Gefriergeräte
Gerätetyp:	nicht zutreffend



iQ500, Einbau-Kühl-Gefrier-Kombination mit Gefrierbereich unten, 193.5 x 70.8 cm, Flachscharnier mit Softeinzug KB96NSDD0

Ausstattung

- Kühl-Gefrier-Kombination
- Integrierbar Flachscharnier-Technik, softClose mit Türdämpfung

Leistung und Verbrauch

- Energieeffizienzklasse: D
- Nutzinhalt gesamt: 381 l
- Jährlicher Energieverbrauch (kWh)¹: 204
- Geräusch: 33 dB

Design

- LED mit Soft Start im Kühlteil
- Kühl-Gefrier-Kombination

Komfort und Sicherheit

- noFrost - nie wieder abtauen!
- SuperGefrieren: ja
- Home Connect: HomeConnect-fähig über WLAN, Ferndiagnose, Software Update Gerät
- Wi-Fi
- Elektronische Temperaturregelung über LED ablesbar
- Getrennte Temperaturregelung für Kühl- und Gefrierraum
- Super Kühlen: automatische Deaktivierung
- Warnsignal Tür offen: akustisch für Kühlen/Gefrieren
- Abtau-Automatik im Kühlteil

Kühlteil

- Nutzinhalt Kühlteil: 284 l
- 5 Abstellflächen aus Sicherheitsglas, davon 4 höhenverstellbar
- 1 Flaschenabsteller, 2 Türabsteller
- Verchromter Flaschenrost, Flaschenkühler

Frischhaltesystem

- 1 hyperFresh Box mit Feuchteregelung - hält Obst und Gemüse länger frisch

Gefrierteil

- Nutzinhalt Gefrierteil: 98 l
- LED mit Soft Start
- Gefriervermögen (kg/24h): 10
- Lagerzeit bei Störung : 13 h
- 3 transparente Gefriergut-Schubladen

Masse

- Gerätemasse (H x B x T): 193.5 cm x 70.8 cm x 54.8 cm
- Nischenmasse (H x B x T): 194.0 cm x 71.0 cm x 56.0 cm

Technische Informationen

- Türanschlag rechts, wechselbar
- Höhenverstellbare Füße vorne, Rollen hinten

- Länge des Anschlusskabel: 230 cm
- Klimaklasse: SN-T
- 220 - 240 V

Zubehör

- 3 x Eierablage, 1 x Eiswürfelschale

Länderspezifische Optionen

- ¹Auf Basis der Ergebnisse der Normprüfung über 24 Std. Tatsächlicher Verbrauch abhängig von Nutzung/Standort des Geräts.

Umwelt und Sicherheit

Frischhaltesystem

Komfort und Sicherheit

**iQ500,
Einbau-Kühl-Gefrier-Kombination
mit Gefrierbereich unten, 193.5 x
70.8 cm, Flachscharnier mit
Softeinzug
KB96NSDD0**

Maßzeichnungen

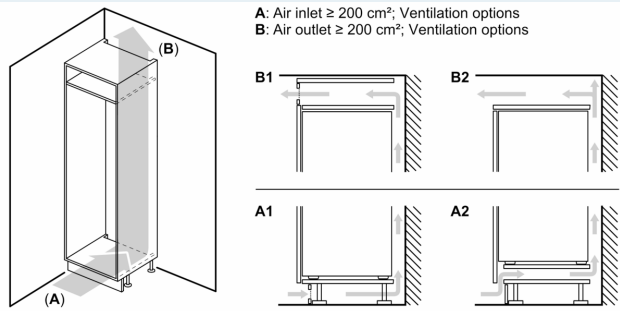

Maße in mm

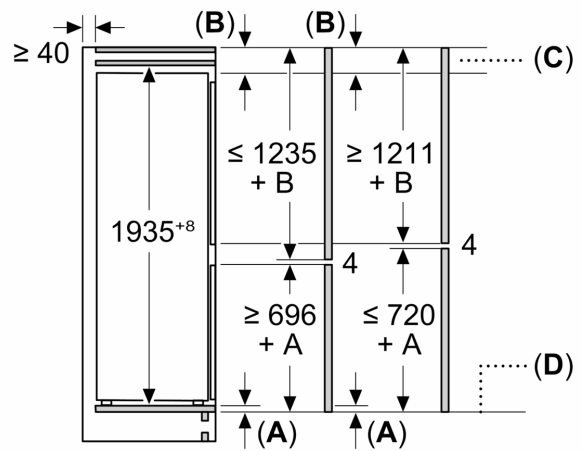

C: Überstand Frontplatte

D: Unterkante Frontplatte

Maße in mm

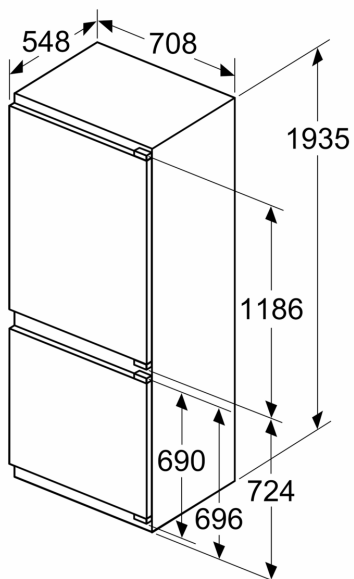

Maße in mm

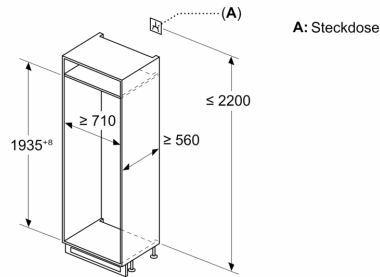

A: Steckdose

Maßzeichnungen

Maximal zulässiges Gewicht der Möbelfronten

Montierte Möbelfronten, die das zulässige Gewicht überschreiten, können zu Beschädigungen und zu Funktionsbeeinträchtigungen der Scharniere führen

Δ Gewicht

A1	20 kg
A2	19 kg

Masse in mm
Empfehlung Spaltmasse für Flachscharnier

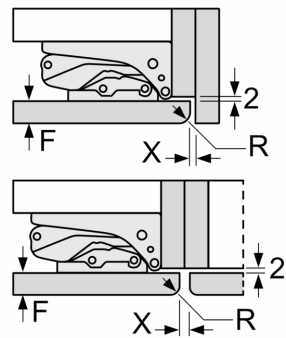

F	R	X
16-19	0-3	2,5
20	0-1	3
	2-3	2,5
21	0-1	3
	2-3	2,5
22	0	4
	1	3,5
	2-3	3

Die in der Tabelle empfohlenen Spaltmasse sind einzuhalten, um eine kollisionsfreie Öffnung der Gerätetüre zu gewährleisten und Beschädigungen am Küchenmöbel zu vermeiden.