

**iQ300, American side by side,
178.7 x 90.8 cm, Inox-easyclean
KA93NVIFP**



coolDuo Kühl-Gefrier-Kombination mit 2 Fresh Boxen für viel frisches Gemüse und noFrost, um nie wieder abzutauen.

- ✓ Die noFrost-Technik gegen Eis- und Reifbildung, damit Sie nie mehr abtauen müssen.
- ✓ Die Taste superCooling senkt für einen definierten Zeitraum die Temperatur für das schnelle Kühlen von frischen Lebensmitteln.
- ✓ Die Taste superFreezing senkt für einen definierten Zeitraum die Temperatur zum schnelleren Einfrieren von neu eingelagerten Lebensmitteln.
- ✓ Alle Gefrierfächer und Glasplatten sind einfach herausnehmbar, die varioZone stellt sich flexibel auf Ihre Platzansprüche ein.
- ✓ multiAirflow-System: für optimale Luftzirkulation und gleichmäßige Kühlung auf allen Ebenen.

Ausstattung

Technische Daten

Energieeffizienzklasse:	F
Durchschnittlicher Energieverbrauch in Kilowattstunden pro Jahr (kWh/a):	413 kWh/annum
Summe der Volumen der Tiefkühlfächer:	208 l
Summe der Volumen der Kaltlagerfächer:	372 l
Luftschallemissionen:	42 dB(A) re 1 pW
Luftschallemissionsklasse:	D
Bauform:	Standgerät
Dekorrahmen/ -platte:	Nicht enthalten
Höhe:	1787 mm
Gerätebreite:	908 mm
Tiefe:	707 mm
Nettogewicht:	99.2 kg
Anschlusswert:	230 W
Absicherung:	10 A
Türanschlag:	Links und rechts
Spannung:	220-240 V
Frequenz:	50 Hz
Länge Netzkabel:	170.0 cm
Anzahl Verdichter:	1
Anzahl unabhängiger Kühlkreisläufe:	1
Innenlüfter:	Nein
Scharniere wechselbar:	Nein
Anzahl verstellbarer Ablagen-Kühlteil (Stck):	0
Flaschenregale:	Nein
EAN-Nummer:	4242003863978
Marke:	Siemens
Internationale Bestellbezeichnung:	KA93NVIFP
Frostfree System:	Kühlschrank und Gefriergerät
Gerätetyp:	nicht zutreffend
Mitgeliefertes Zubehör:	1 x Eierablage



iQ300, American side by side, 178.7 x 90.8 cm, Inox-easyclean KA93NVIFP

Ausstattung

Leistung und Verbrauch

- Energie-Effizienz-Klasse: A++
- Nutzinhalt gesamt: 560 l
- Geräuschwert: 42 dB(A) re 1 pW
- Klimaklasse: SN-T

Design

- Tür Edelstahl mit antiFingerPrint, Seitenwände grau
- Vertikaler Stangengriff
- LED-Beleuchtung

Komfort und Sicherheit

- noFrost - nie wieder abtauen!
- Aussen Digital mit Digitalanzeige - alles im Blick und perfekt unter Kontrolle!
- Elektronische Temperaturregelung, exakt digital ablesbar
- Getrennte Temperaturregelung für Kühl- und Gefrierraum
- superKühlen mit automatischer Deaktivierung
- manuelle Aktivierung
- Optische und akustische Warneinrichtung bei geöffneter Tür

Eis und Wasser

- Dispenser für Trinkwasser, Crushed Eis, Eiswürfel

Kühlteil

- Kühlraum: 371 l Nutzinhalt
- multiAirflow-System
- 5 Abstellflächen aus Sicherheitsglas
- 3 Türabsteller

Frischhaltesystem

- 2 Fresh Boxen auf Rollen

Gefrierteil

- ****-Gefrierraum: 181 l Nutzinhalt
- Gefriervermögen: 12 kg in 24 Std.
- 2 transparente Gefriergut-Schubladen
- 5 Türabsteller im Gefrierraum

Zubehör

- 3 x Eierablage

Technische Informationen

- Gerät auf 4 Rollen, justierbar
- Gerätemasse: H 179 x B 91 x T 71 cm
- ¹Auf Basis der Ergebnisse der Normprüfung über 24 Std.
Tatsächlicher Verbrauch abhängig von Nutzung/Standort des Geräts.

**iQ300, American side by side,
178.7 x 90.8 cm, Inox-easyclean
KA93NVIFP**

Maßzeichnungen

Maße in mm

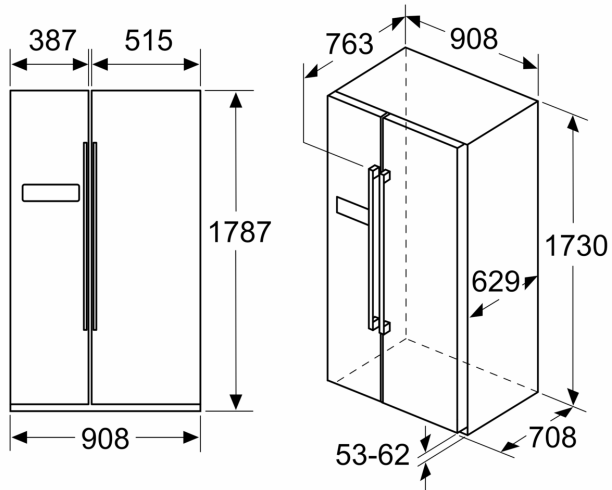

Masse in mm

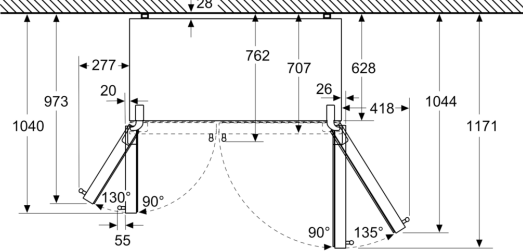

Kühlschubladen können bei einem Türöffnungswinkel von 135° vollständig herausgezogen werden

Masse in mm

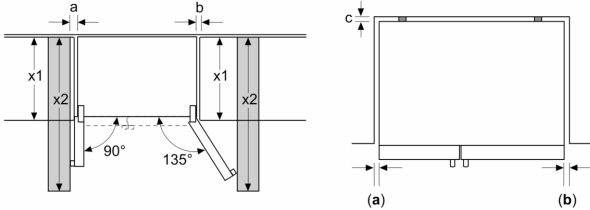

x1 (Gerätetiefe)	a	b
600	20	26