

iQ500, Amerikanischer Side by Side, 178.7 x 90.8 cm, Edelstahl-antifingerprint KA93DAIEP



Die NoFrost side-by-side Kühl-Gefrier-Kombination mit Indoor Elektronik: bietet Ihnen ein modernes Tür-Display u. erspart das Abtauen.

- ✓ noFrost: nie wieder abtauen.
- ✓ Weniger Putzen der Edelstahlfronten dank Spezialbeschichtung mit antiFingerprint.
- ✓ varioZone: Schubladen und Glasablagen lassen sich problemlos neu anordnen, um den Platz in deinem Gefrierbereich flexibel zu nutzen.

Ausstattung

Technische Daten

Energieeffizienzklasse:	E
Durchschnittlicher Energieverbrauch in Kilowattstunden pro Jahr (kWh/a):	323 kWh/annum
Summe der Volumen der Tiefkühlfächer:	191 l
Summe der Volumen der Kaltlagerfächer:	371 l
Luftschallemissionen:	42 dB(A) re 1 pW
Luftschallemissionsklasse:	D
Bauform:	Standgerät
Dekorrahmen/ -platte:	Nicht enthalten
Höhe:	1787 mm
Gerätebreite:	908 mm
Tiefe:	707 mm
Nettogewicht:	113.2 kg
Anschlusswert:	240 W
Absicherung:	10 A
Türanschlag:	Links und rechts
Spannung:	220-240 V
Frequenz:	50 Hz
Länge Netzkabel:	170.0 cm
Anzahl Verdichter:	1
Anzahl unabhängiger Kühlkreisläufe:	1
Innenlüfter:	Nein
Scharniere wechselbar:	Nein
Anzahl verstellbarer Ablagen-Kühlteil (Stck):	0
Flaschenregale:	Ja
EAN-Nummer:	4242003866993
Marke:	Siemens
Internationale Bestellbezeichnung:	KA93DAIEP
Frostfree System:	Kühlschrank und Gefriergerät
Gerätetyp:	nicht zutreffend
Mitgeliefertes Zubehör:	1 x Anschluss Schlauch, 1 x Eierablage



iQ500, Amerikanischer Side by Side, 178.7 x 90.8 cm, Edelstahl-antifingerprint KA93DAIEP

Ausstattung

Leistung und Verbrauch

- Nutzinhalt gesamt: 562 l
- Nutzinhalt Kühlteil: 371 l
- Nutzinhalt Gefrierenteil: 191 l
- Gefriervermögen (kg/24h): 12
- Jährlicher Energieverbrauch (kWh)¹: 323
- Geräusch: 42 dB
- Klimaklasse: SN-T

Design

- Tür Edelstahl mit antiFingerPrint, Seitenwände grau
- Vertikaler Stangengriff
- LED-Beleuchtung

Komfort und Sicherheit

- noFrost - nie wieder abtauen!
- Aussen Digital mit Digitalanzeige - alles im Blick und perfekt unter Kontrolle!
- Elektronische Temperaturregelung, exakt digital ablesbar
- Getrennte Temperaturregelung für Kühl- und Gefrierraum
- Super Kühlen: automatische Deaktivierung
- Super Gefrieren: manuelle Aktivierung
- Warnsignal Tür offen: optisch und akustisch

Eis und Wasser

- Automatischer Eiswürfelbereiter

Kühlteil

- multiAirflow-System
- 5 Abstellflächen aus Sicherheitsglas
- 3 Türabsteller, hoch
- Verchromter Flaschenrost

Frischhaltesystem

- 2 Fresh Boxen auf Rollen

Gefrierenteil

- SuperGefrieren: ja
- 2 transparente Gefriergut-Schubladen
- 3 Türabsteller im Gefrierraum

Technische Informationen

- Gerät auf 4 Rollen, justierbar

Masse

- Gerätemasse (H x B x T): 178.7 cm x 90.8 cm x 70.7 cm
- 220 - 240 V

Zubehör

- 1 x Anschluss Schlauch, 1 x Eierablage
- ¹Auf Basis der Ergebnisse der Normprüfung über 24 Std. Tatsächlicher Verbrauch abhängig von Nutzung/Standort des Geräts.

**iQ500, Amerikanischer Side by Side, 178.7 x 90.8 cm,
Edelstahl-antifingerprint
KA93DAIEP**

Maßzeichnungen

Maße in mm

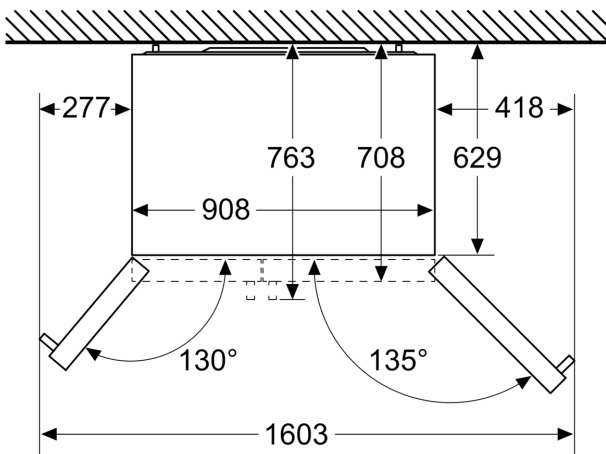

Masse in mm

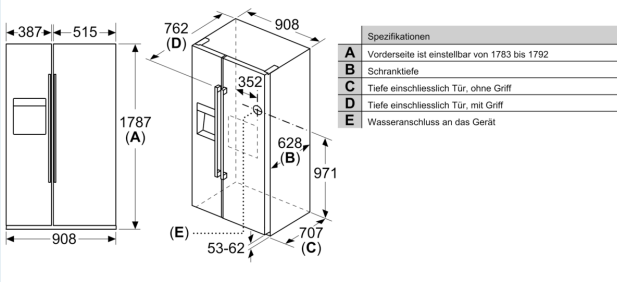

Maße in mm

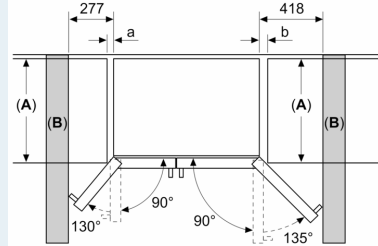

A	a	b
≤ 600	50	50
600 < A ≤ 650	50	50
650 < A ≤ 700	53	96
> 700	277	418

A: Möbel- oder Arbeitsplattentiefe

B: Wand Schubladen ausziehbar bei 90° geöffneter Tür

Schubladen herausnehmbar bei vollständig geöffneter Tür