

iQ500, Einbau-Gefrierschrank, 71.2 x 55.8 cm, Flachscharnier mit Softeinzug GI11VAD30H



Integriertes Zubehör

2 x Kälteakku, 1 x Eiswürfelschale

Sonderzubehör

KF10ZAX0 Türfront mit Alu-Dekorrahmen
KU20ZSX0 Vorsatztür, Edelstahl

Einbau-Gefrierschrank mit superFreezing – besonders effizient und besonders schnell grosse Mengen an Lebensmittel einfrieren.

- ✓ Geringere Eisbildung und schnelleres Abtauen durch lowFrost.
- ✓ SoftClosing Door: Tür schliesst automatisch und sanft ab einem Öffnungswinkel von 20°.

Ausstattung

Technische Daten

Thermometer-Gefrierteil: Ohne
 Beleuchtung: Nein
 Gerätetyp: Gefrierschrank
 Bauform: Einbau
 Dekorrahmen/ - platte: Nicht enthalten
 Frostfree System: Nein
 Höhe: 712 mm
 Gerätebreite: 558 mm
 Tiefe: 545 mm
 Abmessungen des verpackten Gerätes: 790 x 620 x 640 mm
 Nettogewicht: 36.1 kg
 Bruttogewicht: 38.5 kg
 Anschlusswert: 90 W
 Absicherung: 10 A
 Frequenz: 50 Hz
 Länge Netzkabel: 230.0 cm
 Türanschlag: Rechts wechselbar
 Abtauvorgang: manuell
 Warnsignal bei Fehlfunktion: akustisch und visuell
 Türverriegelung: Nein
 Anzahl Auszüge (Stck): 3
 Anzahl Gefrierfächer mit Klappen (Stck): 0
 EAN-Nummer: 4242003839027
 Marke: Siemens
 Internationale Bestellbezeichnung: GI11VAD30H
 Gerätetyp: Gefrierschrank
 Mitgeliefertes Zubehör: 2 x Kälteakku, 1 x Eiswürfelschale



iQ500, Einbau-Gefrierschrank, 71.2 x 55.8 cm, Flachscharnier mit Softeinzug GI11VAD30H

Ausstattung

Leistung und Verbrauch

- Energie-Effizienz-Klasse: A++
- Nutzinhalt gesamt: 72 l
- Geräuschwert: 36 dB(A) re 1 pW

Komfort und Sicherheit

- Elektronische Temperaturregelung über LED ablesbar
- freshSense-konstante Temperatur durch intelligente Sensortechnik
- Akustischer Alarm, Warnanzeige bei Temperaturanstieg
- softClose mit Türdämpfung

Gefrierteil

- lowFrost - geringere Eisbildung, schnelleres Abtauen
- ****-Gefrierraum: 72 l Nutzinhalt
- Gefriervermögen: 8 kg in 24 Std.
- 3 transparente Gefriergut-Schubladen
- KF10ZAX0, KU20ZSX0

Zubehör

- 2 x Kälteakku, 1 x Eiswürfelschale

Technische Informationen

- Integrierbar Flachscharnier-Technik
- Nischenmasse (H x B x T): 72.0 cm x 56.0 cm x 55.0 cm
- ¹Auf Basis der Ergebnisse der Normprüfung über 24 Std.
Tatsächlicher Verbrauch abhängig von Nutzung/Standort des Geräts.

iQ500, Einbau-Gefrierschrank,
71.2 x 55.8 cm, Flachscharnier mit
Softeinzug
GI11VAD30H

Maßzeichnungen

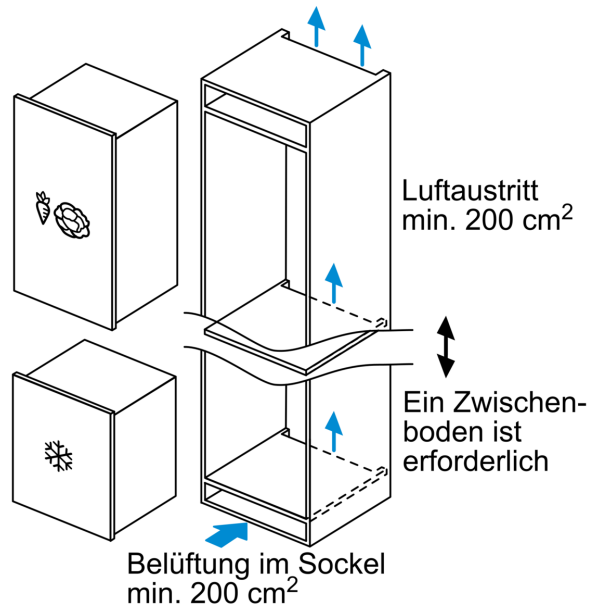
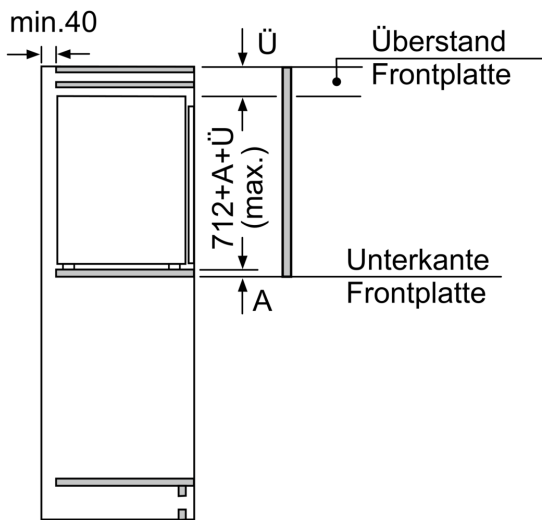
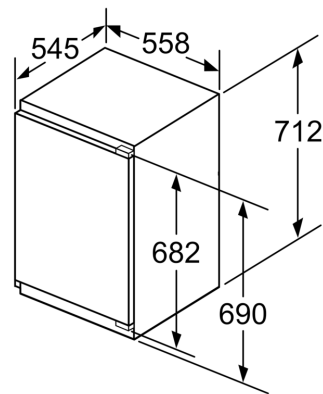
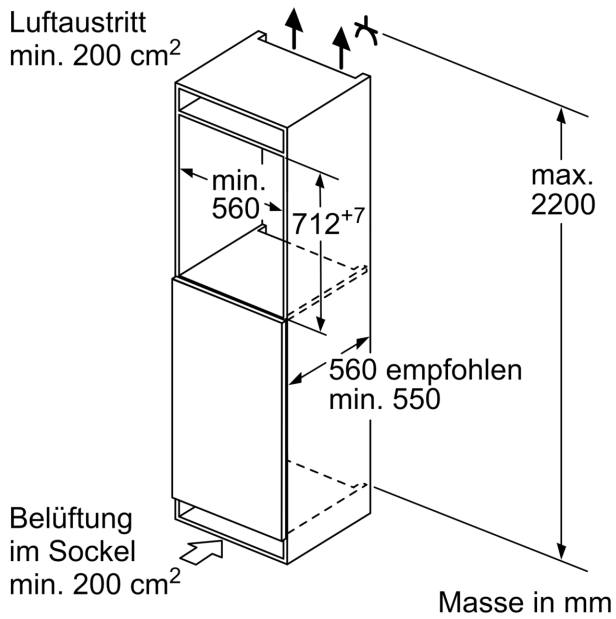

Maßzeichnungen

Masse in mm
Empfehlung Spaltmasse für Flachscharnier

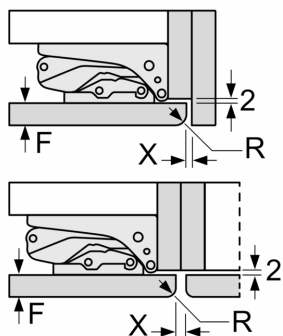

F	R	X
16-19	0-3	2,5
20	0-1	3
	2-3	2,5
21	0-1	3
	2-3	2,5
22	0	4
	1	3,5
	2-3	3

Die in der Tabelle empfohlenen Spaltmasse sind einzuhalten, um eine kollisionsfreie Öffnung der Gerätetüre zu gewährleisten und Beschädigungen am Küchenmöbel zu vermeiden.