

## iQ700, Induction hob with integrated ventilation system, 80 cm, surface mount with frame EX875LX34E

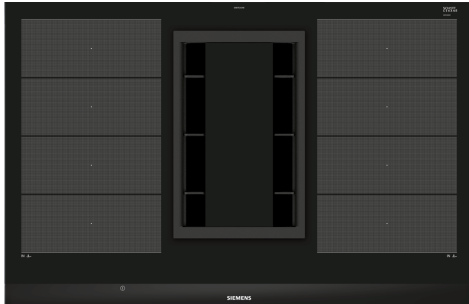

### Sonderzubehör

HZ390511 Teppan Yaki (klein), HZ390512 Teppan Yaki (groß), HZ390522 Grillplatte, HZ394301 Verbindungsleiste, HZ9SE030 3-er Set best aus 2 Töpfen + 1 Pfanne, HZ381401 Abluft Set, HZ381501 Umluft Set, HZ381700 Aktivkohlefilter, HZ390011 Bräter aus Edelstahl mit Glasdeckel, HZ390012 Dampfeinsatz für Edelstahlbräter, HZ390090 Wok-Set 3-teilig, HZ390210 Systempfanne Ø 15cm, HZ390220 Systempfanne Ø 19cm, HZ390230 Systempfanne Ø 21cm, HZ39050 Kabelloser Temperatursensor für Kochfeld

### Induktions-Kochfeld mit integriertem Dunstabzug

- ✓ powerMove Plus: intuitive Kontrolle dank drei Wärmezonen mit verschiedenen Temperaturen.
- ✓ Der dual lightSlider: lässt sich die Kochstelle einfach und intuitiv bedienen.
- ✓ cookingSensor Plus: der ergänzend erwerbbarer Sensor verhindert Überkochen dank Temperaturkontrolle.
- ✓ Der bratSensor plus steuert die Temperatur in der Pfanne so, dass nichts mehr anbrennen kann.

### Ausstattung

#### Technische Daten

Gerätetyp: .....	Kochstelle
Glaskeramik	
Bauform: .....	Einbau
Energiequelle: .....	Elektro
Min. Nischenmaße für Installation (H x B x T): .....	198 x 780-780 x 490-500 mm
Gerätebreite: .....	812 mm
Abmessungen des Gerätes: .....	198 x 812 x 520 mm
Abmessungen des verpackten Gerätes: .....	330 x 760 x 940 mm
Nettogewicht: .....	27.1 kg
Bruttogewicht: .....	33.4 kg
Restwärmanzeige: .....	Getrennt
Lage der Steuerung: .....	Vorne
Hauptoberflächenmaterial: .....	Glaskeramik
Oberflächenfarbe: .....	Schwarz, Alu, gebürstet
Länge Netzkabel: .....	110.0 cm
Abgedichtete Herdplatte: .....	Nein
Heizungen mit Booster: .....	Alle
Leistung der 2.Kochzone (kW): .....	3.3 kW
Lüfterleistung bei höchster Normalstufe Abluft: .....	551 m³/h
Gebläseleistung bei Intensivstufe-Umluftbetrieb: .....	630.0 m³/h
Max. Gebläseleistung-Umluftbetrieb: .....	557 m³/h
Gebläseleistung bei Intensivstufe-Abluftbetrieb: .....	698 m³/h
Schallleistung: .....	70 dB(A) re 1 pW
Geruchsfilter: .....	Nein
Luftzirkulation: .....	Abluft, Umluft (Sonderzubehör separat erhältlich)
Art des Fettfilters: .....	Kassette
Spannung: .....	220-240 V
Frequenz: .....	60; 50 Hz
Länge Netzkabel: .....	110.0 cm
Min. Nischenmaße für Installation (H x B x T): .....	198 x 780-780 x 490-500 mm
Abmessungen des Gerätes: .....	198 x 812 x 520 mm
Abmessungen des verpackten Gerätes: .....	330 x 760 x 940 mm
Nettogewicht: .....	27.1 kg
Bruttogewicht: .....	33.4 kg
Nachlaufzeit mit automatischer Abschaltung: .....	30 min



## iQ700, Induction hob with integrated ventilation system, 80 cm, surface mount with frame EX875LX34E

### Ausstattung

#### Design

- Facetten-Design vorne, Profile seitlich

#### Bedienung

- dual lightSlider
- 17 Leistungs-Stufen
- Digitales Funktionsdisplay

#### Grösse der Kochzonen:

- 4 Induktions-Kochzonen
- L: 200 mm, B: 240 mm / L: 200 mm, B: 240 mm / L: 200 mm, B: 240 mm / L: 200 mm, B: 240 mm
- davon 2 flexInduktion Kochzonen Kochfläche links Länge: 400 mm Kochfläche links Breite: 240 mm Kochfläche rechts Breite: 240 mm Kochfläche rechts Länge: 400 mm
- Warmhaltefunktion

#### Profi-Ausstattung:

- powerMove Plus
- Brat Sensor Plus zum Braten mit integriertem BratSensor für Alle Flex-Zonen
- Bratsensor Plus mit 5 Temperaturstufen
- cookingSensor Plus ready (Kochsensor nicht im Lieferumfang enthalten)
- panBoost-Funktion für Pfannen

#### Komfort

- Timer
- countDown-Funktion
- Laufzeitanzeige
- reStart Funktion
- quickStart Funktion

#### Umwelt+Sicherheit:

- Energieverbrauchsanzeige
- Restwärmeanzeige je Kochzone
- Hauptschalter

#### Schnelligkeit

- powerBoost-Funktion für alle Induktions-Kochzonen möglich

#### Dunstabzug

- Wahlweise Abluft- oder Umluftbetrieb (Sonderzubehör wird jeweils benötigt)
- Für Abluftbetrieb wird ein Abluftmodul (Sonderzubehör HZ381400) benötigt
- Für Umluftbetrieb wird ein cleanAir-Umluftmodul (Sonderzubehör HZ381500) benötigt
- Abluftleistung nach EN 61591:
  - - min. Normalbetrieb 150 m<sup>3</sup>/h
  - - max. Normalbetrieb 550 m<sup>3</sup>/h
  - - Intensivstufe 690 m<sup>3</sup>/h

#### Umluftleistung:

- - min. Normalstufe 139 m<sup>3</sup>/h
- - max. Normalstufe 557 m<sup>3</sup>/h
- - Boost-/Intensivstufe 630 m<sup>3</sup>/h
- Hochleistungsgebläse. Energiesparender Betrieb durch effiziente BLDC-Technologie
- Wahlweise vollautomatische Lüfterstufensteuerung oder manuelle Steuerung
- 9 Leistungsstufen und 1 Intensivstufe
- climate Control Sensor : Vollautomatische Lüfterfunktion mit Luftgütesensor

#### Komfort

- Entnehm- und trennbare Fettfilter- & Überlaufschutzeinheit, spülmaschinengeeignet
- - Kunststoffaufnahme mit integrierten Edelstahl-Fettfiltern, spülmaschinengeeignet
- - Kondensat- und Überlaufschutzbekälter aus Kunststoff, ca. 200ml Aufnahmekapazität, spülmaschinengeeignet
- Lufteinlassgitter aus Gusseisen; hitzebeständig, spülmaschinengeeignet
- Gebläsenachlauf 30 Minuten
- Sättigungsanzeige für Metallfettfilter
- Sättigungsanzeige für cleanAir Geruchsfilter
- Grossflächige, 12-lagige Edelstahl-Fettfilter für hohe Fettfilterungseffizienz (90%)
- Energie-Effizienzklasse: A
- Durchschnittlicher Energieverbrauch: 53.5 kWh/Jahr
- Lüfter-Effizienzklasse: A
- Fettfilter-Effizienzklasse: B
- Geräusch min./max. Normalstufe: 39/69 dB
- Sicherheitsüberlaufbehälter mit ca. 2.000ml Aufnahmekapazität; Twist-off Verschluss, spülmaschinengeeignet

#### Sonderzubehör

- HZ381401, HZ381501, HZ381700, HZ390011, HZ390012, HZ390090, HZ390210, HZ390220, HZ390230, HZ39050, HZ390511, HZ390512, HZ390522, HZ394301, HZ9SE030

#### Technische Informationen

- Ab- oder Umluft-Verrohrungssystem als Sonderzubehör zu bestellen.
- Das Gerät muss von unten frei zugänglich sein.
- Bei Installation einer Luftführung im Abluftbetrieb und einer kamingebundenen Feuerstelle, muss die Stromzuführung mit einer geeigneten Sicherheitsausschaltung versehen werden.
- Die Tragfähigkeit und die Stabilität insbesondere bei dünnen Arbeitsplatten ist durch geeignete Unterkonstruktionen sicherzustellen. Hierbei ist das Gerätgewicht zu berücksichtigen.
- Anschlussstutzen Abluft: Flachkanal NW 150
- Anschlusskabel beiliegend
- Länge Anschlusskabel: 110 cm

## Ausstattung

- Anschlusswert: 7.4 kW

Ausstattung

--	--

iQ700, Induction hob with integrated ventilation system, 80 cm, surface mount with frame EX875LX34E

Maßzeichnungen

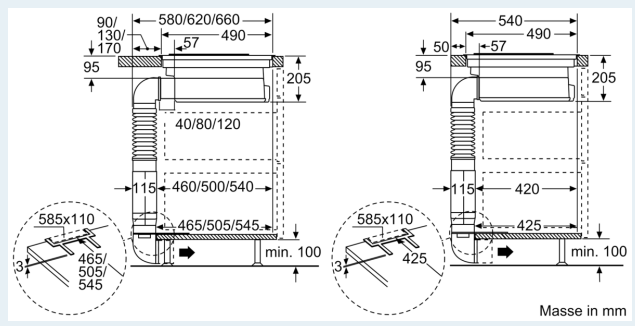
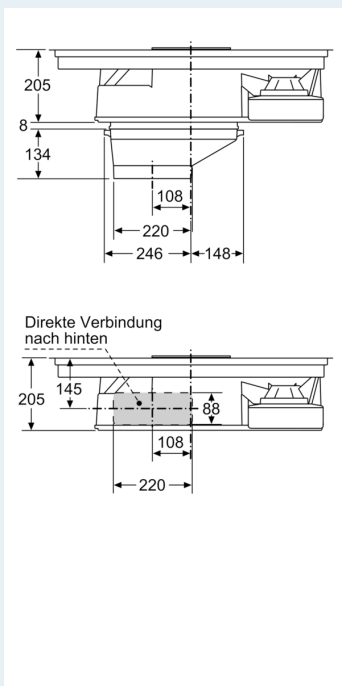
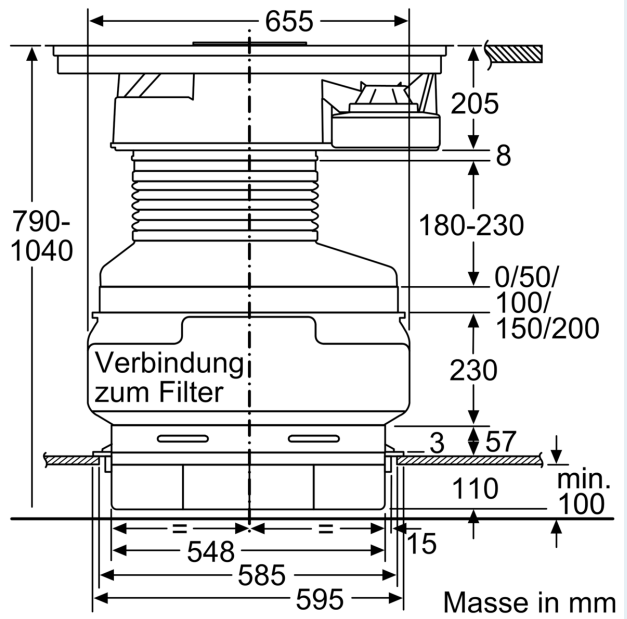
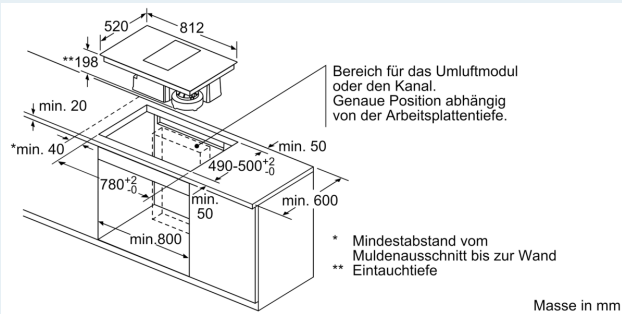

## Maßzeichnungen

