

**iQ700, Kühl-Gefrierkombination
mehrtürig, Glasfront, 183 x 90.5
cm, Schwarz
KF96RSBEA**



Die noFrost French Door Kühl-Gefrierkombination: hält deine Lebensmittel frisch und kühlt deine Getränke elegant.

- ✓ Getränkeschublade mit Glasfront: eine clevere Lösung zur Inszenierung deiner liebsten Getränke.
- ✓ Näherungssensor: lässt deine Getränke im besten Licht erstrahlen.
- ✓ Beleuchtete Glasrückwand mit multiAirflow: elegante Beleuchtung, gleichmäßige Kühlung.
- ✓ noFrost: nie wieder abtauen.
- ✓ LED-Licht: schneller Überblick über den Inhalt deines Kühlschranks dank heller, gleichmäßiger Ausleuchtung.

Technische Daten

| | |
|---|------------------------------|
| Energieeffizienzklasse: | E |
| Durchschnittlicher Energieverbrauch in Kilowattstunden pro Jahr (kWh/a) (EU 2017/1369): | 320 kWh/Jahr |
| Summe der Volumen der Tiefkühlfächer: | 171 l |
| Summe der Volumen der Kaltlagerfächer und Kühlfächer: | 401 l |
| Geräuschwert: | 39 dB(A) re 1pW |
| Luftschallemissionsklasse: | C |
| Bauform: | Freistehend |
| Dekorrahmen/ -platte: | Möglich mit Zubehör |
| Höhe: | 1830 mm |
| Gerätebreite: | 905 mm |
| Gerätetiefe: | 736 mm |
| Nettogewicht: | 172.7 kg |
| Absicherung: | 10 A |
| Türöffnung: | Andere |
| Spannung: | 220-240 V |
| Frequenz: | 50-60 Hz |
| Länge Anschlusskabel: | 240.0 cm |
| Anzahl Verdichter: | 2 |
| Anzahl unabhängiger Kühlkreisläufe: | 2 |
| Innenlüfter: | Ja |
| Scharniere wechselbar: | Nein |
| Anzahl verstellbarer Ablagen-Kühlteil (Stck): | 4 |
| Flaschenregale: | Nein |
| Frostfree System: | Kühlschrank und Gefriergerät |
| Gerätetyp: | Freistehend |



iQ700, Kühl-Gefrierkombination mehrtürig, Glasfront, 183 x 90.5 cm, Schwarz KF96RSBEA

- noFrost, Frenchdoor Kühl-Gefrierkombination, no Frost

Leistung und Verbrauch

- Energieeffizienzklasse: E
- Energieverbrauch / Jahr: 320 kWh/a
- Geräuscheffizienzklasse / Geräusch-Wert: C / 39 dB
- Nutzinhalt gesamt: 572 l

Design

- Glasüre, Tür schwarz, Seiten cast iron
- schwarz
- Lichtrückwand
- LED Beleuchtung
- Innenausstattung mit Metall-Applikationen

Komfort und Sicherheit

- Elektronische Temperaturregelung digital ablesbar
- Abtau-Automatik im Kühlteil
- Super-Taste: superKühlen
- SuperGefrieren: ja
- Multi-Airflow-System
- airFreshFilter
- Optische Warnanzeige Tür offen, Akustischer Türalarm
- Akustischer Alarm, Optische Warnanzeige
- Urlaubsschaltung

WEINLAGERN

- Eis-Twister

Kühlteil

- Nutzinhalt Kühlfächer: 401 l
- Nutzinhalt 4-Sterne-Gefrierfach: 171 l
- 5 Abstellflächen aus Sicherheitsglas, davon 4 höhenverstellbar
- ohne / 0
- 2 Flaschenabsteller, 3 Türabsteller
- Butter-/Käsefach

Frischhaltesystem

- 1 Gemüsebehälter auf Rollen

Gefrierteil

- Nutzinhalt Tiefkühlfächer: 171 l
- Gefriervermögen in 24 Std.: 14 kg
- 3 transparente Gefriergut-Schubladen

Maße

- Gerätemaße (H x B x T): 183.0 cm x 90.5 cm x 73.6 cm

Technische Informationen

- 4 Rollen zum leichteren Transport, 3 davon höhenverstellbar zur Ausrichtung
- 220 - 240 V
- Klimaklasse: SN-T

Zubehör

Länderspezifische Optionen

- Auf Basis der Ergebnisse der Normprüfung über 24 Std. Tatsächlicher Verbrauch abhängig von Nutzung/Standort des Geräts.
- Wandabstandshalter

**iQ700, Kühl-Gefrierkombination
mehrtürig, Glasfront, 183 x 90.5
cm, Schwarz
KF96RSBEA**

Maße in mm

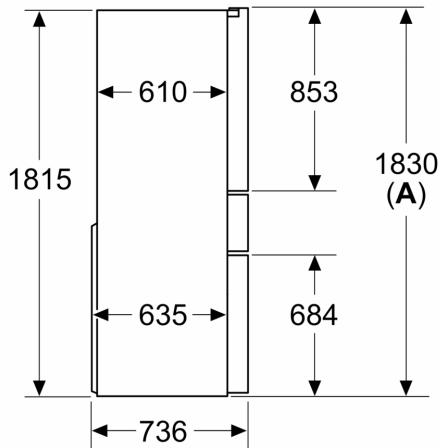

A: Front ist von 1830 bis 1847 mm, bei voll ausgezogenen vorderen Nivellierfüßen, verstellbar

Maße in mm

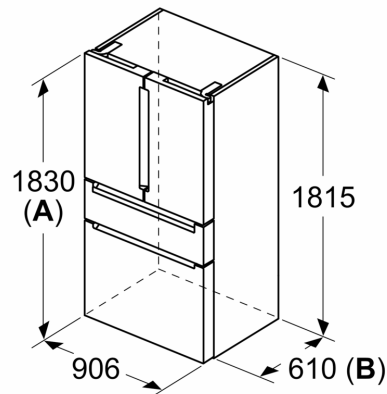

A: Front ist von 1830 bis 1847 mm, bei voll ausgezogenen vorderen Nivellierfüßen, verstellbar

B: 25 mm für feste Abstandshalter auf der Rückseite hinzufügen

Maße in mm

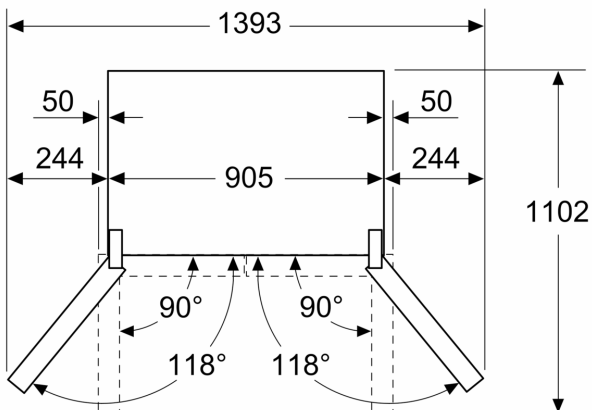

Maße in mm

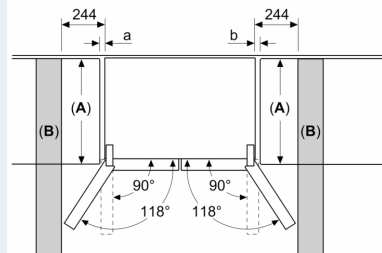

| A | a | b |
|---------------|-----|-----|
| ≤ 600 | 0 | 0 |
| 600 < A ≤ 650 | 50 | 50 |
| 650 < A ≤ 700 | 65 | 65 |
| > 700 | 244 | 244 |

A: Möbel- oder Arbeitsplattentiefe

B: Wand Schubladen ausziehbar und herausnehmbar bei 90° geöffneter Tür