

## Wärmepumpen-Trockner, 9 kg CWK3M202



### Sonderzubehör

WMZ20600	Wollekorb
WTZ27400	Verbindungssatz mit Auszug
WTZ27410	Verbindungssatz
WZ20600	Wollekorb
WZ27400	Verbindungssatz mit Auszug
WZ27410	Verbindungssatz

## Der Constructa Wärmepumpentrockner mit 40-Minuten-Schnellprogramm und der Option "Halbe Beladung" für beste Trockenergebnisse.

- Selbstreinigender Kondensator: Ein Geräteleben lang A++ dank vollautomatischer Selbstreinigung.
- Soft Dry-System: Extra schonend trocknen durch konstant warmen Luftstrom und geschwungene Mitnehmer.
- Schontrommel: Die weiche Trommel-Materialstruktur schützt alle Textilien und ist korrosionsbeständig.
- Anti Vibration: Hohe Standfestigkeit, optimale Dämmung und weniger Vibrationen für mehr Laufruhe.
- Schnell 40 Min. Programm: Durch optimierten Temperaturverlauf schnelle Trocknung in nur 40 Minuten.

### Technische Daten

Bauform:	Freistehend
Arbeitsplatte abnehmbar:	Nein
Türanschlag:	Rechts
Länge Anschlusskabel:	145 cm
Abmessungen des Gerätes:	842x598x613 mm
Nettogewicht:	56.5 kg
Fluorierte Treibhausgase:	R290
Hermetisch geschlossene Einrichtung:	Ja
Menge als CO <sub>2</sub> -Äquivalent:	0.000 t
EAN-Nummer:	4242004268611
Anschlusswert:	800 W
Absicherung:	10 A
Spannung:	220-240 V
Frequenz:	50 Hz
Maximale Beladungsmenge:	9.0 kg
Energieeffizienzklasse <sup>1</sup> :	E
Gewichteter Energieverbrauch pro Zyklus (EU 2017/1369):	1.44 kWh/Zyklus
Gewichteter Energieverbrauch pro 100 Zyklen (EU 2017/1369):	144 kWh/100 Zyklen
Kondensationseffizienz (EU 2017/1369):	86 %
Programmdauer bei halber Kapazität (EU 2017/1369):	2:01
Programmdauer bei Nennkapazität (EU 2017/1369):	2:56



<sup>1</sup> auf einer Energieeffizienzklassen-Skala von A bis G

## Wärmepumpen-Trockner, 9 kg CWK3M202

### Der Constructa Wärmepumpentrockner mit 40-Minuten-Schnellprogramm und der Option "Halbe Beladung" für beste Trockenergebnisse.

#### Leistung und Verbrauch

- Energieeffizienzklasse<sup>1</sup>: A++
- Stromverbrauch<sup>2</sup>: 258 kWh
- Nennkapazität: 1 - 9 kg
- Programmlaufzeit<sup>3</sup>: 176 min
- Geräuschwert: 64 dB (A) re 1 pW
- Kondensationseffizienzklasse<sup>4</sup>: B
- Kondensationseffizienz<sup>5</sup>: 86 %

#### Programme

- Standardprogramme: Baumwolle, Pflegeleicht
- Spezialprogramme: Baumwolle, Hemden, Baumwolle Eco, Dessous, Handtücher, Kopfkissen, Mix, Outdoor, Schnell 40 Min., Decken, Pflegeleicht, Wolle finish, Zeitprogramm warm, Hygiene

#### Optionen

- Knitterschutz 120 min am Programmende
- Option Halbe Beladung: optimiert die Trocknung bei kleineren Wäscheportionen
- Touch Control-Tasten: Bügeltrocken, Schranktrocken, Schranktrocken+, Fertig in, Knitterschutz, Schongang, Signal, Start / Nachlegen / Pause, 24 h Fertig in

#### Komfort und Sicherheit

- selfCleaning Condenser
- Auto Dry: feuchtesteuerte Trocknungsprogramme
- Großes, übersichtliches LED-Display für Restzeitanzeige und 24 h Endezeitvorwahl, Programmstatus, Zusatzfunktionen.
- Beladungsempfehlung
- Nutzungszähler: Zählt abgeschlossene Programme
- Drehwähler
- Soft Dry-System: große Edelstahl-Schontrommel, Mitnehmer im Softdesign
- Anti Vibration Design - mehr Stabilität und Laufruhe
- LED-Trommelinnenbeleuchtung
- Kondensat-Ablaufgarnitur
- Kindersicherung
- Signal am Programmende
- Tür weiß
- Türanschlag: rechts
- Metallverschlusshaken

#### Technische Informationen

- Unterschiebbar ab 85 cm Nischenhöhe
- Gerätemaße (H x B): 84.2 cm x 59.8 cm
- Gerätetiefe: 61.3 cm
- Gerätetiefe inkl. Tür: 64.8 cm
- Gerätetiefe mit geöffneter Tür: 109.6 cm
- Wärmepumpentechnologie mit umweltfreundlichem Kältemittel R290

<sup>1</sup> Auf einer Energieeffizienzklasse-Skala von A+++ bis D.

<sup>2</sup> Verbrauch pro Jahr bei 160 Standard-Trocknungszyklen im Standard-Baumwollprogramm bei Voll- und Teil-Befüllung inkl. Verbrauch der Betriebsarten mit geringer Leistungsaufnahme.

<sup>3</sup> Programmdauer des Standard-Baumwollprogramms bei Vollbeladung

<sup>4</sup> Auf einer Kondensationseffizienzklassen-Skala von A bis G

<sup>5</sup> Gewichtete Kondensationseffizienz des Standard-Baumwollprogramms bei vollständiger Befüllung und Teilbefüllung

**Wärmepumpen-Trockner, 9 kg  
CWK3M202**

Maße in mm

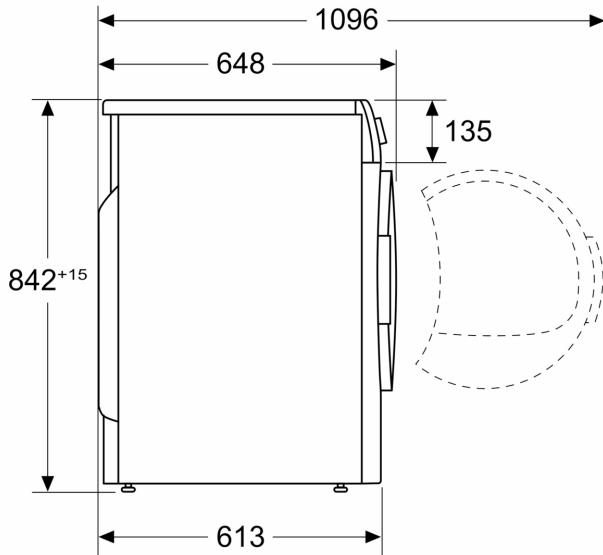

Maße in mm

