

Waschmaschine, Frontlader, 9 kg, 1400 U/min.
CWF14WT0



CWF14WT0

Leistung und Verbrauch

- Energieeffizienzklasse¹: C
- Stromverbrauch² / Wasserverbrauch³: 66 kWh / 44 Liter
- Nennkapazität: 1 - 9 kg
- Programmlaufzeit#: 3:37 h:min
- Schleudereffizienzklasse: B
- Schleuderdrehzahl^{**}: 400 - 1400 U/Min.
- Geräuschwert: 71 dB (A) re 1 pW
- Geräuscheffizienzklasse: A

Programme

- Standardprogramme: Baumwolle, Pflegeleicht, Fein/Seide, Wolle-Handwäsche
- Spezialprogramme: Hygiene, Trommel reinigen (mit Erinnerungsfunktion), Dunkle Wäsche, Hemden, Abpumpen / Schleudern, Schnell/Mix, Sport/Fitness, Spülen, Schnell 15/30 Min.

Optionen

- Touch Control-Tasten: Bügelleicht, Fertig in, Start / Pause mit Nachlegefunktion, Temperatur, Schnell, Vorwäsche, Drehzahlwahl/Spülstop

Komfort und Sicherheit

- Trommelreinigung mit Erinnerungsfunktion
- BLDC-Motor
- Anti Vibration Design - mehr Stabilität und Laufruhe
- Drehwähler
- Großes, übersichtliches LED-Display für Programmablauf, Temperaturwahl, max. Schleuderdrehzahl, Restzeitanzeige und 24 h Endezeitvorwahl, Beladungsempfehlung und Verbrauchsanzeige
- Nachlegefunktion
- Schaumerkennung
- Unwuchtkontrolle
- Kindersicherung
- Signal am Programmende
- Leichtreinigungsschublade
- Flüssigwaschmitteleinsatz
- 32 cm-Bullauge, silber-weiß mit 171° Türöffnungswinkel
- Aqua Stop®: eine Constructa Garantie bei Wasserschäden - ein Geräteleben lang.*

Technische Informationen

- Unterschiebbar ab 85 cm Nischenhöhe
- Gerätemaße (H x B): 84.5 cm x 59.8 cm
- Gerätetiefe: 59.0 cm
- Gerätetiefe inkl. Türe: 63.3 cm
- Gerätetiefe mit geöffneter Türe: 106.3 cm

Zusätzlich erhältlich Zubehör

WMZ2200 Bodenbefestigung

WMZ2381 Zulauf-Verlängerung

WMZPW20W Podest mit Auszug, Waschmaschine, cubic

Waschmaschine, Frontlader, 9 kg, 1400 U/min. CWF14WT0

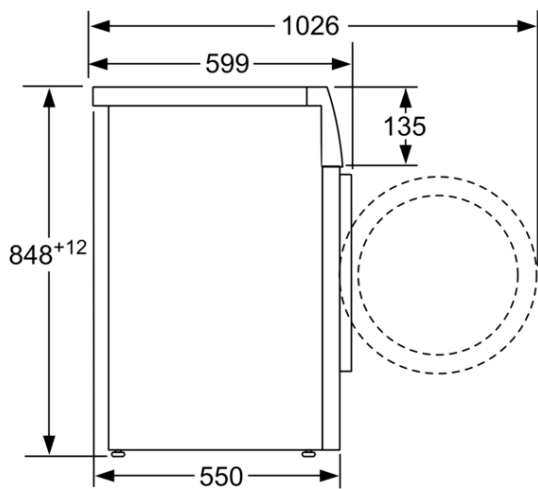

Maße in mm

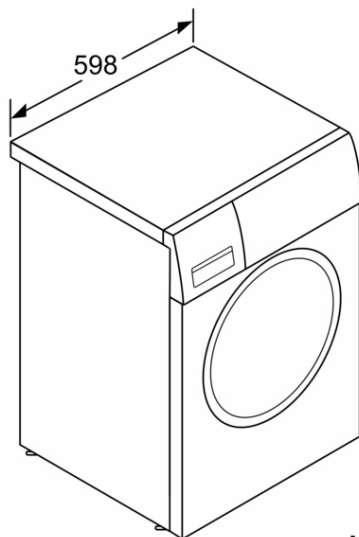

Maße in mm

Ausstattungsmerkmale

Energieeffizienzklasse: C

Gewichteter Energieverbrauch in kWh pro 100 Waschzyklen im Programm eco 40-60: 66 kWh

Maximale Kapazität in kg (EU 2017/1369): 9,0 kg

Wasserverbrauch in Litern im eco-Programm pro Betriebszyklus: 44 l

Dauer des Programms eco 40-60 in Stunden und Minuten bei Nennkapazität: 3:37 h

Schleudereffizienzklasse des Programms eco 40-60: B

Luftschallemissionsklasse: A

Luftschallemissionen: 71 dB(A) re 1 pW

Bauform: Standgerät

Höhe der Arbeitsplatte: -5 mm

Abmessungen des Gerätes: 845 x 598 x 590 mm

Nettogewicht: 70,7 kg

Anschlusswert: 2300 W

Absicherung: 10 A

Spannung: 220-240 V

Frequenz: 50 Hz

Länge Anschlusskabel: 160,0 cm

Türanschlag: Links

Rollen: Nein

Leistung Standby/Netzwerk (Bitte beachten Sie die Hinweise in der Gebrauchsanweisung, wenn Sie die WiFi-Funktion ausschalten möchten): W

Zeit auto-Standby/Netzwerk: min

EAN-Nummer: 4242004249337

Reparaturindex:

Art der Installation: Standgerät

Mitgeliefertes Zubehör:

Verbrauchs und Anschlusswerte

erstellt am 2023-03-27